

И.Б. МАРДОВ

ЧЕЛОВЕК В ЗАМЫСЛЕ БОГА



(РАБОТНИК И
РАБОТА БОГА)

КНИГА ЧЕТВЕРТАЯ

16+

И. Б. Мардов

**Человек в Замысле
Бога. Книга четвертая**

«ЛитРес: Самиздат»

2020

Мардов И. Б.

Человек в Замысле Бога. Книга четвертая / И. Б. Мардов —
«ЛитРес: Самиздат», 2020

В основание этой книги положена мысль о человеке как о работе и работнике Бога. Учение о человеке как работнике и работе Бога неполноценно без постижения того, на какой конечный результат производится эта работа – без знания того, что вроде бы знать нельзя, постигновения Божественного Замысла, благодаря которому существует все существующее, и путей его исполнения, в том числе и человеком. Это невозможно без знания сверхчеловеческих Начал и Лиц, задействованных в осуществлении Замысла, их взаимодействия и того, что или кого они порождают. Только владение таким знанием позволяет установить взгляд на человека и его жизнь с точки зрения осуществления Замысла, понять, где на пути Замысла он находится ныне и что предстоит ему на нем. Ответы на все эти (и многие, многие другие) вопросы, данные в этих книгах, не декларативные и не сказочные, не ангажированы каким-либо исповеданием, получены на свой страх и риск, без опоры на какую-либо традицию.

Содержание

Часть 15. Мир филических двойников	5
Часть 16. Истоки зла в человеке. Чистилище	49
Часть 17. Базисный человек	91
Часть 18. Сюжет преображения человека	133
Часть 19. Прозреватели и пророки	189
Приложение. Содержание всех книг	224

И. Мардов

Человек в Замысле Бога. Книга четвертая

Часть 15. Мир филических двойников

1

Создание филических двойников – глобальный принцип осуществления Замысла.

Филические двойники исходных оригиналов создаются как для того, чтобы они в конечном счете становились новыми оригиналами, так и без таковой цели.

Все на Земле, так или иначе участвующее в осуществлении Замысла, создает свои филические двойники, оставляет себя и движения своей жизни в мире филических двойников.

Создание земной Природы мотивировано стремлением создать безграничное число образов и явлений, которые могут быть переведены в мир филических двойников.

Основная задача Демиурга земной Природы, как это и ни покажется странным современному уму, не сама Природа, а то, что из нее выносится в мир филических двойников.

Безмерная изобретательность духов создания и духов делания Демиурга Природы необходима не для земной Природы и даже не для ее цели (порождение человека), а для мира филических двойников. Одни виды вымирают, появляются другие, не только потому или совсем не потому, что они более жизнеспособны, а потому, что Демиург Природы экспериментирует для удовлетворения требований мира филических двойников к его работе.

Мир филических двойников призван в Замысле после перетворения быть одним из мест обитания нового адама – филио-сарической Природой. В Дни земного человека мир филических двойников должен стать пригодным для такого перетворения. Эту его готовность осуществляют особые существа Шестого Лица, Демиурги мира филических двойников. Для краткости мы будем называть их **Демиургами двойников**.

Шестое Лицо – высшее подобие Нулевого Лица Подлинника. У существ Шестого Лица, обитающих в филическом Космосе, нет Структуры, включающей разные души, нет и коренного Шестого Лица, которым после перетворения наделен новый адам.

У Демиургов разного рода и Гениев Дома нет коренного Шестого Лица, но есть авторское Шестое Лицо, они существа авторские, живут личной авторской жизнью и общаются друг с другом «лично», как автор с автором. Демиурги Природы делятся друг с другом авторским опытом. Дома общаются через Гениев Дома.

С существами мира филических двойников общается в авторском взаимодействии группа Демиургов мира филических двойников. Плоды такого взаимодействия мы краешком глаза иногда видим в сновидениях.

Демиурги двойников в контакте с Демиургом земной природы способны действовать сообща. Они вместе готовят бесконечное разнообразие яств на стол нового адама. Демиург земной Природы поставляет в мир филических двойников самые разные сырые продукты для творчества Демиургов двойников. Демиург двойников решает, что из этих заготовок пойдет в дело, чистит их, разделяет, прожаривает и пробует на вкус.

Демиурги двойников что-то сообщают Демиургу Природы и тем самым осуществляют обратную связь для него.

В задачу Демиурга Природы входит создание максимального количества как можно более разнообразных образов и филических явлений, чтобы Демиургам двойников было из чего выбирать. Трудясь на них, Демиург Природы словно не знает, что им нужно, и заготавливает с избытком. Отсюда грандиозная игра его духов создания и делания по созданию бесконечного разнообразия живущего на Земле. Буйство образов форм, явлений, образов живого на земле

обусловлено стремлением Демиурга земной Природы удовлетворить Демиургов двойников. Он как бы желает понравиться им. И это является основным мотивом всей его деятельности.

* * *

Демиург земной Природы создает не только живую плоть на Земле, но и филический мир образов и смыслов земной Природы. Для дальнейшего изложения важно четко уяснить, что те «внешние» образы, которые приданы всему живущему на Земле, **суть филические существа**, в которые как бы одеты природные образования или существа. Именно эти динамические живущие образы (вернее, образы-смыслы), эти созданные Демиургом Природы филические существа воспринимаются Демиургами двойников. Воспринять для Демиурга двойников значит перенести в мир филических двойников.

Демиург Природы – художник и ремесленник (изготовитель), но не художник, оформляющий то, что сделал изготовитель. Изготовитель он постольку, поскольку это нужно для него как художника. Во всяком случае его ремесленничество более обслуживает его искусство, а не наоборот.

Демиург создает филические существа, являющие внешний образ живого существа и его движения, при выполнении им определенных функций. Однако образ и грация движений животного созданы не для удовлетворения его нужд, и вообще не для его движения, а для того, чтобы породить образы, потребные для мира филических двойников. Ценно, конечно, что на цветок для оплодотворения сядет шмель, но еще ценнее для Демиурга Природы сам образ цветка. Сказать, что волки созданы для того, чтобы есть зайцев, и зайцы для пищи волков, не совсем верно. Для Демиурга Природы важно не только то, что волк настигает и убивает добычу, а и то, как он бежит и как расправляется с жертвой.

Всё, от листка до высшего животного и человека, Демиург Природы порождает со специальной целью передачи в мир филических двойников. Как художник, Демиург Природы создает земные существа не в борьбу за выживаемость. Создание физиологии для Демиурга Природы – дело стандартное и ремесленническое. Многочисленные несовершенства в создании земной Природы (в том числе и физиологии) вызваны не только несовершенством самого Демиурга Природы, как творца ее, а и тем, что эти несовершенства относятся к той стороне создания Природы, которая не обращена в мир филических двойников.

Демиург земной Природы исполняет черновую работу для мира филических двойников и его Демиургов. Демиурги двойников принимают не всё, что создано Демиургом Природы. Он, бывает, создает неудачные филические существа-образы, негодные для Демиургов двойников, и должен отменять их. Демиург Природы более не поддерживает существование существ, образ которых пришелся не по вкусу Демиургам двойников, и замещает их другими.

Разнообразные и многоликие образы живых существ на Земле – филические существа, предназначенные для мира филических двойников, – создаются духами создания Демиурга Природы и воплощаются его духами делания. В некотором смысле они образуют «мир форм», но не всего материального, а только живого, и то не всего живого. «Формы» эти (в отличие от платоновских) исходят от Земли в мир филических двойников, в распоряжение Демиургов двойников и служат им в качестве материала для творческой работы.

Создаваемый Демиургом Природы «мир форм» красив потому, что предназначен для мира филических двойников (и, значит, для нового адама). Красота – качество земного образа как филического существа, приданного тому в Природе, от кого создается существо мира филических двойников. Красота – сила филического существа «мира форм», переводящая его в мир филических двойников.

Красота – целостное проявление глубинных областей филического Космоса в земной Природе и род филического восприятия Природы внутри Структуры человека.

Красота – наиболее явное самовыявление существ Шестого Лица в сфере Первого Лица. В земную Природу Красота вносится Демиургом земной Природы в силу потребности само-

выявления. Красота в Природе – собственное творение духов создания Демиурга земной Природы с минимальным участием творческой воли его духов делания. Демиург Природы посылает свои духи создания в виде филических существ, воплощенных в эстетически значимые земные образы-смыслы. Демиург двойников принимает их, поскольку они суть самовыражение другого Демиурга, Демиурга Природы.

Красота – общее свойство самовыявления Демиурга двойников и Демиурга Природы. Красота – печать Демиурга Природы (печать Шестого Лица) на том, что им предназначено для Демиургов двойников. Красота земных существ для Демиургов двойников – сертификат пригодности продукта, изготовленного для него Демиургом земной Природы.

Мир филических двойников под эгидой Демиургов этого мира не примет с Земли филические существа, не отвечающие эстетическому критерию, соответствующему сущности самовыявления Шестого Лица. Передать в распоряжение Демиургов двойников можно только красивое.

2

Филические двойники образуются не по чьему-либо решению, а в силу принципа, действующего в осуществлении Замысла.

Филические существа в мир филических двойников поступают, быть может, из разных сторон, о каких мы, люди, понятия не имеем. От земного существования в мир филических двойников выносятся созданное Демиургом Природы и созданное человеком. От Демиурга Природы в него попадают филические существа, представляющие образы тех природных существ – от травинки до высшего животного, – которым Демиург Природы дал «форму». Что из всего этого подлежит сохранению и преобразению в нем, а что нет, зависит от решения Демиургов двойников.

От прожитой жизни человека, кроме того, что остается посмертная душа и пласт в Филиоздене, остается еще его двойник в мире филических двойников. Человеческий филический двойник – двусоставное филическое существо, состоящее из внешнего образа и внутреннего смысла этого образа – посмертного остова филической души в оболочке этого образа.

Во внутреннее содержание филического двойника человека переходит то, что в памяти сохранялось при жизни и что сохранено в памяти прожитой человеком жизни.

В качестве внешнего образа филический двойник человека несет его сокровенный образ. Каждый человек с рождения несет в себе особый образ, запечатленный не столько в его чертах, сколько в особом выражении его лица и тела. Изменяющиеся в течение жизни черты суть обличия **сокровенного образа человека**. Он в старике такой же, как был в ребенке. Именно этот свойственный всякому человеку свой особенный сокровенный человеческий образ (сокровенное выражение лица и фигуры тела человека) служит сокровенным сторгиическим образом – тем самым, встречи с которым ждет и ищет человек для сторгии.

Человек смутно сознает, что не умирает весь. Это сознание не от Филиоздена и не от действительности мира потайных двойников, а от присутствия в жизни человека мира филических двойников.

Филический двойник отдельного человека размещается в той точке мира филических двойников, куда помещались филические двойники от всех предшествующих навигаций посмертной души. Филический двойник отдельного человека входит в состав клетки мира филических двойников, созданной всеми навигациями одной и той же посмертной души.

Каждая человеческая навигация порождает свое Произведение жизни и соответствующие филиозденские пласты и свой кластер или свою молекулу, которая входит в состав **своей клетки мира филических двойников**, образованной во всех навигациях одной и той же посмертной души.

Каждый живущий человек, в каждое мгновение своей бодрствующей жизни подключен к клетке из молекул мира филических двойников, созданных его «предками» по предыдущим

навигациям его посмертной души. Сам человек – строящаяся новая молекула этой клетки. И потому предчувствует свое несмертие «в мире предков», в мире филических двойников.

* * *

После перетворения существа мира филических двойников становятся существами филио-сарической Природы Восьмого Дня. Цель Демиургов двойников – подготовить мир филических двойников к переводу в сарический мир так, чтобы он там смог стать филио-сарической Природой.

Мир филических двойников вполне загадочен потому, что процессы в нем, по сути, ориентированы не на жизнь земного человека, а на мир нового адама. Мы потому рассматриваем мир филических двойников после того, как ввели представление о новом адаме, что иначе понять его нельзя.

Для того чтобы привести мир филических двойников в состояние, пригодное к перетворению, необходимо, чтобы обитатели его жили и действовали; чем активнее, тем лучше. По этой причине клетки мира филических двойников не замирают, а взаимодействуют друг с другом, и в этом взаимодействии создают то, что создают, – в том числе проекты сюжетов человеческого жизнепроехождения.

Филические двойники и их клетки в мире филических двойников не изменяются, когда это не нужно Демиургу двойников. Они изменяются так и тогда, как и когда он решит.

Филический двойник человека имеет внутреннее содержание. Но авторского субъекта, работающего с этим содержанием, у филического двойника нет. Он не живет внутридушевной жизнью. Его самостоятельность выражается только в контакте с другими филическими двойниками или филической душой человека.

Филический двойник – автор своей внешней жизни. Но назвать контакт филических двойников Встречей с большой буквы нельзя, так как это не Встреча одного и другого внутреннего мира, как у человека. Филический двойник входит в общение и авторски оживает в момент общения. Внутреннее содержание филического двойника, если и не совершенно неизменно, то изменяется исключительно под внешним воздействием.

Внутренний мир человека постоянно в движении. Души людей во Встрече находятся в процессе динамических перемен. Внутренний мир филического двойника, доставшийся ему от человека, освобожден от авторства во внутренней жизни, не имеет самостоятельного авторского начала, способного его выделять изнутри. Это мы наблюдаем в сновидениях.

Обитатели мира филических двойников, которых мы видим в сновидениях, обладают авторским началом. Их тайна в том, что авторское начало в них есть, а авторских переживаний внутри нет. В сновидениях они не пригодны для «задушевного» общения потому, что находятся в статическом состоянии внутреннего мира. Они только действуют.

В сновидении филическая душа человека и его авторское Я и Я-Встречи входит в контакт с существами мира филических двойников, обладающими творческой свободой в общении, но не во внутреннем мире. Человек на происходящее во сне откликается своим внутренним миром, тогда как его партнеры, представляя «себя» (свой оригинал) во-вне, реагируют, как им свойственно реагировать, но только в действии. Он и они пребывают в отчуждении друг от друга, видят друг друга как бы издали, не входя в состояние Встречи.

В филический двойник для его творчески свободного внешнего общения включено свободное авторское начало. Откуда оно?

Демиург двойников, как и всякое существо Шестого Лица, действует в подотчетном ему мире через своих духов создания в сфере Шестого Лица, а те – через своих духов делания в сфере Первого Лица. Сам по себе мир филических двойников – сырая масса, требующая своего изготовителя. Духи Демиургов двойников стремятся привести мир филических двойников в состояние, пригодное к перетворению, и в этом смысле являются духами создания и делания

заготовок для новых оригиналов (существ филио-сарического мира нового адама) из двойников исходных оригиналов, порожденных человеком и Демиургом земной Природы.

Авторским началом обладают те обладающие внутренним содержанием филические двойники (или их образования), в которые включены духи делания Демиурга двойников. Эти духи делания внедрены в филические двойники исключительно для авторского общения и действуют при общении двойников друг с другом или с человеком – существом, обладающим Я-Встречи. Духи делания – духи встреч (с маленькой буквы) в мире филических двойников.

* * *

С Земли в мир филических двойников попадает великое множество филических существ. И все они составляют материал непрерывных импровизаций, напоенный творческой энергией духов делания существ Шестого Лица. Это был бы бурный хаос, порождающий полную сумятицу в мире филических двойников и человеческой жизни, если бы не мощное упорядочивающее начало двойника звездного Неба.

Глубинный смысл выбора двойника звездного Неба над Землею для обеспечения стройности всего совершающегося в мире филических двойников и человечества – в неизменности его хода. Высший смысл имеет то, что данная в ракурсе Неба над Землею Вселенная призвана в Замысел для того, чтобы быть Лоном и плотью Божественного Адама. То, что должно стать Божественным Адамом, упорядочивает действие земных Дней Пути Замысла на создание Плода Божественного Адама.

Двойник звездного Неба образован в качестве филического двойника, но наделен сарической волей-властью из сарического мира. И потому определенно утверждать, что он находится в мире филических двойников или в сарическом мире, нельзя. Он и там, и там.

Астролог занят отдельным человеком или отдельной общностью. Он вынужден фрагментировать воздействия двойника звездного Неба. Сарическая воля-власть двойника звездного Неба имеет дело с человечеством как целостным существом Первого Лица. Двойник звездного Неба над Землею упорядочивает все человечество в его целостности и весь мир филических двойников в его единстве.

Двойник звездного Неба устанавливает ряд общечеловеческих изменений характерных личностных черт в каждый данный момент и единый сюжет для всего человечества во все времена его существования на Земле. Это глобальное установление куда более строго и точно, чем установленное для личности и личностной судьбы отдельного человека или общности.

Для двойника звездного Неба существует всеединый маточный узел посмертной души всего человечества, на который он нацелен. Отдельный маточный узел получает от него то, что получает при упорядочивающем действии его сарической воли-власти на всеединый маточный узел.

Двойник звездного Неба задает динамику изменений из момента в момент, но задает то, что задает, как нечто независимое от момента. Без упорядочивающего саризма филио-сарического двойника звездного Неба над Землею невозможно было бы и целостное Производство человеческой жизни. Авторская картина Произведения жизни несет на себе уникальную печать саризма звездного Неба. Эта печать действует в качестве маршрутизатора отрезка жизни нового адама. Каждый новый адам живет под **своим** звездным Небом, но внутри себя несет родные образы звездного Неба над Землею. Это то его Родное, в котором произведено Зачатие Плода, созревание которого обеспечивает новый адам.

Сарическая мощь двойника Неба передается некоторым филическим двойникам, которые обретают сарическую волю и используют ее в общении с человеком.

* * *

Человек создает свой филический двойник и пополняет его содержание в непрерывном режиме каждое мгновение жизни. Филический двойник вынесен из человека ближе к сфере Шестого Лица филического Космоса и обладает добавочной творческой волей от духов дела-

ния, данных ему для общения в мире филических двойников. Это означает, что в мире филических двойников происходит независимое от человека взаимодействие филических двойников. Оно приводит к изменениям в их взаимоотношениях. Оказывают ли изменения в мире филических двойников влияние на происходящее в человеческом мире?

События в жизни человека производят в качестве исходного оригинала филический двойник (первый такт), а тот, во втором такте, должен произвести новый оригинал, то есть грядущий событийный ряд человеческой жизни. Это не установленный на всю жизнь маршрут прохождения навигации человека (заданный в «судьбе» маточного узла), а свободная импровизация творческих волей в мире филических двойников. Филические двойники могут определять дальнейший ход событий человеческой жизни хотя бы потому, что живут в филическом, то есть квазибудущем времени.

Мир филических двойников предварительно проигрывает то, что может случиться в человеческой жизни, вчерне намечает проект будущих Встреч человека и эпизодов его грядущей жизни. То, что намечено случиться в жизни человека, уже случилось в мире филических двойников, но не обязательно случится в мире человека, потому что свободно волящее существо Первого Лица то и дело сходит с предустановленной филическими двойниками колеи, изменяет их самих и их установления.

Действие реальной человеческой жизни не такое, какое предложено ему матрицей из мира филических двойников. Человек и не должен следовать тому, что ему предлагается из мира филических двойников, хотя бы потому, что филические двойники, будучи сугубо филическими существами, безразличны к добру и злу и создают модели событий, которые начинаются добром и злом только при их осуществлении в мире человека.

Люди во внутридушевной и событийной жизни создают мир филических двойников, из которого создаются новые варианты их событийной жизни и побуждают людей следовать им. По своей свободной воле человек вносит изменения в предложенное ему из мира филических двойников. Эти изменения сказываются на филических двойниках и понуждают их создавать иные модели сюжетов событий в мире человека. Мир филических двойников вкруговую перетекает в человека и из него обратно в мир филических двойников.

Человеческий мир представляет миру филических двойников весьма бедный материал для его продуктивной работы. Филические двойники своей полученной из сферы Шестого Лица творческой мощью пытаются обогатить и разнообразить полученное от человека, импровизируют события с куда большей, чем люди, мощью импровизации и часто порождают такое, чего в земной действительности не бывает, а то и быть не может. Они сплошь и рядом предлагают отдельным людям и народам модели сюжетов, которые не могут быть реализованы. Но предлагают именно на стороне Встречи или общедушевной стороне Структуры человека. На личностнодушевную сторону мир филических двойников непосредственно не влияет. Поэтому человек начинает предложенное ему из мира филических двойников своим личностнодушевым и личностнодуховным содержанием, иногда силится осуществить это, сам себе предлагает в идеале и всегда разочаровывается.

Духи создания Демиургов двойников – духи сферы Шестого Лица. Духи делания Демиургов двойников действуют в сфере Первого Лица и непосредственно работают с человеком, существом Первого Лица, как по заданной духами создания общей тенденции, так и по специально выданному указанию свыше.

Духи делания в филических двойниках суть управляющие существа, предназначенные для «делания» внутри мира филических двойников. Эта работа была бы вполне подобна той, которую совершают духи делания Демиурга земной Природы в филиоматериальности, если бы не их некоего рода незрячесть. Духи делания, как штабные офицеры, прокладывают маршруты на карте мира филических двойников, но и карта у них подслеповата, и прокладывают они

грубо, не видя оврагов, ям, топей, не учитывая погоды, не замечая присутствие многих проходящих маршрутов на местности.

Есть различие между двойниками живущих и умерших людей. Внутреннее содержание двойников живущих людей изменяется в круговом взаимодействии, а двойники умерших людей = исключительно под внешним воздействием, во взаимодействии их с другими филическими двойниками.

Теоретически говоря, каждый филический двойник способен входить в общение с любым другим, созданным с первобытных времен. В создании моделей событий для живущих людей могут участвовать все обитатели мира филических двойников. В первую очередь, филические двойники предков. Знание этого определяло образ жизни и верования не только в древние времена.

Многие древние культы имеют объективные основания в существовании филических двойников.

Разного рода «духи», с которыми испокон века имел дело человек, не что иное, как существа из мира филических двойников.

Приведения – обретшие смутные очертания оболочки филических двойников живших людей. Они доступны для зрения, если мир филических двойников связан со сферой эфирных тел.

3

Внутренний мир человека управляется Блоком управления, состоящим из двух Центров управления. Роль свободного Центра управления исполняет коренное Я человека. В качестве несвободного Центра управления в Структуре действует мозг.

Только вдумайтесь: часть брэнного тела обладает дивной способностью быть в единстве с подобием Божественного Нулевого Лица Подлинника! И, более того, коренное Я управляет Структурой через мозг. Одна из основных тайн мозга и его сути состоит в его чудесной возможности быть и работать вместе с коренным Я.

Чтобы быть равноправным партнером подобию Божественного Лица, мозг, очевидно, должен сам иметь Божественное происхождение и обладать Божественными свойствами. Какими?

Тело потайного двойника – мозг – должен жить той самой жизнью, которой живет душа потайного двойника. Маточный узел посмертной души, душа потайного двойника, сообщен с сарическим миром и обладает сарической волей-властью. Одна из разгадок тайны мозга состоит в том, что он живет сарической жизнью и обладает сарической волей-властью.

В создании мозга должен вместе с Подлинником принимать участие Божественный Сар.

Для партнерства с внутренним миром человека коренное Я создает свои волевые производные. В партнерстве с мозгом коренное Я выступает само потому, что такое партнерство не с плотью, а с энергией Божественного Сара.

Посредством мозга Божественный Сар в человеке становится в пару с Подлинником.

Коренное Я установлено на вершине трех душ Структуры вместе с мозгом.

Плотская жизнь мозга насыщена сарической волей-властью. Благодаря ей мозг поставлен на управление во внутреннем мире человека и в его теле.

Мозг живет совершенно особым типом жизни, которым, кроме него и его души, никто в человеке и Метаструктуре жить не может.

Плоть – носительница филиоматериальной жизни, филического в границах материального. Филиоэдэнские существа – носители филиоэдэнской жизни, эдэнского в границах филического. Мозг – носитель филиоматериально-сарической жизни, сарического в границах филиоматериального.

Как носитель жизни мозг ровня плоти и Филиоэдэну.

Мозг – не только тело особого типа жизни, иное тело, не такое, как все остальное в плоти, не филиоматериальное, а филиоматерио-сарическое тело, живущее в плотском теле и управляющее им. Мозг – особый мир жизни, отличающейся и от филической жизни самой по себе, и от жизни плоти, и жизни Филиоздена. Мозг – особый мир жизни, подобный грядущей после перетворения филио-сарической жизни нового адама. Мозг – предвестник филио-сарической (сарической в границах филического) жизни в мире нового адама.

Свою сарическую волю мозг получает не напрямую от сарического мира, а так же, как и волевые производные коренного Я, через душу потайного двойника. Сарическая воля, которой пользуются Авторы человеческой жизни – авторское Я и Я-Встречи, – по происхождению родственна саризму мозга и по сарической мощи сопоставима с ним.

* * *

Сарическое истекает из резервуара Божественного Сара. Седьмым Лицом Божественного Сара излучается Свет Сознания.

Мозг – тело Божественного происхождения. Из резервуара Божественного Сара мозг получает сарическую волю-власть. От Сердцевины Божественного Сара, от Его Седьмого Лица, мозг получает Свет Сознания.

Энергию сарического мира мозг получает посредством души потайного двойника. Свет Сознания мозг получает напрямую от Седьмого Лица Божественного Сара.

Божественное Седьмое Лицо излучает себя Светом Сознания, как солнце солнечным светом. Седьмое Лицо – Сердцевина и Солнце Света Сознания. Мозг – тело, принимающее в себя Солнце Седьмого Лица Божественного Сара.

Солнце Седьмого Лица выносит Себя в излучениях Света Сознания. Мозг – приемник излучений этого Солнца. Седьмое Лицо, Сердцевина Господа Сара, излучает Свет Сознания из Себя для мозга.

Всякая плоть тратит энергию жизни и восполняет ее для продолжения жизни. В том числе и клетки мозга. Но для Света Сознания мозг – аккумулятор, заряжающийся не для восполнения ресурсов своей жизни, а для того, чтобы светить, испускать из себя Свет.

От мозга коренное Я и его производные получают в свое распоряжение прямые излучения Седьмого Лица и ими создают Произведение человеческой жизни. Аккумуляторная (заготовительная) функция мозга, вроде бы дополнительная для его плотской жизни, становится основополагающей для обеспечения внешней и внутренней жизнедеятельности человека, пользующейся его Светом.

Свет Сознания, как и плотская жизнь, тратится в бодрствовании. Аккумулятор мозга ставится на зарядку (или его ставят на зарядку) и разряжается Светом Сознания, принимая на себя нагрузку бодрствования. Сон мозгу необходим и для того, чтобы получить недостающую филическую энергию жизни и тратить ее в бодрствовании, и для того, чтобы зарядиться Светом Сознания и светить им в бодрствовании.

Восточные практики искусственно вводят мозг в состояние заряда и держат в нем. Тем самым достигается цель переключения всего человека на действие в мире потайных двойников и, шире, в сарическом мире.

Мощность заряда Сознания зависит от емкости мозга. Емкость аккумулятора мозга у разных существ разная. У человека несоизмеримо больше, чем у животного.

Емкость заряда мозга уменьшается при старении. Старость – прежде всего и более всего, уменьшение мозговой возможности заряжаться Светом Сознания от Седьмого Лица. Человек или животное в состоянии глубокой разрядки мозга нежизнеспособно.

* * *

Седьмое Лицо Божественного Сара излучает нерасчлененный поток Света Сознания. Но задействование солнца Сознания процесс не однотактовый. Сначала в дополнение к сознанию-разумению включается Сознание Б1 (животные). Затем человеческий мозг вос-

принимает Божественное излучение единого Света Сознания, разлагает его на различные типы Сознания и отдельными лучами испускает вовне и внутрь человека в соответствии с работой Структуры. Натуральный Свет сознания (Б1) светит от мозга во внешний человеку мир. Сверхнатуральный Свет Сознания (Б2) светит из мозга внутрь Структуры, в образующую Самость нижнюю душу и филическую душу. Идеалосознание (Б4) светит из мозга в содержащую серафическую личность часть Структуры, в филическую душу и высшую душу.

Потаенное Сознание (Б3) проникает из мозга в область потайных двойников сарического мира, но куда в большей степени в мир филических двойников. Не признаваемые догматической наукой экстрасенсорные и паранормальные человеческие способности реализуются в основном через мир филических двойников и, меньше, через мир потайных двойников.

Дар предвидения есть видения того, что намечается в мире филических двойников. Некоторые люди видят то, что случилось в мире филических двойников, и сообщают об этом в предугадывании «судьбы». Обычно люди эти ничем иным не выделяются, кроме особой способности мозга пользоваться Б3.

Обладающие паранормальными способностями исключительные люди самопроизвольно или в особом состоянии (состоянии транса, например) проникают (не только Сознанием Б3, но и вместе с ним Сознанием Б2) в мир филических двойников, путешествуют по нему, переносятся в природные явления и даже заходят отсюда в мозг (а то и в память мозга) другого человека и считывают его мысли, чувства, намерения.

Мир филических двойников, по-видимому, имеет вход в поле эфирных тел. Проникая в эфирное тело через мир филических двойников, можно воздействовать на физиологические процессы плоти. Сила такого воздействия зависит от концентрации проникающего луча Сознания Б3 и проникающей вместе с ним мощи сарической воли.

Приемами владения Б3 можно обучать в терапевтических или иных целях. Возможна трансляция результатов творчества по выбранному адресу через мир филических двойников от человека к человеку. Это отрасль знаний и умений, которой люди должны обучаться на Шестом Дне.

4

Мозг не часть плоти, как это видится с внешней стороны сторонним взглядом. В деле создания мозга Демиург земной Природы – поставляющий филиоматериальность чернорабочий. У мозга в полном смысле неземное происхождение.

Мозг человека – основной приемник сарической воли и единственный приемник Света Сознания от Божественного Сара. Сарическая воля-власть не свойство мозга, а его суть и основа. Стать приемником нерасчлененного Света Сознания Седьмого Лица и далее расчленить этот Свет может только существо, подобное Божественному Сару.

Мозг – удел Божественного Сара в человеке и напарник коренного Я. В Структуре человека отблески Седьмого Лица в мозге состоят в единстве работы с подобием Нулевого Лица. Как коренное Я – подобие «Я» Подлинника в Структуре человека, так мозг человека – подобие Божественного Сара. Понять мозг, не будучи мистиком, нельзя.

Клетки тела вмещают в себя столько филической энергии жизни, сколько им нужно для нормальной жизнеспособности, и не более. Ткань мозга, оставаясь в одних и тех же филиоматериальных границах, способна вмещать в себя энергию жизни сверх предела жизнеспособности и сохранять этот избыток в себе. Более того, ткань мозга способна вмещать не только энергию жизни, но и становиться прибежищем живых филических существ, даже конгломерата филических существ.

Мозг человека способен принимать, располагать и хранить в себе филические существа. Он вмещает из Структуры в себя всевозможные филические существа и некоторые, преобразовав, возвращает в нее обратно.

Мозг человека способен порождать существа филической души. Он превращает получаемые телом от общения человека с внешним миром впечатления и значения в образы и смыслы филической души, делает их филическими существами. Затем эти филические существа обрабатываются им и волевыми производными и становятся основаниями для принятия волевых решений, которые проводятся так же через мозг.

Мозг человека способен проводить филические существа сквозь себя, из одного места в другое место.

Обладает мозг человека и еще одной чудесной способностью: он разносит по Структуре Сознание и сарическую волю.

Одни исходящие от него (проводимые им через себя) филические существа он наделяет сарической волей-властью и тем возносит их на более высокую ступень. Другим сообщает заряд Света Сознания и выпускает их в Структуру, где они сами становятся излучателями этого Света. Некоторым сообщает и то и другое.

Мозг человека в потенции способен принимать энергию эденской жизни.

* * *

Что такое память?

В память закладываются филические существа, возникшие от образов, смыслов, чувств, мыслей, событий и прочее. Но как они могут перемещаться откуда-то, где они возникли, куда-то, где место их хранения, и размещаться тут? Существо филической души, скажем, перемещается из нее в место хранения, в мозг. Но при этом должно переместиться так, чтобы не покинуть место своего зарождения, не перестать быть в работе внутреннего мира человека. Иначе вся внутренняя работа человека совершалась бы для памяти, а не наоборот.

Значит, в память помещается не то, что есть первоначально.

Чтобы сохраниться в памяти, оригинальное филическое существо, так или иначе возникшее во внутреннем мире человека, должно специально для этого создать свой двойник – филический двойник памяти.

Память – хранилище не оригиналов, а двойников. Память состоит из двойников. Она сама – двойник. Иначе понять память нельзя. Тайна явления памяти (и, значит, мозга) в том, что хранению подлежат не оригиналы, а их двойники. Вопрос в том, как понимать эти двойники. Не в фигуральном смысле так или иначе понимаемых «отпечатков» оригиналов, а в буквальном смысле порождения из оригиналов новых самостоятельных существ, филических двойников, специально направляемых в мозг для сохранения.

Закладка в память становится возможной благодаря глобальному принципу хождения от исходного оригинала к двойнику и от него к новому оригиналу. Филические существа, возникающие во внутреннем мире в процессе или результате любого жизнедействия человека, создают свои двойники для памяти. Узлы Сознания вспыхивают и гаснут в Структуре человека, но не бесследно, в том числе и потому, что успевают создать филические двойники, которые влетают в мозг и размещаются в нем.

* * *

В хранилище памяти закладываются определенные филические существа, специально созданные на этот случай. Одни – для хранения в мозге, другие – для хранения в особой области за мозгом, принадлежащей как человеку, так и миру филических двойников. Мы будем называть эту область филической жизни **карманом памяти**.

Карман памяти предоставляется человеку из мира филических двойников. Карман памяти – отросток клетки мира филических двойников в человеке. Через этот карман мир филических двойников собирает урожай от посевов человека – содержание клеток и их филических двойников.

Карман памяти живущего человека – горячая рабочая часть клетки мира филических двойников, ее авангард, действующий весьма автономно. Это и позволяет устанавливать

модель событийной жизни человека из мира филических двойников. Но устанавливать **не в хроносе, а в филическом времени**.

Карман памяти ровно так же во мне, как и в мире филических двойников. Его жизнь во мне подвержена всевозможным изменениям. Его жизнь в мире филических двойников от меня независима. По смерти одна сторона аннулируется, другая продолжает жить в составе клетки мира филических двойников.

Карман памяти связывает клетку мира филических двойников и Структуру человека. Взаимодействие между миром филических двойников и человеческим миром происходит по карманам памяти^{*)}.

^{*)} У мозга животных нет, разумеется, кармана памяти, но у некоторых, по-видимому, есть канал связи с миром филических двойников.

Карман памяти содержит в себе филические двойники, законное место которых в мире филических двойников. Клетка мира филических двойников прирастает карманами памяти людей одной и той же навигации посмертной души.

Все, что наработывает мир филических двойников для человеческой жизни, все это доводится до человека через карман памяти и, далее, через мозг в Структуру внутреннего мира. Через карман памяти вся клетка (и, шире, мир филических двойников) участвует в текущей жизни человека – «бессознательно» задает, не задает, но намечает человеческую жизнь.

Карман памяти содержит память под памятью мозга (или над нею). И при жизни человека, и после его смерти карман памяти составляет единое целое со своей клеткой мира филических двойников.

Не только плоть и психика запроваляют в человеке; и не только Филиоэдэн, конечно. Человеком еще запроваляет та клетка мира филических двойников, с которой он неразрывно связан. Какова она, таков во многом он сам.

Если что и претендует на роль «бессознательного», то оно в мире филических двойников. Клетка мира филических двойников – «личное бессознательное». За ним созданная народом область мира филических двойников – историческая память нации. «Всечеловеческое бессознательное» – все, что поступило в мир филических двойников от человечества («коллективное бессознательное»). Остальной мир филических двойников – «всеземное бессознательное».

Для чего предназначены хотя бы человеческие «бессознательные»? Не для того ли, чтобы стать сознательными...

Наличие памяти под или над памятью значит, что мир филических двойников влияет на человека через карман памяти и память мозга и что, принципиально говоря, есть возможность перемещения клеток мира филических двойников в мозг человека для работы в его Структуре.

* * *

Мозг, как это всегда знали люди, занимает главенствующее положение в земной жизни человека. Он управляет. На нем все и всё сходится. Он состоит в партнерстве с коренным Я. Его Сознанием вяжутся узлы в Структуре. Как тело потайного двойника, он несет в себе свою душу, душу потайного двойника. В мозге заключен и карман памяти.

Карман памяти расположен с противоположной от филической души стороне мозга. Мозг разделяет филическую душу и карман памяти. Прямого перехода из души потайного двойника в карман памяти нет, только через филическую душу, авторское Я и мозг.

Выше мы говорили о потайном двойнике как о человеке в человеке. Вернее говорить о потаенном человеке в человеке: мозге, в котором душа потайного двойника, отчасти погруженная в сарический мир, и кармане памяти от мира филических двойников. Филическая душа и низшая душа для потаенного человека – внешний мир.

Мозг умирает – выходит из жизни то, что создано Демииургом Природы – филиоматериальность клеток мозга.

Смерть – не столько прекращение деятельности тех или иных органов тела, сколько прекращение деятельности мозга как удела Божественного Сара в человеке и Божественного носителя Света Сознания. Узлы Сознания более не завязываются и прекращают поставлять от себя узлам Светов. Сеанс их завершился, они захлопываются в маточной узел, доставляя черновой материал для авторской картины. Одновременно карман памяти отлепляется от мозга и остается только со своей клеткой мира филических двойников.

По смерти человека карман памяти не уничтожается, а становится достоянием своей клетки мира филических двойников. Не уничтожается по смерти филиоматериальной фактуры мозга его собственное содержание. Оно занимает свое место в клетке мира филических двойников – конечном приемнике всего наработанного мозгом. Ткань мира филических двойников и ее клетки – приемник всего, что наработано мозгом как приемником Божественного Сара.

Мозг прекращает навигацию и мозг вызывает в навигацию. В новой навигации мозг привлекает к себе душу потайного двойника и карман памяти и формирует потайного человека в человеке. Для этого мозг содержит и метку своего филиоэденского существа, и метку своей клетки в мире филических двойников. Быть может, это одна и та же метка; быть может, набор меток.

Метки мозга, вызывающие посмертную душу и клетку мира филических двойников в навигацию, обладают сарической волей. Никакая инстанция Структуры (тем более орган тела) на это не способна.

Без участия саризма мозга мир филических двойников никогда не смог бы оказывать на человека серьезного воздействия.

Без саризма, почерпнутого из мозга и мира потайных двойников, человек не смог бы исполнять свою свободную волю, данную его «Я» как подобию «Я» Подлинника.

* * *

Общение в мире филических двойников идет не между отдельными филическими двойниками, а между их клетками. Они в импровизационном взаимодействии нарабатывают модели сюжетов человеческой жизни.

На человека оказывает влияние не карман памяти сам по себе, а вся клетка из филических двойников одной и той же посмертной души. Эта клетка в некотором роде живет с человеком его жизнью и скрытно направляет ее. Возникновение интуиции на жизнь связано как с содержимым маточного узла, так и со своей клеткой филических двойников. Они вместе с разных сторон филической души создают интуицию на жизнь.

Своя клетка, быть может, не охраняет и не спасает человека, но предупредить – иногда предупреждает.

Мозг обладает если и не какого-то рода авторской творческой волей, то высшей филической энергетикой творчества. Откуда она у мозга?

Свободное авторское начало духа делания включено в клетку для ее творчески свободного внешнего общения в мире филических двойников. Рискну предположить, что оно же через карман памяти и мозг пробивается в филическую душу и пытается заставить ее совершать то, что наработано в мире филических двойников.

Трудно сказать, насколько жестко влияние духа делания на Структуру человека, но оно есть, поскольку дух делания, будучи сам посланником из сферы Шестого Лица в сферу Первого Лица, несет в себе филическую мощь сферы Шестого Лица.

Мозг получает сарическую волю-власть от сарического мира и творческую волю от мира филических двойников.

5

Встреча мира потайных двойников и мира филических двойников происходит в сфере Первого Лица на филиоматериальной основе мозга.

Мозг в себе (и, значит, в человеке) объединяет мир потайных двойников сарического мира и мир филических двойников филического Космоса и их совместную работу. Мозгу приданы функции управления низшей душой и телом. На Седьмой День мозг станет доступен и для эденского мира.

Всё в человеке сходится в мозге потому, что он осуществляет обратные связи всего со всем. Мозг – единый узел всего, к чему причастен человек как работник на Замысел.

Карман памяти, как и душа потайного двойника, состоит в теле потайного двойника. Как посмертная душа связывает человека и его филиоэдентский плод, так мозг осуществляет связь потайного двойника и клетки мира филических двойников, образует прочно действующую систему: потайной двойник – филический двойник.

Активная передовая клетки мира филических двойников – вместе прижизненный карман памяти и неразрывно связанный с ним мозг. Причастное сарическому миру тело потайного двойника одновременно есть активная передовая клетки мира филических двойников, живущая и в филиоматериальной действительности плоти, и в мире филических двойников. По смерти человека филиоматериальность мозга погибает, а содержимое его продолжает жить там, где жило, – в своей клетке мира филических двойников.

Произведенное в Структуре внутреннего мира человека остается после смерти человека в Произведении жизни и в мире филических двойников.

Учение о внутреннем мире человека должно быть основано на проникновении в динамические взаимоотношения между сарическим миром потайных двойников и миром филических двойников в Структуре человека и его мозге.

* * *

Как существо Зачатия земной человек получает наследственность с трех сторон Божественной Триады.

Основная наследственность человека – со стороны Божественного Сара, по мозгу: характер сарической власти мозга и свойства работы Света Сознания в нем. По одной своей метке мозг вызывает в навигацию посмертную душу. По другой своей метке мозг вызывает к себе соответствующую посмертной душе клетку филических двойников. Это наследственность человека со стороны Подлинника.

К наследственностям по Божественной Триаде надо добавить плотскую (генетическую) наследственность (в том числе и мозга) от папы с мамой. Это наследственность человека со стороны филиоматериальной Природы.

Наследственность по мозгу устанавливается при формировании мозга в утробе матери. Посмертная душа вызывается из Филиоэдена в эту пору. Своя клетка вызывается из «зазеркалья» мира филических двойников в Нулевой Критической точке, вместе с установлением авторского Я в я-месте маточного узла и началом формирования из него филической души. В это же время мозг получает карман памяти.

О том, каково отношение основной наследственности мозга, получаемой в утробе матери, к получаемой ранее генетической наследственности, сказать нельзя. У Божественного Сара нам неведомы виды на каждого из нас.

Плотская наследственность мозга (в составе всей плоти) такова, каковой ее пошлет случай расклада генетической наследственности. Она призвана создавать препятствия для Пути жизни того, кто определен наследственностью мозга по Божественной Триаде. Вряд ли препятствия выбирают того, кому они препятствуют. Одна не определяет другую. Но и не противоречит одна другой.

* * *

Человек слагается из посмертной души, клетки мира филических двойников и мозга.

Все, что пережито и передумано за человеческую жизнь, собирается в течение жизни и не уничтожается после смерти, а расходится на две стороны: в качестве черновика в авторскую

картину маточного узла, и, с другой, в качестве новой молекулы (кластера) в клетку мира филических двойников. В новой навигации это разошедшееся на две стороны в качестве исходных оригиналов вновь собирается вместе в Структуре человека для создания нового оригинала.

Это как дыхание: вдох, внутри обогащение вднутого новым содержанием – и выдох.

Человек всегда сознает свой уход не в посмертную душу, а в мир филических двойников. Духи, которым в древние времена приносили жертвы, которых боялись и почитали, не кто иные, как существа мира филических двойников.

Молекулы отдельных навигаций в клетке не смешиваются. Их друг от друга отделяют воспоминания смерти.

В процессе умирания есть момент, который иногда фиксируется как уход из земной жизни в жизнь посмертную. Переживание финальной точки на разворачивающейся ленте земной жизни, как и любое другое переживание жизни, возникает тогда, когда вяжутся узлы Сознания.

Авторское Я фиксирует уход в состояние филического двойника как свой уход из земной жизни. Потом оно погаснет и начнется переход в состояние посмертной души, что почувствовать нельзя, поскольку нет того, кто чувствует. С этого момента (момента филического времени) начинается образование авторской картины.

Процессы перехода в мир филических двойников и на посмертную душу в смерти не всегда синхронизированы. В процессе умирания может быть момент, когда центр тяжести жизни перенесен в мир филических двойников, а мозг еще продолжает вязать узлы Сознания. В этом промежуточном состоянии человек видит себя и свое окружение в последние минуты жизни как бы со стороны (и сверху).

Мозг – центральное место Замысла на человека и, следовательно, системы человек – филиоэдэнский плод.

Замысел на человека в Природе – замысел на мозг человека. Остальное прикладывается.

Мозг развивается по восходящей, от мозга животного до мозга человека, существа Зачатия Божественного Адама. Все участники Замысла сходятся на мозге земного человека и создают необходимые условия для Зачатия.

Для того чтобы стать центром работы Замысла, мозгу человека Пятого Дня не хватает эдэнских Светов. Они проникают в мозг на Седьмой День, и на новой эденофилиоматериальной основе обеспечивают Зачатие.

* * *

Человек с четырех сторон заключен между материальной Вселенной, Филиоэденом, миром потайных двойников и миром филических двойников.

Филиоэдэнская жизнь для человека есть его внутренняя жизнь. То, что происходит с человеком, для серафа происходит в его внутреннем мире. Посмертная душа, где бы она ни была, открыта для сарического мира. Филиоэдэн и человек контактируют с сарическим миром посредством посмертной души. Про этот мир нельзя сказать, внешний он или внутренний.

Мир филических двойников для человека есть внутренний мир. Происходящее в мире филических двойников для серафа происходит во внешнем мире, в котором у него есть своя область. Через нее сераф, по-видимому, как-то участвует в жизни мира филических двойников.

Для системы человек – филиоэдэнский плод мир филических двойников и внешний и внутренний.

Если серафу или керуву необходимо вмешаться в человеческую жизнь, то им проще всего сделать это через мир филических двойников.

Есть единая система человек – филиоэдэнский плод. Есть другая система: сераф – клетка филических двойников, созданная посмертной душой этого серафа. Есть третья система: чело-

век – клетка филических двойников. Все они должны находиться в соответствии, а то и взаимодействии.

Кроме того, мир филических двойников граничит с сарическим миром и так или иначе взаимодействует с ним. Так, двойник звездного Неба создан в мире филических двойников, но действует из сарического мира. Возможно, что сарические воли могут быть востребованы филическими двойниками.

Круг миров вокруг человека: сарический мир – мир филических двойников – Филиоэден – сарический мир. В этом круге связь вкруговую: человек – филиоэденское существо – клетка филических двойников – человек.

В том и другом круге идут совместные процессы. Тот и другой круг выразительнее всего представить вокруг мозга.

6

Есть нечто совершенно непонятное в способности человека (и ведь малого ребенка!) произведения в речи действительности. Что-то невероятное есть в самой возможности замены действительной жизни ее выражением в речи. Тайна языка (в самом общем понимании его) – одна из загадок человека.

Как таковой человек создает средство высказывания с помощью слова, жеста, звука, изображения, интеллектуального моделирования. Но не он дает сам себе возможность высказывания.

Человек актуализирует созданную не им потенцию, «дает имена» на основании доречевых потенций в безмолвии эмбрионов «мира форм» языка. Мир этот мы будем называть миром языка.

Слово человека (а значит, и искусство) – актуализация потенций мира языка. Души мира языка, спускаясь в человека, реализуют себя в речи. Всеми своими средствами выражения человек оформляет и форматирует души мира языка.

* * *

Человек живет в сфере Первого Лица. Мир филических двойников укоренен в сфере Первого Лица филического Космоса. Мир языка – мир сферы Шестого Лица филического Космоса.

В человеческой речи, тем более в искусстве, есть стремление подняться из воспринимаемой извне действительности Первого Лица ввысь, в мир потенции выражения в сфере Шестого Лица.

У духов мира языка есть потенция к выражению. Откуда она?

Человек в себе сознает лишь то, что освещено Светами Сознания. Человек называет сознанием (в том числе самосознанием) то, что либо обладает Сознанием, либо им освещается. Неодушевленное на Земле потому и неодушевленное, что не освещено Светом Сознания. Это не значит, что оно не сознает, как неживое.

Выше мы обозначили различие между сознанием-разумением филической Жизни, как основы филиоматериальности, и сознанием Света Сознания. Свет филической Жизненности сферы Первого Лица, создающей жизнь филиоматериальной природной ткани, обладает разумением, в силу которого она ощущает окружающую действительность. Разумение – свойственное филической Жизни самой по себе. Лист дерева, само дерево и червь на дереве разумеют, а не сознают, не обладают Сознанием. Животное обладает и разумением, и сознанием от Сознания Б1. Плоть человека – разумением и Сознанием Б1, внутренний мир человека сознает разными Сознаниями.

Филическая Жизнь сферы Шестого Лица (и ее отдельные Светы) обладает иным разумением, чем разумение филической Жизни сферы Первого Лица. Это разумение сферы Шестого Лица составляет основу мира языка так же, как разумение сферы Первого Лица составляет основу живой земной Природы.

Мир языка обладает разумением филической Жизни сферы Шестого Лица. Свойственная духам мира языка потенция выражения есть разумение, свойственное филической Жизни сферы Шестого Лица. Слово в доречевом молчании мира языка не высвечено Светом Сознания, живет в разумении высшей филической Жизненности сферы Шестого Лица.

* * *

С помощью Света Сознания можно сознавать и сверху, и снизу, и с боков. Разумением ощутить можно лишь то, с кем возможен контакт на одном и том же уровне. Духи мира языка могут воспринять разумением только духи одной с ними сферы Шестого Лица, из сферы Шестого в сферу Шестого.

Потенция выражения существующего в Природе сферы Первого Лица получена миром языка из сферы Шестого Лица – от духов создания Демиурга земной Природы.

Мир языка принимает в себя образы-смыслы Природы такими, как они созданы духами создания Демиурга земной Природы в качестве заданий для духов делания.

Духи создания Демиурга земной Природы создают великое множество типовых образов-смыслов – точнее, они сами являются ими. Мир языка своим разумением воспринимает духи создания Демиурга земной Природы, так же как лист или комар своим разумением воспринимает из земной действительности созданное духами делания (и эволюцией) Демиурга земной природы.

Мир языка воспринимает не каждую травинку (как мир филических двойников), а укрупненно природное явление как таковое, образы-смыслы общих типовых моделей растительной и животной жизни, без подробностей и конкретности.

Мир языка предоставляет духам создания Демиурга Природы возможность реализовать себя в качестве духов потенции высказывания. И эти же духи создания реализуют себя через духов делания в земной Природе. Эти реализации, разумеется, находятся в соответствии и потому предоставляют человеку возможность «давать имена».

Духи мира языка, зафиксировав в себе духи создания земной Природы в качестве потенции выражения, затем реализуют эту потенцию через мозг человека в земных условиях – в речи слов, жестов, музыки. Человек умеет называть (назвать самому себе, а не подать сигнал другому словом) потому, что в его распоряжении оказываются духи мира языка, получившее свое содержания от духов создания земной Природы.

Заполненный от духов создания Демиурга Природы мир языка дает человеку костяк слов и побуждает, даже требует от человека растить его в речь.

Нельзя, разумеется, полагать, что каждое наше слово или лингвистическая конструкция возникли по потенции в горних сферах мира языка. Мир языка предоставляет человеку небольшое ядро речи и тем дает основу для творческой разработки речи из всего того, что так или иначе воспринимается им. Человек сам призван растить данное ему в зародыше в свой собственный человеческий мир языка.

Человек дает имена многому такому, чему нет потенции выражения в мире языка. И даже создает новые потенции выражения. Мозг человека переводит впечатления и значения в образы и смыслы, которые сами требуют слово, независимо от того, имеют ли они потенцию выражения в мире языка или не имеют.

Свет Сознания, пусть и действующий в сфере Первого Лица, освещает все вокруг себя несравненно ярче и шире, чем разумение, пусть и сферы Шестого Лица. В Светах Сознания человек видит так и то, что духи мира языка «видеть» не могут. Свет Сознания расширяет предоставленные из мира языка возможности и создает новые.

Человек принимает в себя далеко не все потенции мира языка, но и то ядро, которое он принимает от него, вполне достаточно для того, чтобы Светами Сознания охватить всю Природу и весь Мир, и с помощью своей творческой авторской воли создать из данного ему зародыша свой человеческий мир языка.

* * *

Надчеловеческая потенция выражения мира языка реализуется в человеческой речи. Души потенции мира языка в мозге заряжаются Светом Сознания, выносятся в филическую душу и отдаются в распоряжение Я-Встречи. К этому процессу подключается авторское Я, потом и серафическая личность. Филическая душа исходно напитана от мира языка, мира потенции высказывания. Все, что в ней затем нарождается, само собой соотносится с миром языка. Другой вопрос, востребуется ли и как.

Человек видит образ дерева – созданное духами создания Демиурга Природы филическое существо – и называет это филическое существо, подразумевая все дерево. Чтобы суметь назвать, нужно быть причастным к потенции выражения образа дерева в мире языка.

Человек, видя другого человека, воспринимает не столько черты его лица, сколько его внутренний образ, одному ему присущее сокровенное выражение его лица. В мире языка ему ничего не соответствует. Исходно предоставленное из мира языка (общий тип человека в составе Природы) не обеспечивает выражение движений человеческого внутреннего мира.

Человек сам с огромными усилиями и ухищрениями высвечивает понятиями свой внутренний мир Светами Сознания, которых в мире языка нет.

Память языка в мозге – от разработки потенции духов мира языка человеком. Причастность к определенному выражению языка, по-видимому, выносятся в клетку мира филических двойников.

Филические двойники, созданные человеком в мире филических двойников, вообще говоря, способны пользоваться (и весьма красноречиво) словом, получая Свет Сознания в общении с носителем языка, с человеком, в основном, в сновидениях. В сновидениях они чрезвычайно редко (в сбоях?) говорят на незнакомом языке. Видимо потому, что получают Сознание от того, кому являются.

Сновидения – и из мира филических двойников, и из мира языка. Сюжеты в сновидениях и все, что действует на глазах человека во сне, – из мира филических двойников. Все сонные и полусонные откровения, видения и прозрения – из мира языка (и мира потайных двойников). Мир языка открывает человеку то, что сам он осознать не может. Без этих откровений из горнего мира языка невозможны искусство, религия, мысль.

7

Сравнивать между собой разные стороны Структуры по силе, напору и яркости ума и сердца совсем непродуктивно. Но можно отметить, что стороны Структуры освоены словом и понятиями не одинаково. Общедушевная и особенно общедуховная жизнь куда более обеспечена в этом отношении, чем личнодушевная и особенно личнодуховная. Достаточно сравнить авторов общедуховной и общедушевной жизни (власть светскую и духовную) с авторами личнодуховной и личнодушевной жизни. Общедушевная мораль разработана в языках несравненно лучше, чем свободное нравственное чувство (своя совесть). То же можно сказать об обслуживающем совместную жизнь уме и разуме-мудрости, об общедушевной сторгичности и сторгиодуховности, о яфетической (общекультурной) жизни и личном творческом процессе. По полноте и определенности понятийного выражения Вероисповедание и личнодуховность вообще несопоставимы.

Происходящие в обществе сдвиги далеко не всегда поняты, но видны. Происходящее в исторической жизни понимаемо только ситуативно, плохо осмысливается, но ярко осознается. Личнодуховная и сторгиодуховная жизнь меркнет перед яркостью общедуховной жизни. Для общего сознания их как бы и нет. А есть одна духовная жизнь, жизнь общедуховная.

Человеческий язык по природе своей общедушевен, применим на стороне Встречи и мало способен к выражению личнодушевной жизни.

Люди – не стая, а племя или народ, где каждый понимает другого. Не народ создал язык, а язык создал общенародную жизнь, народ.

Малый ребенок обретает речь как бы ото всех, общедушевной стороной мозга. Мозгу человека в раннем детстве из мира языка дана дословесная потенция высказывания и сарническая воля к ее реализации в извержении речи, в той ее разработке, которая предоставлена взрослыми. Взрослое окружение актуализирует изначальные потенции высказывания, заложенные в мозг из мира языка. Овладевая словом, ребенок накрепко спаивает свой мозг как с миром языка, так и со своим народом. В общем случае ты принадлежишь к тому народу, на языке которого разговаривала с тобой в младенчестве мать.

Становление человека Четвертого и Пятого Дня – на общедуховной стороне жизни. Личнодуховность – удел исключительных людей.

Общедушевная жизнь – передовая самосознания и самоосознания. В ней все, познано ли или не познано, освещено, видно, выражено, обозначено, названо. Свет Сознания отдан в распоряжение Первого Лица, а не коренного Я. Общественная и религиозная жизнь переданы в самосознание, как ничто на личнодушевной стороне или стороне Встречи. Хам, Шем, Яфет (особенно), сами по себе или в составе общедушевной Самости и Народности, ярко освещены Сознанием, осознаваемы и названы.

Свою личнодушевную жизнь человек знает смутно. В ней на свету в основном то, что связано общедушевной жизнью или стороной Встречи. Все остальные личнодушевные процессы (за исключением воспоминания и воображения) в глубокой тени. В тьме из маточного узла растет филическая душа, множатся узлы Светов. Действия души потайного двойника и она сама не видны никак. О присутствии коренного Я в управлении Структурой можно только догадываться. Авторское Я надо специально взвести на Сознание. Его участие в работе Структуры (даже его творчество) освещено слабо или не освещено Сознанием совсем. Деяния серафической личности и Самости (в сравнении с общедушевной Самостью и Народностью) в потемках. Путь восхождения проходит в темноту.

Уродливый взгляд на личнодушевную жизнь снизу, из междуножья, предложенная человеку XX века, так восхитила его потому, что давал возможность хоть как-то ориентироваться в личнодушевной жизни.

Личнодушевная сторона – темная сторона, не освещенная Светом Сознания мозга. Она не ведома и не названа. Познай самого себя – познай то, чего нет в самосознании, что в темноте, без освещения Светом Сознания, в бессознательном состоянии личнодушевной жизни.

Включать Сознание в Общую душу нет особой необходимости; она вполне освещена. Личнодушевная сторона плохо освещена не потому, что так должно быть, а потому, что осветить ее в лучах Сознания задача человека. Пока что ни наука, ни искусство не справляются с этим.

* * *

Мозг человека укоренен в филическом Космосе двумя корнями в двух мирах, каждый из которых имеет в него свой вход. Один вход из мира филических двойников через карман памяти. Другой вход из мира языка непосредственно в мозг. Первый – от своей клетки мира филических двойников в личнодушевную сторону Структуры. Второй – из мира языка в общедушевность. Личнодушевная сторона подключена к миру языка опосредованно, через общедушевную сторону.

Солнце Сознания освещает Структуру неравномерно, потому что мир языка входит в мозг не со стороны личнодушевной, а со стороны общедушевной жизни.

Солнце Сознания освещает общедушевную жизнь вблизи, а личнодушевную издали. Личнодушевная сторона в наибольшем отдалении от мира языка. Светы Сознания четко сфокусированы на общедушевном входе языка и слабы и размыты на личнодушевном входе мира филических двойников. Система человек-клетка двойников действует в совершенной темноте на личнодушевной стороне и в тусклом освещении на стороне Встречи.

* * *

Всем существам на Земле необходима филическая энергия жизни. Быть может, наиболее верная градация земных существ – градация по возможности получения ими энергии из филического Космоса.

Первые не получают энергию из филического Космоса. Она им не нужна, они и не спят.

Вторые получают филическую энергию из филического Космоса. Для этого они регулярно погружаются в сон, необходимый земным существам для получения необходимой им энергии жизни.

Людам не хватает филической энергии, которую они получают во сне. Им нужна дополнительная энергия, добываемая ими «искусственно», своей творческой волей, средствами искусства.

При этом надо учитывать, что средства выражения, которыми пользуется человек, сами нагнетают филическую энергию в человека. При любом разговоре человек словом накачивает (через мир языка?) в свою филическую душу филическую энергию. Еще более эффективна в этом отношении песня и другие средства музыкального изъяснения. И это не добавочная, а основная энергия, без которой филическая душа жить не может.

Художественное творчество – творчество авторского Я на службе общедушевности (и попутно на стороне Встречи). Поэтому оно на свету. Это общее достояние, при помощи которого «все» и каждый могут добывать дополнительную филическую энергию.

Искусство, эстетика, интеллектуальное усилие способны добывать дополнительную филическую энергию не только из сферы Первого Лица, но и сферы Шестого Лица. Это особенно важно для жизни высшей души, которая в создании языка непосредственного участия не принимает.

Высокое искусство, светское ли или религиозное, создается с участием творческой воли сферы Шестого Лица и само добывает энергию из этой сферы. Энергия эта нагнетается в филическую душу готовыми плодами результатов творчества, для первоначального развития которого нужна трата добываемой в результате энергии. Ее надо сначала получить взаимы. Иначе, как через мир языка, этого сделать нельзя. Потенции мира языка сами несут в человека филическую энергию, необходимую для начального раскручивания разного рода творчества человека.

У гениев – духов создания филических существ Шестого Лица – два маршрута входа в Структуру человека: из филического Космоса непосредственно в филическую душу и через мир языка в мозг, в предназначенную для него и до него незадействованную область человеческого мозга.

Непосредственно к авторскому Я филической души попадают не творческие гении, а гении сарической воли, которые реализуют себя в качестве гениев войны, гениев власти. Это гениальные реформаторы, гениальные мобилизаторы, гениальные организаторы.

Гений языка (лингвистического, интеллектуального и любого другого) – из мира языка в мозге. Попадая в мозг, гений несколько переформатирует мозг. У гениального человека иной мозг.

Мозг вместе с гением продолжает работать в качестве несвободного ЦУ Структуры, в полуавтоматическом режиме. И гений в нем творит в значительной мере автоматически. Авторскому Я ничего не остается, как включиться в творческий процесс, который устанавливает гений в мозге.

Духи создания существ Шестого Лица (Демиургов и Гениев), становясь гениями в человеке, несут с собой из мира языка огромный заряд филической энергии сферы Шестого Лица, необходимый для порывов гениального авторского творческого акта.

Дух создания Гения мира языка – это саморазворачивающийся в филическом Космосе и человеке дух Шестого Лица.

Посещающие человека духи создания из мира языка, его гении, производят работу и в самом мире языка. Они что-то превращают в мире языка и потом, возможно ради укоренения этих превращений, посещают человека. Попадая в человека, гений языка не покидает мир языка, и потому гениальный человек творит самопроизвольно – как вместе со своим авторским Я в человеке, так и в мире языка.

8

Единая филическая Жизнь Обители Подлинника разлагается в филическом Космосе на три Света: Свет филической Жизненности, Свет филической Любви, Свет филического Разума. Свет филической Жизненности сферы Первого Лица и Шестого Лица обладает сознанием-разумением. Свет филической Любви и Свет филического Разума предназначены для совместности со Светами Сознания и разума не имеют.

Мир языка сферы Шестого Лица образован тремя филическими Светами. Свет Жизненности несет потенцию выражения и называния. Свет Любви сферы Шестого Лица несет потенцию эстетических восприятий и переживаний. Свет Разума сферы Шестого Лица несет информационное поле Вселенной – потенцию знаний материальности.

Присутствие высшего филического Света Любви в земной Природе отчетливо ощущается в том, что не имеет рационального или достаточного смысла для существования и развития природной жизни самой по себе. Красота в земную Природу внесена по потребности самовыражения высшего Света филической Любви. Животное не воспринимает Красоту. Красота внесена в Природу для человека.

В Красоте мы воспринимаем высший Свет филической Любви сам по себе и воспринимаем постольку, поскольку каждый из нас способен воспринимать его эстетическим сознанием жизни. Красота в Природе и эстетическое сознание человека – из одного и того же источника Света филической Любви сферы Шестого Лица.

Свет филический Любви сферы Шестого Лица несет от себя к человеку потенции эстетических переживаний, которые реализуются в человеческом восприятии Красоты. Для реализации этой потенции человек должен иметь возможность воспринимать Красоту извне, заложенную в Природе. Демиург земной Природы, будучи существом Шестого Лица, пользуется Светом Любви сферы Шестого Лица, но не для обслуживания мира филических двойников, а для человека. Человек в Замысле должен воспринимать Красоту и переживать ее. Зачем?

Если у материальной Вселенной есть свое Божественное Лицо (свой Творец) и у Него те, кто конструирует материальность (своего рода духи создания), то они сами (или их двойники) и результаты их деятельности, вся эта творящая информация не может быть неизвестна миру языка. Филический Свет Разума мира языка несет в себе транслируемый в него из Вселенной набор образцовых матриц, по которым реализуется построение материальности.

Это «информационное поле» необходимо Демиургу Природы для его филиоматериальной деятельности (поскольку он должен ориентироваться на глубинные основы устройства материального мира). По Замыслу информационное поле должно в некоторой степени раскрываться человеку (его гениям). Зачем?

Потенции, носимые всеми Светами мира языка, реализуются человеком в искусстве и науке. Зачем духи мира языка стремятся в человека?

Миру языка необходимо самореализоваться. Это возможно посредством Света Сознания – излучения Божественного Седьмого Лица. Заполучить его иначе, как посредством человека, мир языка не может. Посредством человека и в контакте с человеком духи мира языка получают Свет Сознания, но могут пользоваться им только в человеке. Посредством искусства и науки человек все больше и больше острит Светы Сознания, предоставляя им в себе все большее поле деятельности. Для максимального развития мира языка в человеке существа Шестого Лица (Демиурги и Гении) посылают в человека свои духи создания, гениев языка. Гении в человеке – реализаторы мира языка в человеке.

Искусство и наука – плод творческой воли Светов сферы Шестого Лица и именно поэтому способны добывать филическую энергию не только из сферы Первого Лица, но из сферы Шестого Лица филического Космоса.

Добывание дополнительной филической энергии – это необходимая жизни человека технологическая функция искусства и науки. Есть ли у них Божественное назначение и каково оно?

Вместилище солнца Сознания в мозге человека создал на пределе и вершине творческих усилий Демиург земной Природы. Божественный Сар установил солнце Сознания в сфере Первого Лица на созданном Демиургом филиоматериальном вместилище мозга.

Солнце Сознания сферы Шестого Лица изначально установлено Божественным Саром в мир языка. Но светит не всеми Светами Сознания. Искусством и наукой человек призван в Замысле осуществить подготовительную работу для того, чтобы Божественный Сар зажег новые Светы в солнце Сознания сферы Шестого Лица.

Способствовать созданию новых Светов Сознания солнца Сознания сферы Шестого Лица – вот Божественная задача искусства и науки и их тайная деятельность на Пути Замысла.

Наука последних веков много способствовала изощрению Света Сознания в интеллектуальной деятельности. Но она развивается не для того, чтобы удовлетворить любопытство, технологически обеспечить земное благополучие человека и даже не для того, чтобы раскрывать истину материи, а для куда более серьезных задач.

Наука имеет Божественное назначение. Она способствует развитию в человеке мира языка до предназначенной зрелости. Но вести человека на Пути Замысла она не в состоянии. Узурпировать общедуховную власть, создавать мировоззрение и им править жизнью человеческой наука не в праве. Такого рода задачи ей не поставлены и не свойственны.

Реализуя в человеке то, что дано в мире языка, искусство готовит почву для обретения миром языка новых Светов Сознания. Искусство не для развлечения, душевного убажания, не для отдохновения даже, его горняя работа направлена на то, чтобы вся сфера Шестого Лица смогла получить в свое распоряжение то, что ей положено по Замыслу и чем эта сфера приводится в готовность к Зачатию Божественного Адама.

Искусство и наука служат Божественной деятельности Зачатия Божественного Адама.

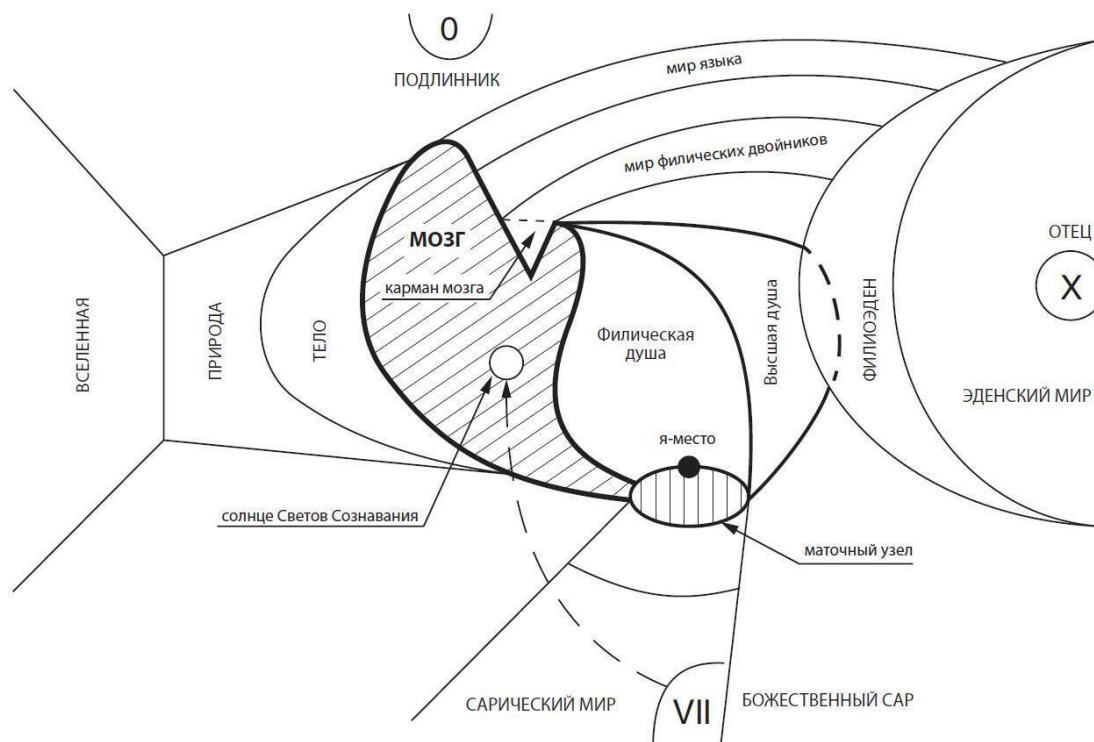

* * *

Солнце Сознания сферы Первого Лица зажжено в мозге человека. Светов Сознания в сфере Шестого Лица филического Космоса нет. Земной человек на Пути Замысла должен совершить труд, в результате которого должно зажечься солнце Сознания в сфере Шестого Лица. Вот законная и грандиозная задача для искусства и науки.

Солнце Сознания сферы Первого Лица зажжено Божественным Саром в мозге человека на филиоматериальной фактуре, созданной Демиургом земной Природы. Новое солнце Сознания не перенесено из мозга сферы Первого Лица в сферу Шестого Лица, оно должно быть Божественным Саром зажжено заново, но не на филиоматериальности, созданной Демиургом земной Природы, а на основании того, что создал искусством и наукой человек. В результате деятельности человека мир языка должен стать вместилищем солнца Сознания – стать **мозгом сферы Шестого Лица**.

Искусство и наука, по отдельности и вместе, создают двойники из исходных оригиналов мира языка. Это первый такт. Во втором такте эти двойники мощью Божественного Сара восходят к новому оригиналу – мозгу сферы Шестого Лица и новому солнцу Сознания в нем.

Мозг Шестого Лица вполне станет рабочим органом в Структуре нового адама и Адама Дома. Мозг нового адама обретет могучую сарическую волю-власть и станет первейшим инструментом овладения им филио-сарической Природой.

До этого мозгом сферы Шестого Лица воспользуются Демиурги и Гении, существа Шестого Лица. Мозг сферы Шестого Лица – это мозг существ Шестого Лица и, в этом смысле, мозг Шестого Лица (в отличие от человеческого мозга Первого Лица).

Демиурги и Гении обретут свои Светы Сознания и свой мозг – мозг Шестого Лица. Это – знаменательное событие на Пути Замысла.

Мозг Шестого Лица принадлежит всем существам Шестого Лица и Структурам, ими созданным. Построение Дома невозможно без мозга Шестого Лица. Совместная работа Гения Дома и Сара Дома обеспечивается общедомовым мозгом Шестого Лица.

Гений Дома представляет в Доме Подлинника. Четвертое Лицо и Восьмое Лицо представляют в Доме Отца. Сар Дома представляет в Доме Божественного Сара в качестве Источника сарической воли-власти. Мозг Дома представляет в Доме Божественный Источник Света Сознания – Седьмое Лицо Божественного Сара.

Вместе они составляют **правлящую Триаду Дома** и представляют Божественную Триаду в Доме.

Оценить все возможности и последствия создания мозга Шестого Лица для нас невозможно. Гении Дома Светом Сознания мозга Дома будут «видеть», что вокруг Дома (в том числе в материальности и во Вселенной), что внизу – в мире филических двойников и в человеке – и что сбоку – в Филиоэдене, и, быть может, что наверху, в сфере Девятого Лица.

Человеческий мозг, мозг Первого Лица, легко вяжет узлы Сознания на филических Светах и с трудом вяжет слабые и непрочные узлы на эденских Светах.

Для того чтобы хоть как-то высветить эденскую Жизненность в человеке и тем взвести процесс одухотворения человека для Замысла, потребовалось воплощение Восьмого Лица. Четвертое Лицо действует во внутреннем мире человека в полной тьме. Обнаружить его присутствие можно, только постигая восхождение на Пути личнодоуховной жизни.

Вербализировать эденские процессы в речи чрезвычайно сложно. Для этого необходимы иные Светы Сознания, чем те, какими мы пользуемся. Человек Пятого Дня полунемой в сравнении с человеком Дома. Домам, по-видимому, потребуются новые языки изъяснения, а возможно, и иные средства выражения, способные освоить те видения, которые имеет человек Дома.

9

Внутренний мир человека можно представить полем тяготения. Три души – три разные поля тяготения, имеющие полюса тяготения: полюс тяготения коренного Я и его производных, полюс тяготения мозга, полюса серафа, керува, чистилищного Сара (см. следующую часть этой книги), полюса бессознательных миров филических двойников и потайных двойников.

Полюса эти, каждое со своим тяготением, постоянно меняют напряженность во множестве точек Структуры, сообразно самим себе, складывающимся обстоятельствам и ситуациям.

В этом многополюсном поле тяготения постоянно и во множестве вспыхивают и гаснут дхармы узлов Сознания, кружатся множество вихрей, захватывающих Структуру сверху донизу. Вихри эти состоят из разного рода филических существ, создающих не менее замысловатые соединения, чем сочетания химических элементов материального мира.

Все действия во внутреннем мире человека осуществляют филические существа. Одни стандартные, устойчивые, другие экспериментальные, импровизационные, случайные. Это и порождаемые мозгом филические существа от впечатлений и значений внешнего мира, это и порождаемые Я-Встречи и переносимые от одного к другому при личном общении или через искусство, это и филические существа, произведенные мозгом, это филические существа, создаваемые авторским Я, душой потайного двойника, Самостью, серафической личностью, Блоком Управления Структуры. Есть филические существа, создаваемые в низшей душе эго. Ими эго множит себя в низшей душе. Серафу в человеке нечем больше действовать, кроме как филическими существами.

Филические существа во внутреннем мире человека – то же, что атомы материального мира. Различие в том, что они не даны исходно, как атомы материальности, а порождаются и становятся, как всякие живые существа.

Три основные характеристики филического существа во внутреннем мире человека: его саризм, его заряд Сознания и его творческая воля. Два вида достоинства филического существа: достоинство его филического разума и его филической любви. Три основных типа филических существ – исходный оригинал ли он, двойник ли он или новый оригинал.

Авторская картина Произведения жизни и ее черновик собраны из филических существ. Их творческой воле придается сарическая воля, которой и выделяется в филиоэденский пласт. Филические существа становятся филиоэденскими частицами и составляют новый филиоэденский пласт.

Развитое учение о внутреннем мире человека – это учение о филических существах, живущих в нем. Загвоздка – в зримости филических существ, но и это при соответствующем запросе технически вполне решаемая задача.

* * *

Воображение – способность мозга творчески осваивать мир языка в речи, в искусстве, науке. Воображение порождает филические существа, живущие в филическом времени.

Воображение «сочиняет» – создает новые филические существа из исходно данных ему филических существ. Воображение потому и воображение, что создает новую филическую действительность, не отменяя ту действительность, из которой она исходит.

Способность человека фантазировать – воображать то, чего нет, – загадочна. Фантазия совершенно не устранима из внутреннего мира человека и при этом руководствоваться в практической деятельности тем, что человек создает фантазией, ошибочно, излишне, да и опасно.

Переживание плодов фантазирования близко переживаниям присутствия филических двойников в сновидениях; по этой причине то и другое так тесно переплетено во сне. В фантазиях человек разговаривает сам с собой образами и смыслами, создает сам для себя слабо укорененные в действительности филические существа и странным образом наслаждается этим. Каков человек, таковы и его фантазии. Без фантазии и, шире, воображения, нет и быть не может мифологии, религии, искусства и науки.

Цветок воображения распускается из почки фантазии и заполняет внутренний мир человека. Воображенное переживается в будущем времени, даже тогда, когда основано на реальности или воспоминаниях реальности. В воображении человек полностью живет в филическом времени – словно бесплотное существо филического Космоса. Зачем бы ему это нужно?

Есть особая близость, а то и неразрывность, между переживанием эстетического чувства и состоянием фантазирования. То и другое в прикладных целях пользуется филической любовью, проявлением Света филической Любви сферы Первого Лица, но возникает, по-видимому, от Света филической любви сферы Шестого Лица.

Филическая Жизненность сферы Шестого Лица несет в себе потенцию имен. Филическая Любовь сферы Шестого Лица несет в себе потенции эстетических переживаний и воображения. Как таковое воображение – воспитываемое авторами внутреннего мира человека детище филического Света Любви сферы Шестого Лица. Воображение беременно Красотой, но разродиться обычно не может и мечется.

Воображение ярко освещено Сознаниями Б2 и Б4 (поэтому их нет у животного), да так ярко, как ничто иное. Филические существа воображения – существа Света Сознания: маленькие солнышки в филической душе.

Человеческое воображение – явление Божественное, восходящее к Божественному Седьмому Лицу. Спускаясь в человека, существа мира языка попадают в сферу Божественного действия Сознания и становятся причастными ему.

Построенное на воображении искусство – действие Божественного Седьмого Лица Господа Сара в человеке. В искусстве мир языка сочетается с Седьмым Лицом. Искусство зажигает в человеке Божественное Седьмое Лицо – действие, необходимое для создания солнца Шестого Лица.

Художественное и интеллектуальное воображение – инструмент по добыванию энергии из филического Космоса в присутствии Седьмого Лица.

Творчество – чрезвычайно затратное явление, требует немалой траты дополнительной филической энергии. В том числе из сферы Шестого Лица. Вполне вероятно, что дополнительная энергия из сферы Шестого Лица поступает в филическую душу человеку из мира языка.

* * *

Воспоминание – способность мозга работать с филическими двойниками в себе, в кармане памяти и в мире филических двойников.

Заложенное в память заново переживается в воспоминании в настоящем ли, в прошлом или филическом времени.

Воспоминания-копии (те, которые в наибольшей сохранности вызывают ставшее воспоминанием) живут в филическом времени. Таковы воспоминания сладких минут жизни (каковы в старости воспоминания детства и юности).

Те воспоминания, которые творчески развивают, расцветчивают, переиначивают происходившее, живут в основном в земном прошедшем времени. Наиболее совершенные воспоминания этого рода изменяют происходившее так, что оно становится максимально значительным и тем полнее выявляет подноготную лиц и событий.

Особый род воспоминаний – те, которые вызываются, чтобы иметь возможность заново пережить некогда пережитое. Они изменяют авторскую картину в душе потайного двойника и пополняют глубинную картину Произведения жизни. Совершенство таких воспоминаний не в полном реконструировании и не в почему-либо желаемом реконструировании, а в осмыслении или покаянии. Такие воспоминания всегда в настоящем земном времени. Именно эти воспоминания выводятся в активный повтор жизни и более всех других претендуют на включение в авторскую картину души потайного двойника. Мы будем теперь говорить только о них.

Филические существа воображения заряжены Светом Сознания. Филические существа воспоминания настроены на сарическое действие в Структуре. Если существа воображения суть существа Сознания, то существа воспоминания – существа сарической воли. Их мозг испускает для реализации своей сарической воли-власти в Структуре. Они – существа-воины, а не существа-светоносцы воображения.

Воображение – род самодвижения филических существ, обратного заложению памяти. Оно основано на превращении двойников, заложенных в память, но как бы отрицает память, стремится не следовать ей, а, наоборот, уйти от нее. В полетах воображения происходит превращение исходного оригинала, но нет восхождения к новому оригиналу. Воображение принципиально однотактовое.

Чисто формально воспоминание есть обратный процесс выбора (выявления) в филической душе содержания того, что уложено в мозг или в карман памяти от него же. Но по сути это процесс создания нового оригинала из двойника исходного оригинала.

Мозг сам преобразует заложенные в память двойники в новые оригиналы (подобно тому, как он переводит впечатления и значения и образы и смыслы). Мозг как бы пропускает через себя наработанное в Структуре и возвращает через себя в нее обратно, но в качестве нового оригинала.

Воспоминание (того рода, о котором мы говорим) это всегда восхождение или хотя бы попытка восхождения. Оно совершается с помощью сарической воли филио-сарического существа мозга. Не так, что вынимается из хранилища памяти и оживляется в воспоминании, а создается заново, в качестве нового оригинала.

Филическая душа порождает двойники, в воспоминании они проходят восхождение и обогащают филическую душу, создавшую исходные оригиналы. Филическая душа в Структуре человека способна обогащать себя через восхождение своих порождений, закладываемых в память. В этом самообогащении суть процесса памяти-воспоминания.

Когда человек заново осмысливает свою жизнь в воспоминании, то он имеет дело не с исходными оригиналами. Он переосмысливает и переживает свою прошлую жизнь по новым

оригиналам. Воспоминание есть восхождение второго такта (если это не только холостые воспоминания-дубликаты) из ранее сохраненного двойника в новый оригинал. Иначе понимать идущее в активную работу воспоминание нельзя.

Воспоминание – второй такт, такт сарического восхождения в новые оригиналы. Я думаю даже, что второй такт в натуре любого воспоминания. Другое дело, как и в каких целях инстанции Структуры воспользуются данной им возможностью второго такта.

Новые оригиналы воспоминаний качественно отличаются от исходных оригиналов. Новые оригиналы, добытые в воспоминаниях, суть более богатый и более полноценный материал для создания Произведения жизни в работе Структуры, чем исходные оригиналы. С точки зрения Замысла на человека продуктивным и должным этот новый оригинал может быть, если переживания воспоминаний производятся на более высоком уровне духовного сознания, чем исходный уровень, на котором образовывалась память^{*)}.

^{*)} Выуживать психоаналитическими способами воспоминания из кармана памяти небезопасно для рабочего здоровья внутреннего мира человека.

Воображение и воспоминание в реальности вместе. Эти светоносные и начиненные саризмом существа творческой воли порождены Подлинником, оплодотворены Божественным Саром, являют Сознание, сарическую волю и творческую волю в единстве и отдаются в распоряжение коренного Я и его производных.

Сарически волящий светоносный клубок воображения и воспоминания полнее всего представляет в человеке Божественного Сара в Подлиннике. В этом клубке не хватает Лиц Отца и эденских Светов.

10

Для того чтобы хоть как-то толковать о внутреннем мире человека, мы выше ввели в оборот грубую модель из узлов Светов и узлов Сознания, в расчете, что она, пусть и в первом приближении, пригодна для наших целей.

Переживания, чувства, мысли внутреннего мира человека по этой модели представляются вспышкой Сознания на том или ином филическом Свете.

Дхармы узлов Сознания, вспыхивают и гаснут, но то, что они произвели во вспышке, не уничтожается при угасании, а, с одной стороны, укладывается в память мозга и карман памяти, с другой, поступает в соответствующий узел Светов, нагружает его своим содержанием. Принявший содержание узел Светов возник в филической душе от маточного узла потайного двойника, принадлежит по происхождению к рабочей области маточного узла и, так или иначе, связан с ним. И потому по смерти человека эти узлы не составляют молекулу клетки филического двойника, а выносят свое содержимое в маточный узел для образования авторской картины.

Филический двойник в мире филических двойников создается от двойников в памяти. Авторская картина составляется не из двойников, а из оригиналов узлов Светов – склада всего, что пережито и передумано в прошедшей жизни.

Строительство авторской картины имеет соответствия с миром филических двойников. Авторская картина и клетка мира филических двойников создаются одними и теми же процессами, но не один под другого, а одновременно.

Между существами и процессами мира филических двойников и тем, что закладывается в авторскую картину маточного узла и выносится в Филиоэден, есть прочная связь или хотя бы соответствие. Связь эта сохраняется навсегда для того, чтобы разрабатываться после превращения в жизни нового адама.

Мир филических двойников не может не находиться в постоянном контакте с миром человека. Между ними есть какое-то взаимодействие. Вполне активным оно станет в новом адаме.

Происходящее при жизни нацелено не только на создание Произведения жизни, но и на пополнение определенной клетки мира филических двойников.

Посмертная душа, начиная строить филическую душу в навигации, находит свои прежние порождения в мире филических двойников, свою клетку в нем. В течение жизни эта клетка должна оказывать какое-то влияние (негативное или позитивное) на филическую жизнь человека, параллельное влиянию Филиоэдена через маточный узел и серафическую личность.

Модель событий, созданная в мире филических двойников, предъясняется через карман памяти мозгу для исполнения в качестве несвободного Центра управления. Всё свободно волящее в человеке к этому отношения не имеет, не слышит и не прислушивается. Действия авторского Я (и находящегося с ним в паре Я-Встречи) согласуются с установками, заложенными из Филиоэдена в душе потайного двойника, но вынуждены создавать в ней черновик авторской картины в ситуациях, намеченных миром филических двойников в модели сюжетной канвы.

Двойник звездного Неба через маточный узел устанавливает основные черты личности и тем вносит стройность во внутренний мир человека. Он же через мир филических двойников устанавливает основные черты жизнепроявления человека.

Филиоэден «глядит» в свой внешний мир, в мир филических двойников так, как человек глядит на звездное Небо над собою. С тем только отличием, что у каждого филиоэденского существа есть на этом Небе своя звездочка, своя клетка, созданная его посмертной душой во всех ее навигациях в земную жизнь.

Каждое филиоэденское существо, отправляясь в навигацию, оказывает через человека влияния на свою звездочку в Небе мира филических двойников. И испытывает ее влияние на себе.

В сторгии участвуют не только два человека и их филиоэденские существа, но и два филических двойника, точнее, две клетки мира филических двойников. Предки по прежним навигациям действительно участвуют в сторгическом процессе в том же составе посредством клетки мира филических двойников. В некоторых фазах эти две клетки определяют сторгию на уровне филической души и мозга.

Воплощение предков на Пути восхождения, о котором мы говорили выше, обеспечивается, в том числе, и из мира филических двойников.

Каждое интегральное Произведение жизни во множестве навигаций организует свое поле в мире филических двойников, необходимое после перетворения для конкретной жизни нового адама.

* * *

Из того, что остается от человека после его смерти в мире филических двойников и в Филиоэдене, принципиально говоря, можно воскресить его. Принципиально воскресить можно. Однако заложенная в клетку молекула мира филических двойников и заложенный в составе филиоэденского существа пласт вряд ли предполагают вычленение.

Филиоэденские существа и филические двойники существуют не для повторного воссоздания исходного оригинала, земного человека, а для сотворения из них новых и высших оригиналов в мире нового адама.

Всеми нитями своей жизни новый адам связан с земным человеком. Он наследует его жизнь, как новый оригинал наследует исходный оригинал.

Новый адам – двойное воскрешение человека в двух взаимосвязанных субъектах одной и той же жизни. Он живет по маршруту третьего этажа Филиоэдена и принимает в себя из филиосарической Природы то, что заготовлено при посредстве той же посмертной души, которая создала этот третий этаж, – «формы» образов лиц и тел людей и заложенные в этих формах содержания.

Земной человек – праобраз нового адама в особом значении. Проходя свою жизнь и имея дело со своим существом филиосарической Природы, новый адам на двух фронтах как бы вынужденно «воспоминает» бывшее в земной жизни. Вернее все же сказать, что новый адам живет не столько в воспоминаниях о земной жизни, сколько памятью человека.

После перетворения совершается не воскрешение человека, а воскрешение памяти человека. Воспоминая, мы, в некотором смысле, живем жизнью нового адама.

Память человека после перетворения воскрешается в качестве явления или существа филио-сарической Природы и предстает перед новым адамом, жизнь которого протекает по маршруту, заложенному в него от прожитого тем же земным человеком, от которого память. Затем существо филио-сарической Природы включается новым адамом в состав его внутренней жизни, перейдет в состав Адама Дома и, наконец, в состав Божественного Адама.

11

Судьба жизни нового адама – двусоставная судьба: его судьба внутренней жизни и судьба его жизни в филио-сарической Природе. И та и другая закладываются из Филиоэдена и в совместном труде человека и существ Шестого Лица.

Существа Шестого Лица, действующие в мире языка, мы будем называть Гениями. Существа Шестого Лица, действующие в мире филических двойников, мы будем называть Демиургами двойников.

Гений действует в своем мире языка и мире человека. Влетающие в человека гении – духи создания Гениев мира языка. Влетая в филическую душу, гении становятся хозяевами в ней, оставаясь духами создания (так же хозяевами) в мире языка.

Авторские творческие существа, гении, несут в себе авторскую творческую волю своего Гения и в разного рода совместном с авторским Я творчестве стремятся использовать его в качестве духа делания. Если авторское Я пользуется возможностями мира языка, то гений в человеке распоряжается этими возможностями по своему усмотрению.

Духами создания Гениев мира языка образована вся культура человека и вся цивилизация. Им человечество обязано не менее, чем Демиургу Природы. Без них не выжил бы человек на Земле.

Как всякий Демиург, Демиург двойников несет в себе духи создания, которые порождают рабочие духи делания из того, что выносятся в мир филических двойников человеком. Человек и духи создания Демиургов двойников производят духи делания заготовок филио-сарической Природы нового адама.

Мы, люди, существа Первого Лица, не способны знать возможности творческой мощи Шестого Лица и потому не можем твердо говорить о возможностях влияния его на человеческий мир.

Демиурги двойников наблюдают за тем, что происходит в мире человека, и реагируют. Но видят сверху, в широком обзоре, и потому ограниченно; и реагируют ограниченно. Они не капитаны, и даже не рулевые, а аварийные команды, совершающие экстренные операции, не считаясь с потерями. Неизменно и непосредственно участвовать в жизни человека не в их компетенции.

Как и всякое существо Шестого Лица, Демиург двойников оказывает влияние не непосредственно своей силой, а через внедрение своих духов создания или духов делания. Духи эти посылаются в существа, которые способны вместить и приютить их. На это способны либо филические существа, либо существа, которые имеют филическую душу, то есть люди.

Демиурги двойников – неустрашимые деятели в системе человек – филиоэденский плод, но вмешиваются в ее процессы в чрезвычайных обстоятельствах и по настоятельной нужде. Когда Божественной Триаде требуется вмешаться в сферу Первого Лица, то она производит это посредством Демиургов двойников.

Быть может, Демиург двойников постоянно проводит контрольные эксперименты на реакциях внутреннего мира человека во сне на то, что он совершает.

Демиурги двойников отвечают за готовность мира филических двойников к перетворению. Это рутинная их деятельность. Их особая ответственность в том, что именно они ответственны за срыв Замысла свободноволящим человеком.

* * *

Демииург двойников производит черновой отбор из того, что предъявлено ему Демииургом земной Природы, и старается организовать им отобранное. В принципе, возможно, что экологически замкнутая на себя область природы создает свой филический двойник. Демииург работает с такими «гениями места». Если кто и может произвести фундаментальные сдвиги в установленной Природе, то это только Демииург двойников, его духи создания.

Демииург двойников, как имеющее вольные полномочия существо Шестого Лица, может совершать чудеса на Земле. Не какие угодно, а в пределах его возможностей внедрения в Природу.

Духи делания клеток мира филических двойников придают им огромную творческую мощь импровизационного действия. Такая деятельность, будь она ничем не ограничена, привела бы к хаосу в мире филических двойников и, соответственно, хаосу событийной жизни в человечестве.

Каждый из нас чувствует, если и не преднамеренность, то хотя бы стройность или по крайней мере не хаотичность течения своей жизни. Создавать авторскую картину Произведения жизни без ее стройности вряд ли возможно. Мир филических двойников должен кем-то упорядочиваться и упорядочивать течение человеческой жизни. Наша жизнь состоит не из обрушивающейся на нас кучи разнородных событий, она складывается в последовательный ряд их не в последнюю очередь потому, что мир филических двойников упорядочен духами создания Демииургов двойников.

Подводное течение внутренней жизни человека образовано потаенной совместной работой Демииургов двойников (собственной персоной или через своих духов создания) и человека в мире потайных двойников. Это подводное течение не может не затрагивать осуществление судьбы, заложенной в маточном узле.

Судьба – предвосхищение авторской картины. Строительство авторской картины имеет соответствия с миром филических двойников и связано с ним. Связь эта сохраняется навсегда: она разрабатывается в жизни нового адама.

Если действия Демииургов двойников сказываются на авторской картине, то это означает, что они связаны с маточными узлами, то есть с областью потайных двойников сарического мира. Это и логично, поскольку миру филических двойников после перетворения предстоит стать частью сарического мира.

Существа Шестого Лица получают установку свыше, от Девятого Лица. Они знают, что им делать, не зная зачем. Вникнуть в это задание – значит вникнуть в сущность происходящего в мире филических двойников и мире языка. Существа Шестого Лица работают в паре не с человеком как таковым, а с системой человек – филиоэдентский плод, и должны соотносить свои действия в зависимости от происходящего как в человечестве, так и в Филиоэденте. Это означает, что они через посмертные души человека действуют совместно с миром потайных двойников.

К существу Шестого Лица как к существу личностному можно обратиться снизу, от коренного Я человека. Канал Богоподобия спускается от предельных вершин Нулевого Лица к Первому Лицу. Восхождение по нему устремлено от коренного Я человека в сферу Шестого Лица.

Молитва-мольба обращена к существам Шестого Лица. Помочь человеку могут только посланцы Шестого Лица – духи создания Демииургов двойников. Они лично завязаны со всеми существами Шестого Лица, в том числе и с Демииургом Природы. Вход в сферу Шестого Лица для понуждения конкретного действия может быть нацелен только на Демииурга двойников.

Молясь, человек по каналу Богоподобия выходит на связь с авторскими существами сферы Шестого Лица. Обращение к святому как заступнику не лишено оснований. Коренное

Я святого при жизни подымается в сферу Шестого Лица. Взывание к святому имеет в виду его особо приближенный к сфере Шестого Лица филический двойник.

Небесное покровительство, когда оно есть, не сарическое, а филическое, от Демиурга двойников^{*)}. Быть ангелом-хранителем человека в состоянии только дух создания Демиурга двойников. Мысль о том, что человека может опекать определенный дух создания Демиурга двойников, имеет право на существование. Когда Демиург двойников посылает в человека свой дух создания, то этим он сообщает ему мощнейшую творческую волю Шестого Лица. Но руководит ли он при этом авторством жизнепроектирования человека – большой вопрос. Возможно, что дух-хранитель более наблюдает за жизнью человека, чем действует в ней. Либо кто-то должен указать ему, кого именно ему надлежит охранять. Сам он не знает этого.

*) Существа Шестого Лица не вступают в борьбу друг с другом. И потому не вмешиваются в исторические процессы.

Человек через свою клетку в мире филических двойников может достучаться до Демиурга двойников. Есть люди, которые способны (или научились) входить в особое состояние жизни, в котором общение с миром филических двойников становится возможным. Что-то подсказывает мне, что люди Древности знали об этом значительно больше нашего.

Изучать работу мозга без мира филических двойников нельзя. Они соотносятся как корень с деревом, причем кто корень, кто дерево не определено. Мир филических двойников то питается от корня мозга, то становится корнем происходящего в мозге.

Для мозга мир филических двойников – продолжение кармана памяти. Светы сознания (Б2 и Б3) могут проникать из мозга через карман памяти в зазеркалье, в мир филических двойников, светить там и выносить освещенное обратно в мозг.

Если филические двойники могут пробираться в мозг, то духи создания Демиургов двойников способны не только закрадываться, но и целенаправленно воздействовать на мозг. Кроме того, сопутствующая Светам Сознания сарическая воля через мир филических двойников может добраться до другого мозга и воздействовать на него.

* * *

У существ Шестого Лица есть стадии развития. Это стадии нисхождения с высот сферы Шестого Лица филического Космоса ближе к человеку.

Разрушая Вавилонскую башню, Господь сказал кому-то: «Давайте спустимся» (Быт. 1:7). В первое осевое время, во времена образования Общих душ, некоторые из существ Шестого Лица, «спустившись», стали Гениями Общей души. Вслед за ними, в грядущем втором осевом времени, «спустятся» Гении Дома.

Гений Общей души не происходит от каких-либо существ Шестого Лица. Гений Дома не происходит от Гения Общей души. Они сами – особые генерации существ Шестого Лица. Они ждут своего часа для того, чтобы спуститься ближе к человеку. Гений Общей души и Гений Дома – разные очереди пришельцев с Небес. Гений Общей души и Гений Дома суть разные степени сближения существ Шестого Лица с существами Первого Лица, с человеком. Гений Общей души чаще пользуется возможностью жить вместе с человеком, чем существа Шестого Лица мира языка до него. Гений Дома совсем близко к человеку, сам контролирует и направляет его в соответствии с Путем Замысла.

Общедушевное состояние отличается от дообщедушевного, в том числе присутствием Гения Общей души. Общая душа – образование безличностное. Гений Общей души – единственное общедушевное личностное начало Пятого Дня.

Гений Общей души не автор ее и не дух-народоводитель, а высший источник общедушевной творческой воли в культуре. Гений Общей души – «Гений нации», ее культуры и общедушевного творческого духа в историческом действии.

«Спуститься» для Гения Общей души означает вмешиваться в общедушевную жизнь. Гений Общей души вмешивается в жизнь человека, когда испускает из себя в человека духи

создания, своих духов-гениев. Внедрение их в отдельного человека имеет в виду процессы образования и развития яфетического поля, Яфета Общей души. Гений Общей души призван образовывать и преобразовывать яфетическую сторону Общей души.

Задача Пятого Дня в максимальном развитии мира языка в человеке. Гений Общей души спускается в человека для исполнения этого. Духи создания Гения Общей души внедряется в я-место маточного узла как в яйцеклетку. Тот, кого мы называем гениальным человеком, рождается и растет от такого рода зачатия гением авторского Я.

Спущенный из мира языка Гений Общей души, являясь единственным личностным началом Общей души, все более обозначает на Пятом Дне общедушевные границы в мире филических двойников.

Филический двойник в дообщедушевном состоянии – отдельные молекулы и клетки из них. Гений Общей души посредством национальной культуры и ее языка создает из них не совсем четко очерченную общедушевную ткань, в которую входят все клетки, созданные в одной и той же общедушевной жизни. Общедушевная ткань мира филических двойников, со своей стороны, определяет яфетическую жизнь и ее соотношение с Народностью и общедушевной Самостью. В общедушевную ткань включаются филические двойники мест обитания народа в Природе.

Общая душа вряд ли может существовать без консолидирующей роли общедушевной ткани мира филических двойников. Наследственность Общей души по общедушевной ткани не менее (а то и более) важна, чем этническая (генетическая) наследственность по плоти.

Несомненно, что общедушевная ткань растет и крепнет под контролем Гения Общей души. Не исключено, что Гений Общей души по мере ее становления все более принимает в ней на себя руководящие полномочия Демиурга двойников, постепенно сам становится им.

Демиург Природы и человек готовят для мира филических двойников еще не блюда, а полуфабрикаты для заготовок блюд. Какие из этих заготовок пойдут в дело и какие нет, решает Демиург двойников. Демиург двойников дегустатор и переработчик пищи, потребной повару, Гению Дома.

На Четвертый и Пятый День Гений Дома в высях филического Космоса ждет своего часа, чтобы спуститься с небесной вершины к Общей душе (может быть, заранее облюбовал ее) и общедуховной ткани мира филических двойников. Это он как бы из будущего заказывает заготовки блюд Демиургу двойников. Вполне знать, каков будет Дом и он в Доме, Гений Дома не знает. Демиургу двойников приходится исполнять заказ наугад до тех пор, пока ему на смену придут Гении Общих душ, повара основного повара, Гения Дома. Гении Общей души призваны готовить приход Гениев Домов.

Гений Общей души способен воздействовать на соответствующие области мира филических двойников сферы Первого Лица. Под его началом находятся все клетки, созданные в одной и той же общедушевной жизни. Он формирует общедушевность в мире человека и в мире филических двойников. Приходящий ему на смену Гений Дома владеет своей областью в мире филических двойников – так же, как владеет земным человеком Дома.

Четвертый и Пятый День суть Дни предварительные, и работа Демиурга двойников и Гениев Общих душ в них подготовительная. На Шестой и Седьмой День Гении Домов окончательно подготавливают мир филических двойников к перетворению.

Шестой День отличается от Пятого еще и тем, что в нем Гений Дома направленно организует события и действия в определенной области мира филических двойников, в соответствии с конкретными и общими задачами Дома по критериям добра и осуществления Пути Замысла. Гений Дома в состоянии принудить человека жить в соответствии с тем, что им для него установлено в мире филических двойников.

Гений Дома – высший класс существ Шестого Лица. Он совмещает функции Демиурга мира филических двойников и Гения мира языка и не приписан к тому или другому миру. Сар

Дома в полной мере помогает Гению Дома во всех его трудах. Гений Дома может пользоваться сарической волей внутри Дома и в мире филических двойников, как и когда ему нужно.

Гений Дома входит в Дом, не покидая мир филических двойников. Все происходящее под руководством Гения Дома в Доме находится в соответствии с происходящим в мире филических двойников. И наоборот. Это единая система Дома и его удела в мире филических двойников.

Клетка мира филических двойников изнутри (через посмертную душу) навсегда приписана к определенному филиоэденскому существу или серафу. И вместе с тем находится во внешнем для Филиоэдена мире. Гений Дома вводит клетку во внутримировую жизнь человека – филиоэденский плод. Мир филических двойников на Шестой День входит в Дома, становится их особым родом пространством жизни, как тело для души.

Человек Дома знаком не только со своим филиоэденским плодом, но и со своей клеткой филических двойников. И то и другое он сознает в себе, как две ипостаси своего внутреннего мира.

Человек Четвертого и Пятого Дня обращается за помощью неведомо к кому, в неизвестные выси и дали. Человек Дома определенно и по достоверно известному адресу знает, к кому ему, существу Первого Лица, обратиться к опекающему его существу Шестого Лица. От Гения Дома зависит и ход его жизни, и ход жизни всего Дома. Гений Дома – ангел-хранитель всего Дома и людей в нем.

Гений Дома свободно относится к доставшемуся ему по наследству от Гения Общей души языку и его средствам выражения. В качестве нового Гения языка он создает новую, куда более совершенную модификацию языка. Благодаря ему человек Дома владеет иным синтезом средств выражения языка, чем человек Общей души. Синтез этот основан не столько на том, что добыл технологический человек, сколько духами создания Гения Дома.

Гений Общей души не несет ответственность за судьбу своей Общей души в Истории. Гений Дома куда более ответственное существо, чем Гений Общей души. Гении Общей души разобщены. Гении Домов действуют сообща, всё более и более становясь единой командой. Все Гении Домов соединены по миру филических двойников. Им не обязательно слать послов друг к другу. Дома взаимодействуют друг с другом и составляют сообщества Домов по миру филических двойников.

На Пятый День границы внутри Филиоэдена размыты и весьма приблизительно определяют области Общей души. Четкие филиоэденские границы образуются только на Шестом Дне как границы Дома в Филиоэдене.

Происходящее в мире филических двойников на Четвертый и Пятый День никак не связано с происходящим в Филиоэдене, так как то, что сарически задается на жизнь человеку из Филиоэдена, исполняется не теми творческими волями, которые действуют в мире филических двойников. На Шестой День происходящее в мире филических двойников через содержание маточного узла гармонизируется с происходящим в Филиоэдене одного и того же Дома.

Одновременно работающий на Филиоэден и на мир филических двойников человек Дома живет в ином состоянии и работает на Замысел совсем иначе, чем человек Общей души.

12

Верно ли, что наши сновидения суть явления случайные, побочные, наносные, ни для чего ненужные в нашей жизни, а всегдашний человеческий интерес к ним вызван очевидной загадочностью явления? Выдаются ли они нам впустую или имеют какое-то значение для бодрствования? Мы этого не знаем и гадаем: зачем бы они нам?

Сон – состояние раскрытости в филический Космос. Человеку нужно попасть в филический Космос для получения энергии жизни. В мир филических двойников он, возможно, заходит не туда, куда ему нужно, или заходит по дороге. Чрезвычайно усталый человек спит без сновидений, потому что ему срочно необходимо пополнить ресурс жизни.

Сновидения так или иначе выявляют хранимое в памяти мозга и кармана памяти. Но еще они сигнализируют о возможности включения в наш внутренний мир содержащегося в мире филических двойников. Сновидения во многом формируются по причудам мира филических двойников.

В сновидении мы видим не тем бодрствующим Сознанием Б1, с помощью которого воспринимаем земную действительность, а тем, которым сознаем и чувствуем происходящее внутри нас. Это Сознание Б2 и отчасти Б3.

Сновидение – видение, но не всего того, что происходит в мире филических двойников, а того, что и как воспринято из него Сознанием Б2. Сознание же это светит в мире филических двойников, далеко не так ярко, ясно и привычно, как во внутреннем мире человека, и потому многое путает в увиденном. Кроме того, Сознание Б2 всегда с особым пристрастием работает с воображением человеческой филической души, всегда призывает его и тем корезит увиденное, в том числе и в мире филических двойников в сновидении.

Чрезвычайно важно, что даже те лица, которые действуют в сновидении так, как им свойственно в действительности, живут в нем без выраженного в самосознании «себя».

В самопроизвольности сновидений из-под полы участвует несвободный ЦУ, селятся участвовать и другие инстанции Структуры. Прежде всего авторское Я и Я-Встречи.

Авторское Я пытается встроиться в неправдоподобные для натуральной действительности сюжеты сновидения, но его работа тут вроде бы неуместна. Авторское Я заточено на такие переживания, из которых создается авторская картина. Сновидения для этого и не предназначены.

Человеку свойственно забывать сновидения, поскольку происходящее в них не сказывается ни на авторской картине, ни на содержании узлов Светов.

Филические двойники в состоянии человеческого сна обнаруживают объект для динамического общения, со всеми его неизжитыми чувствами и переживаниями. Они воспринимают этот объект как инородный филический двойник и начинают с ним взаимодействовать. Это для них нечто экзотическое, неестественное. Но они вынуждены иметь с ними дело потому, что не могут уклониться от Я-Встречи.

В сновидении Я-Встречи живет по своим установкам, а филические двойники по своим. Эти установки не совпадают. Они бывает не совместимы и порождают то, что порождают в несовместимости.

* * *

Каждая филическая душа выведена маточным узлом из себя. Каждая филическая душа заполняется всевозможными двойниками от воспоминаний и всевозможных воображений. Как система узлов Светов, филическая душа принадлежит миру потайных двойников. Как вместилище двойников воспоминания, воображения, интеллектуального моделирования, филическая душа обслуживает мир филических двойников.

Сваи филической души забиваются в мир потайных двойников, этажи филической души наполняются филическими двойниками.

Воспоминание есть предъявление себе ранее прожитого к участию в текущей жизни.

Воспоминание – введение в творчество филической души того, что содержится в мозге и кармане памяти как активных частях клетки мира филических двойников. Чрезвычайно редко в воспоминания попадает что-то из клетки от прежних навигаций. Вдруг человек заговорил на незнакомом древнем языке. Рабочего значения такое востребование памяти клетки для нас не имеет.

Воспоминание в той или иной мере искажает происходившее в реальности, но не искажает то, что заложено в памяти (мозга и кармана памяти) и что активно живет в мире филических двойников. Воспоминание меняет что-то и в самой памяти, но не стирает прежде заложенное, а дополняет, накладывает одно на другое.

Внутренний мир человека создает исходные оригиналы, двойники которых заполняют мозг и карман памяти; затем эти двойники превращаются в новые оригиналы, становятся воспоминаниями. Человек не может без воспоминаний потому, что воспоминания суть порождения всегда загадочного второго такта – восхождения в новые оригиналы.

Во сне мы видим соответствующий реальности образ знакомого человека и его память, но без воспоминаний. Воспоминания появляются только в филической душе носителя памяти.

Человек Шестого Дня живет в особом режиме. Он в образах и смыслах получает информацию о прежних навигациях его посмертной души, способен заново пережить их в качестве воспоминаний своей текущей жизни и насыщаться ими. В течение жизни ему являются воспоминания совершенного прежде, в прежних навигациях его посмертной души, сохраненных без искажений импровизациями в его клетке мира филических двойников.

Определенная клетка мира филических двойников получает доступ к памяти определенного человека Дома. Хранимая в ней память всех навигаций истекает в человека и предьявляется ему в качестве воспоминаний о себе, которые предстают перед его сознанием как «мои воспоминания» – так, словно все это совершено им в одной и той же своей жизни.

Филические двойники клетки мира филических двойников вбирали в себя без разбору все пережитое, передуманное, не разбирая, что подлинное, что мнимое, что светлое, что темное. Всем клеткам мира филических двойников до перетворения необходима чистка. Заново переживая прошлые навигации, как с ним самим случившееся, сокрушаясь и радуясь воспоминаниям прежде прожитых жизней как своим, человек Дома в результате обрабатывает всю клетку до состояния, пригодного для максимально продуктивной работы на Замысел.

Человек Шестого Дня производит ремонт сработанного на Четвертый и Пятый День. Клетка мира филических двойников перетекает в человека Дома для переработки. По смерти его эта клетка в перекованном виде поступает обратно в мир филических двойников.

* * *

Включение мира филических двойников в человеческую жизнь вводит Структуру в совершенно новый режим. Он впадает в состояние, схожее со сном, но не в сон.

Воспоминания прежних жизней являются человеку Шестого Дня не в состоянии бодрствования, не в состоянии сна, не состоянии полусна, а в незнакомом человеку Пятого Дня состоянии полубодрствования.

Сновидения человека Пятого Дня не воспоминания (или не совсем воспоминания), хотя иногда похожи на них. Сновидения Шестого Дня в полном смысле воспоминания, и воспоминания яркие и в высшей степени настойчивые. Поэтому мы будем называть это состояние **сновидением-воспоминанием**.

Сновидение-воспоминание Шестого Дня реализует заложенные в человека возможности сновидения как такового.

Сны-воспоминания человека Шестого Дня вовсе не хаотичные и мозаичные, как сны наши. Время сновидений-воспоминаний для него рабочее. В его переживании они особый род действительности, последовательно разворачивающейся из ночи в ночь и, вслед, изо дня в день.

Человек Дома видит себя в тех ситуациях, в которых побывали его предки по посмертной душе (будь это хоть в доисторические времена), но не в фантазмагорических формах игры существ мира филических двойников с человеком, а в воспоминаниях реально случившегося с ним и им некогда пережитого. Он заново переживает то, что они совершали, – надо полагать, более худого (а то и злодейского), чем доброго.

В полном бодрствовании человек Дома полноценно живет жизнью своего времени: встречается, любит, веселится, грустит, работает дневные труды, как и мы с вами. Но не забывает эти полусонные воспоминания, а, напротив, видит их еще более ярко и зримо, сознает их в бодрствовании как часть своей биографии, переживает то, что случается в бодрствовании, вместе с тем (и в свете того), что было предьявлено ему в сновидении-воспоминании прежних жизней.

Бодрствование не вытесняет данное ему в сновидении-воспоминании, напротив, объединяет жизнь наяву и в снах-воспоминаниях.

Сновидения-воспоминания становятся важным (если и не главенствующим) фактором жизни человека Шестого Дня.

Человек, жизнь которого протекает на неустранимом фоне воспоминаний прежде прожитых жизней, иной человек, совсем неведомой людям Пятого Дня генерации. Состояние сновидения-воспоминания – новое состояние жизни мозга и Структуры человека.

Воспоминания человека Четвертого и Пятого Дня вызываются коренным Я, но само оно в сновидениях не действует. Человек Дома сам, своим коренным Я, принимает участие в совершающемся в сновидении-воспоминании. Само коренное Я в совместности с клеткой мира филических двойников непосредственно, явно и активно, входит в Структуру человека Дома.

Волевое участие авторских производных в сновидениях Четвертого и Пятого Дня резко ограничено. Авторское Я задействовано здесь как свидетель, имеющий то или иное отношение к происходящему. Картины сновидений-воспоминаний воспринимаются авторским Я человека Дома в качестве не свидетеля происходящего, а ответственного за происходящее с ним самим деятеля.

Я-Встречи в основном задействовано в жизни современности. В работе человека Дома в сновидениях-воспоминаниях оно значения не имеет.

Высшая душа в наших сновидениях в глубокой тени. Нравственное и разумное понимание, если и возникает, то после пробуждения. Воспоминания-сновидения являют себя перед высшей душой, готовой к действию в Структуре. Это иного рода забытьё, чем наш сон.

Как и наши сновидения, сновидения-воспоминания Шестого дня разворачиваются в филическом времени и занимают мгновения физического времени. Но они, в отличие от наших, не стираются, тотчас и прочно закладываются в активную память с тем, чтобы неустранимо явить себя в бодрствовании.

Наши сновидения указывают на готовность мозга обслуживать состояние сновидения-воспоминания.

Сновидения-воспоминания и их обработка – это не постановка на заряд, как обычный сон, а, наоборот, огромная трата энергии жизни, разряд. Сновидения-воспоминания, по-видимому, следуют за обычным сном, но один не есть стадия другого.

Работа в состоянии сновидения-воспоминания требует интенсивного освещения Светом Сознания и выдвигает личнодушевную жизнь на первый план, даже впереди общедомовой жизни.

13

Говорят, что ОТТУДА никто не возвращался. Это верно на Четвертом и Пятом Дне. Возвращение ОТТУДА предусмотрено на Шестой День.

Всё то, что зарабатывается во внутреннем мире человека в течение его земной жизни, – исходный оригинал. Он создает двойник в двух мирах: пласт в Филиоэдене и молекулу филического двойника в клетке мира филических двойников. Эти двойники соответствуют друг другу.

На Шестой День из этих соответствующих друг другу двойников создается новый оригинал: клетки выходят в человека Дома, сами преобразуются и порождают особые филиоэденские пласты, преобразующие серафа.

Четвертый и Пятый День – Дни создания исходных оригиналов и их двойников в Филиоэдене и мире филических двойников. Это Дни первого такта. Шестой День – День второго такта, День создания новых оригиналов.

Навигации Шестого Дня в значительной мере суть повторы жизни в прежних навигациях. И призваны произвести тот же результат, что и повтор жизни на Пути восхождения.

Большую часть отпущенного времени нашей жизни человек всегда проводил и проводит в душевной пустоте, в суете сует, без работы на осуществление Замысла. Внутренний мир человека Четвертого и Пятого Дня в сравнении с человеком Дома недогружен, празден, заполняется (как и его мозг) на малую толику. Человек Шестого Дня пользуется большей частью возможностей Структуры для работы на Замысел, живет полной душевной жизнью, немислимой для человека Пятого Дня.

Сновидения человека Пятого Дня нравственно совсем безответственны. На Шестом Дне ситуация иная. Сновидения-воспоминания человека Шестого Дня максимально ответственны.

Сновидения-воспоминания Шестого Дня резко отличаются от всего того, что нам знакомо по опыту Пятого Дня еще и тем, что в освещении их участвует Свет Сознания мозга сферы Шестого Лица. Работа над ними производится в полной ясности эденских Светов, освещенных лучами высшего Сознания.

Человек Дома понимает произошедшее с его предками (по клетке мира филических двойников) так, как они в принципе не в состоянии были осознать.

Воспоминания-сновидения прежних жизней в полной ясности и значении предстают перед Четвертым и Восьмым Лицом и свечением эденских Светов в нем. Именно это составляет сокровенную работу и назначение жизни Шестого Дня.

Шестой День отнюдь не рай, а скорее ад, как его представляют мудрецы, полагающие, что в аду человек мучается своей совестью. Шестой День – День судный. Всё совершенное, прожитое, пережитое и передуманное человечеством на Четвертом Дне и на Пятом Дне предстает на Шестой День на высший Суд **Отца**. Суд Его не наказание и не прощение, а беспощадное разоблачение самого себя перед самим собой. Лица Отца не приговаривают, но заставляют человека Дома страдать о себе свободным нравственным чувством и своей мыслью-мудростью.

На Суде Отца человек Дома перерождается. Психологи умеют выуживать из памяти то, что мешает спокойствию и комфортабельности души, и аннулировать это. Человек Шестого Дня ничего не ликвидирует в себе, а все преображает, наполняется высшим содержанием и становится носителем высшего опыта по всему спектру человеческой жизни.

Зло, совершаемое человеком Четвертого и Пятого Дня – от недоразвитости его духовного сознания. В навигациях Шестого Дня это «зло от юности» (Быт.) предстает перед высшим духовным сознанием человека Дома и мучает его. Быть может, он, как и мы с вами, желал бы от них избавиться. Но это невозможно.

Нельзя исключить то, что произошло в своей жизни. И пойти раскаяться, чтобы «снять грех», нельзя. Даже пойти и покаяться перед теми, кому совершил зло, нельзя. Нет успокоения совести. Нет никого, кто бы мог ее успокоить. Нельзя и искупить, кроме как жить с этой все утяжеляющейся и утяжеляющейся тяжестью, пережить ее множество раз, утяжелить и утяжелить ею свою душу. Именно так и на этом свершается постоянное возвышение над собой и углубление себя до состояния полного духовного очищения. Только в состоянии полной духовной чистоты наполняется полным нравственным весом тезис, по которому «нет в мире виноватых».

Процесс осмысления человека на Шестом Дне неизбежно начинается представлением, по которому в мире есть только виноватые, и завершается пониманием того, что нет в мире виноватых.

В состоянии сновидения-воспоминания человек Дома наяву переживает то, что случилось с его предками так, как если бы это случилось с ним самим. Одновременно переживает это и как свои собственные воспоминания, и со стороны, с точки зрения той жизни, которой он живет, и того высшего духовного сознания Шестого Дня, в котором он живет.

Коренная потребность в избыточной жизнедеятельности на Шестом Дне удовлетворяется в сновидениях-воспоминаниях.

Человек Дома чем дальше, тем больше живет с грузом, взваленным на него предками, и переживает его как груз своей жизни. И потому свою современную жизнь воспринимает неразрывно с жизнью, доставленной ему в сновидениях-воспоминаниях, и соответственно очищает ее от зла. Такая очищенная жизнь пригодна для проникновения в нее эденских Светов.

При этом человек Дома живет не на две действительности, как новый адам. Действительность сновидений-воспоминаний для него – не внешняя действительность.

Работа над сновидениями-воспоминаниями, на которую, по большей мере, поставлен человек Дома, совершается, видимо, в два этапа. На первом этапе осмысливается и переживается в воспоминаниях совершенное в прежних жизнях зло. На втором осмысливается и переживается причиненное другому зло в страданиях души и жизни его. Это не сострадание, а что-то иное. Переживать страдания чужого человека от моего зла как свои страдания становится нормой происходящего во внутренней жизни человека Шестого Дня.

В сновидениях-воспоминаниях человека Дома является не только совершенное в прежних жизнях, но и совершенное в них на его глазах. И это так же подлежит переживанию заново и осмыслению.

Воспоминания-сновидения Шестого Дня обеспечивает человеку Дома то, что невозможно для человека Пятого Дня, – никогда не прекращающийся за время земной жизни духовный рост в самых разных направлениях. Такая жизнь производит особой высоты и мощи глубинную картину Произведения жизни. Четвертый этаж Филиоэдена населяется доплна. В этом и искупление и успокоение человека Шестого Дня.

Навигации человека Дома предназначены не для выработки авторской картины, а для выработки глубинной картины. Авторская картина – задача Четвертого и Пятого Дня. Глубинная картина – задача Шестого Дня.

* * *

Сновидения-воспоминания Шестого Дня – род воскрешения в земную жизнь. Но это не воскрешение человека, а воскрешение памяти человека.

В навигациях Пятого Дня сераф вынесен за пределы собственно человеческого существования. В навигациях Шестого Дня сераф задействован в составе человека (и, наоборот, человек в составе серафа). Существо Первого Лица на Четвертом и Пятом Дне – человек. На Шестой День существом Первого Лица становится человек-сераф.

Память клетки мира филических двойников не включается в человека Пятого Дня, потому что для включения ей необходимо иное существо Первого Лица. Для того чтобы предстать на Суд Отца, память, заложенная в клетку мира филических двойников, должна являть себя в работе человека-серафа, принимающего из эденского мира эденские Светы и Лица Отца.

Судный Шестой День вершится в сновидениях-воспоминаниях в Доме перед Лицами Отца и эденскими Светами. Сновидения-воспоминания – основной исходный материал для трудов Лиц Отца.

Четвертый и Пятый День – Дни накопления клеток мира филических двойников и их кланов. Само действие приведения мира филических двойников к состоянию, пригодному для перетворения, начинается на Шестой День.

На Шестом Дне с миром филических двойников и с мозгом человека происходят перемены. Обширные области мозга, до того не участвующие в жизни человека, ждали пришельцев из мира филических двойников. Теперь они активизируются для того, чтобы принять в себя из клетки мира филических двойников память всех прежних навигаций данной посмертной души. Восхождение в воспоминании производит сарическая воля и творческая сила, находящиеся в распоряжении мозга. Мозг – особое филиоматериальное вместилище той и другой воли. Возможность воскрешения памяти прожитого на Четвертом и Пятом Дне исходно заложена в мозг и только запускается на Шестой День.

На Пятый День клетка мира филических двойников и филиоэденский пласт созданы вчерне и для перетворения не готовы. На Шестой День клетки и пласты запускаются на переработку. В некоторых, по-видимому, редких случаях в клетку вносятся только изменения. В большинстве случаев требуется глубинная переработка клетки. Иначе в блоке пластов серафа. Обычно в этот блок вносятся изменения; глубокая переработка требуется изредка.

На Шестой День определяется дальнейшая судьба клетки мира филических двойников. Правящая Триада Дома решает, быть ли всей клетке, со всеми ее филическими двойниками от всех навигаций посмертной души, дальше на Пути Замысла или не быть.

Судный Шестой День наступает не над жизнью отдельного человека, а всех вместе его предков и потомков по посмертной душе. Отдельная человеческая жизнь в этом отношении может ничего не решать и может решать все, стать решающей в участии клетки. Этого заранее, до Суда Шестого Дня, знать нельзя.

Шестой День длится столько, сколько необходимо для того, чтобы все клетки мира филических двойников побывали в навигациях человека Шестого Дня столько, сколько это нужно для их переработки.

Пережитая и вновь осмысленная жизнь прежних навигаций заносится в память мозга человека Шестого Дня, а по его смерти выносится обратно в мир филических двойников, но уже с качественно иным содержанием. В результате трудов человека Дома появляются новые особенные молекулы клеток мира филических двойников. Этими новыми молекулами мир филических двойников прорастет в сферу Шестого Лица.

Клетка выходит в навигации человека Дома из сферы Первого Лица мира филических двойников и возвращается в него обратно, но в сферу Шестого Лица.

Когда филическая душа человека Дома становится на прием памяти своей клетки мира филических двойников? В каком возрасте начинаются и в каком завершаются сновидения-воспоминания? Каков их график? Как и где это заложено? Множество вопросов.

* * *

Всё в прежних навигациях пережитое разворачивается в сновидении-воспоминании постепенно, в продолжение всей жизни. Двадцатилетним нельзя полноценно воспринять и оценить то, что когда-то происходило с ним шестидесятилетним.

Память прежде прожитых жизней выявляется в воспоминании-сновидении в соответствии с тем периодом, на котором человек Шестого Дня живет на своем Пути восхождения. На второй стадии Пути одни воспоминания, на третьей другие.

Человек, скажем, на подходах к Первой Критической точке движем одними и теми же мотивами на Пятый и на Шестой День. Но на Шестой День он несет в себе не только опыт пережитого и случившегося тогда, но перестает быть слепым в отношении последствий тогда содеянного. Это, надо полагать, позволяет ему надежно проходить Первую Критическую точку.

Человеку Дома не надо вызывать и привлекать серафа к себе. Личностное рождение – первое путевое рождение в конце второго семилетия жизни. В нем объявляется не призрак серафа (как при душевном рождении человека Пятого Дня), а сам сераф.

Первая Критическая точка устанавливается на Пути в конце четвертого или начале пятого семилетия жизни. На свою жизнь отпущено уже не 9, а 12–14 лет. Третья стадия Пути длится не 13 лет (это явно малый срок), а лет 20, до Второй Критической точки в начале восьмого семилетия жизни.

Подъем Пробуждения человека Дома куда более крут и высок, чем у человека Пятого Дня. Зло, совершенное в прежней жизни, наиболее остро и продуктивно переживается на третьей стадии, после подъема Пробуждения. Высшая полнота переживания Зла – в переживании темного откровения человека Дома. В этом переживании раскрываются истоки тьмы зла в себе и человеке вообще, и тем создается новое высшее качество третьей стадии Пути, дающее возможность успешно пройти Вторую Критическую точку. Для этого необходимо увеличение

срока третьей стадии Пути. Для этого же к человеку на третьей стадии привлекается Сар Дома, который прямым от себя сообщает ему могучую сарическую волю-власть.

Ко Второй Критической точке человек Шестого Дня подходит с таким багажом пережитого, который не в состоянии нажить человек Пятого Дня. Переживая себя вместе со своим серафом в системе человек-сераф и со своей клеткой мира филических двойников, он куда быстрее достигает зрелости, необходимой для того, чтобы стать прозревателем на свободном пути или приблизиться на столбовом пути вплотную к эденскому рождению. Золотые годы старости человеческой используются с максимальной продуктивностью.

После Второй Критической точки человеку начинают раскрываться мистические тайны прежних навигаций его посмертной души.

Путь от Второй Критической точки до эденского рождения размечается и становится нормативным.

Керув один и тот же в сторгиях всех навигаций одной и той же посмертной души. В жизни человека Дома керув захлеб заново проживает прежние удачи и неудачи своих сторгий. Сторгические ближние вместе со своим керувом наполняются новым сторгическим опытом. Сторгия человека Дома становится куда более полноценной и ответственной. Сторгических катастроф на Шестом Дне не бывает.

14

Душевное пространство человека Пятого Дня заполняется в течение жизни с огромными лакунами и пустотами. Ожидать, что человек Шестого Дня в воспоминаниях повторит жизнь человека Пятого Дня, нельзя.

Память навигаций предшествующих Дней вселяется в навигацию Шестого Дня. Вряд ли нужно, чтобы все они были вновь полностью пережиты на Шестом Дне. Они переживаются вперемежку, по определенной выборке, эпизодами из разных навигаций. Критерии для такой выборки на повтор в воспоминаниях должны быть изначально заложены в клетке мира филических двойников.

Для стройности всего ряда воспоминаний-сновидений должна быть определена **стержневая навигация**, на которую нанизываются опыты всех остальных. Вполне может быть, что на разные периоды жизни человека Дома выбираются разные стержневые навигации.

Стержневая навигация задает человеку Дома основную тему работы со сновидениями-воспоминаниями. Какова она? Чем отличается от иных? Прохождение ее на Пятом Дне – одна из величайших загадок жизни общедуховного человека.

Молекула клетки поступает в мозг человека Шестого Дня вместе с памятью переживания смерти, которое разделяет ее от других молекул мозга. Человек Дома не раз переживает свою смерть, хотя и как-то иначе.

На Шестом Дне мир филических двойников находится в непосредственной близости от человека. Способность человека проникнуть в этот мир увеличивается. Матрица будущего его жизнепрохождения раскрывается человеку. Многие видят свои и чужие судьбы. Это могло бы обеднить жизнь, если бы не основная деятельность по выработке сновидений-воспоминаний. Будущее раскрывается, и именно поэтому основное напряжение жизни снимается с текущей событийности и переносится на деятельность воспоминания. Текущая жизнь человека Дома в значительной мере ассистирует деятельности воспоминаний.

Каждый человек Дома несет внутри сокровенное знание о себе самом. Эта его сокровенная жизнь заставляет иначе воспринимать течение своей жизни. Каждый человек Дома знает, что другой человек, как и он, несет в себе это сокровенное знание о себе самом и что именно это составляет основной стержень его жизни.

Необходимость повседневной выработки воспоминаний само собой обуславливает образ жизни человека Шестого Дня. Образ его жизни должен предусматривать возможность осуществления этой главной работы его жизни.

Есть жуткая прелесть темного возбуждения от содеянного зла. Человек Шестого Дня несет в себе сарическое Я, которое, ставя под контроль авторские производные и Самость, не позволит человеку распалать себя на зло. Воспоминания зла безопасны для воспоминающего и пригодны для работы над ними на более высоком уровне личного и общедомового духовного сознания.

Сексуальная жизнь обладающего темным воображением человека Пятого Дня естественно разогрета. Человек Шестого Дня должен переживать сексуальную жизнь в прежних навигациях без особого сексуального вожделения. Он способен держать под контролем воображение своего авторского Я, не дает ему распалать плоть, но не в полной мере. В этом особый и, пожалуй, наиболее тяжкий труд его внутренней жизни.

Человек Дома переживает в своих воспоминаниях совершенное в прежних навигациях зло. В его современной жизни зла (в сравнении с нашей жизнью) почти нет. Переживая по выборке подъема и падения, добро и зло прежних жизней и живя при этом текущей жизнью, человек Дома делает свою нормальную современную жизнь предельно полной. Результаты пережитых воспоминаний-сновидений серьезно и благотворно влияют на современное его жизнепроехождение. Самые стандартные ситуации его жизни становятся куда более насыщенными, зрячими, сознательными, полнокровными. Это приводит к особой яркости авторской картины и к особой весомости глубинной картины его Произведения жизни. Филиоэдеский пласт серафа от этого Произведения жизни доминирует над всеми пластами серафа и заново организует вокруг себя все прежде созданные пласты его.

* * *

Работа, предлагаемая Замыслом человеку в воспоминаниях-сновидениях на Шестом Дне, не выполнима на Светах Сознания мозга человека и средствами выражения Пятого Дня. Даже для того, чтобы войти в состояние сновидения-воспоминания, человеку Шестого Дня необходим высший Свет Сознания, излучаемый мозгом Дома. Только в этом неведомом нам Свете Сознания человек Дома способен переживать и осмысливать то, что предъявляет ему его клетка мира филических двойников.

Из-за низкого уровня духовного сознания и темени личнодуховной жизни человек Пятого Дня сам не знает себя. И потому не может назвать то, что не знает. Мир языка по этой причине на Пятом Дне мало востребован человеком. Духи мира языка давят на человека, под их давлением он пытается что-то выразить, более в музыке, чем в слове. В отношении своей духовной (особенно личнодуховной) жизни человек Пятого Дня полунемой.

Для осмысления сновидений-воспоминаний и передачи осмысленного другим людям человек Шестого Дня должен суметь востребовать ранее невостребованные пласты мира языка для создания качественно иных средств выражения, соответствующих его уровню духовного сознания. Такие средства выражения должен ему, видимо, предоставить Гений Дома в качестве Гения мира языка.

Человек Дома должен владеть новым типом языка, не только речевым, но и телепатическим.

По слабости Светов Сознания, излучаемых солнцем мозга человека, паранормальные способности появляются в людях на Пятом Дне предварительно и эпизодически. Солнце мозга Дома предоставляет людям Дома укоренить паранормальные способности, сделать их повседневно употребимыми в нормальном течении жизни.

Человек испокон века выискивает возможность в своих целях влиять на мир филических двойников. Новые и высшие Светы Сознания несут в себе достаточную сарическую волю-власть, для того чтобы вполне удовлетворить это стремление. Человек Дома будет знать о том, какие сюжеты ему предлагаются из мира филических двойников, и многое другое. Трудно представить, как это изменит человеческую жизнь.

Искусство Пятого Дня служит задачам Пятого Дня. Оно должно уступить место другому искусству, искусству Шестого Дня, базой и основным предметом которого станет состояние сновидения-воспоминания. Искусство Шестого Дня есть важнейшая сторона процесса внутреннего труда по выработке сновидений-воспоминаний. Кроме того, оно способно выразить все процессы в Доме, в том числе и филиоэденские процессы, и жизнь серафа, и серафической личности. Создание искусства Шестого Дня не обходится без участия мира потайных двойников.

* * *

Человек Шестого Дня еще не готов для перетворения. Шестой День – эпоха полного заселения четвертого этажа и подготовки заселения пятого этажа. Седьмой День – эпоха заселения пятого этажа и подготовки его к перетворению.

Структура внутреннего мира человека находится в особом состоянии на Четвертый, на Пятый, на Шестой, на Седьмой День.

На Пятый День в общедушевной стороне Структуры образуются Народность и управляющая производная Первого Лица, духовная власть, эквивалентная по сарической силе светской Власти. Изменения на общедушевной стороне активизируют личностную сторону и дают ей возможность создавать глубинную картину, необходимую для первичного прорыва на четвертый этаж Филиоэдена.

На Шестой День в Структуру человека включается сераф. Навигацию проходит система человек-сераф. По смерти человека клетка возвращается в мир филических двойников, но в сферу Шестого Лица.

Пласты третьего этажа Филиоэдена на Шестом Дне переорганизуются для работы Седьмого Дня. На Седьмом Дне пласты третьего этажа серафов перестраиваются для перетворения, в целях маршрутизации жизнедеятельности нового адама.

На Седьмой День создается особого рода глубинная картина, глубинная картина для пятого этажа, какой не было до этого. С ее помощью душа серафа прорастает с четвертого этажа на пятый этаж и обосновывается на нем.

Сторгия на Седьмой День – повсеместное явление. Мир Седьмого Дня – мир доминирования сторгической жизни.

Основная задача Дома, как такового, на Пути Замысла – Зачатие Божественного Адама. Для этого Гений Дома, Сар Дома и Лица Отца входят в сторгическое единство. Для этого же все серафы, все духи мира языка и все люди насыщаются эденскими Светами и завязываются в единый прочный и мощный узел.

15

С точки зрения повсеместно бытующих представлений жизнь есть жизнь, может функционировать более активно или менее активно, либо может организоваться в высшие формы или формы низшие, которые не могут быть «более живыми» или «менее живыми». По такому взгляду есть всегда одна и та же себе равная единица жизни, из которой строится и развивается все живущее. По нашему взгляду такой единицы нет, а есть разные жизни и множество так или иначе организованных и функционирующих уровней и качеств их.

Более высокая организация психической жизни возникает в соответствии с жизнью более высокого уровня, но не наоборот. В сравнении с любой курицей любая собака «более живая»: живет на другом уровне высоты жизни и обладает большей насыщенностью жизни в себе. То обстоятельство, что она существо более высокой организации и большей выживаемости в Природе, само по себе не объясняет интенсивность, достоинство, полноту, высоту жизни в ней и полноценность ее переживания.

Развитие от низших видов к высшим происходит от включения все более высоких слоев и уровней филического Космоса. Человек, в отличие от собаки, способен захотеть и одними своими усилиями стать более живым, то есть привлечь в себя жизнь с большей высоты ее.

Максимальная концентрация, интенсивность, напряженность Жизни – в филической Обители Подлинника. В филическом Космосе энергия жизни разряжается по мере удаления от своего источника в Подлиннике. Энергией жизни сферы Девятого Лица пользуется Адам Дома. Энергией жизни сферы Шестого Лица пользуются существа Шестого Лица и новый адам. В какой-то мере творческая энергия сферы Шестого Лица доступна земному человеку. Но он – существо Первого Лица и живет изо дня в день разной (большей или меньшей) жизненностью от разных уровней сферы Первого Лица.

Высшая душа живет более высокой жизнью, чем низшая душа. Соответственно, и высокое искусство добывает жизнь из более приподнятых слоев сферы Первого Лица, чем искусство низшего рода.

И в смысле траты энергии жизни, и в смысле ее потребления из более высоких слоев и уровней филического Космоса один человек более живой, чем другой.

* * *

У каждого из нас в Филиоэдене свое существо и в мире филических двойников своя клетка. Все клетки разные и могут быть качественно различными.

Для клетки та человеческая навигация наиболее эффективная, которая поставляет молекулу на ее вершину, приближает ее к сфере Шестого Лица. Прорастая из сферы Первого Лица ближе к сфере Шестого Лица, клетка достигает высокого уровня жизни, наполняется более высокой филической энергией жизни, живет полнее, более полноценной жизнью – становится в полном смысле более живая. Клетка более высокого уровня обладает большей напористостью творческой воли и, участвуя в создании матриц жизнепроектирования человека, заставляет другие клетки работать на себя и на человека, к которому она подключена.

Принято считать, что тысячелетия назад человек, вообще говоря, был таким же, как сейчас, хотя и в других условиях проживания. Однако молодые клетки, составленные из небольшого числа навигаций, и зрелые клетки, от многих навигаций, насыщены разными энергиями жизни и насыщены по-разному. И потому современный человек всегда имеет преимущество (хотя бы потенциальное) перед дальними своими предками по посмертной душе.

Клетка современного человека Пятого Дня – источник более высокой и более концентрированной энергии жизни, чем у его предка на Четвертом Дне. Человек Пятого Дня, в общем случае, получает жизнь из более высоких сфер филического Космоса. Творческая воля его филической души имеет возможности, которых не было прежде, и иную возможность их реализации.

Все богатство клетки может быть использовано для жизни человека. Влияние мира филических двойников и отдельной его клетки на творческие, личностные и моральные потенции человека и их осуществление велико. От того, какого уровня энергия жизни поступает в человека из его клетки, зависит общее развитие человека и возможности развития из возраста в возраст его душевной и духовной жизни. Возможности общедуховной и сторгиодуховной жизни, как и прохождения Пути личнодуховной жизни, зависят от энергетических возможностей жизни его клетки.

Жизненные возможности клетки во многом определяются молекулой, которую поставляет ей человек по результатам своей земной жизни.

Молекула, созданная при использовании Идеалосознания Б4 в душе, подымает клетку вверх, переводит ее на более высокий уровень филической жизни; а она больше доставляет высокую энергию жизни в мозг.

Подъемная сила молекулы зависит от высоты, достигаемой на Пути восхождения. От двустадийного человека образуются энергетически более высокие молекулы, чем от одностадийного. Трехстадийный поднимает энергетический уровень не только своей клетки, но и всех клеток серафа. Прозревателю и человеку столбового пути взмывает клетку в сферу Шестого Лица.

Подъем клеток от продвижения коренного Я в разного рода медитациях по каналу Богоподобия осуществляет доступ общедушевной ткани к жизни сферы Шестого Лица. В самой общедушевной ткани мира филических двойников образовывается точка Небесного покровительства, вмещающая дух создания Генія Общей души.

Каждое достижение нирваны возвышает общедушевную ткань, вводит ее в сферу Шестого Лица.

Включение Восьмого Лица создает особенную, насыщенную эденской энергией молекулу.

Жизнь сторгического ближнего в Сопутстве создает молекулы сферы Шестого Лица. Затем они сами напористо стремятся в навигацию для нового осуществления сторгии.

* * *

Жизнь тела составляют разные жизни, разной напряженности, напористости и заряда. Мощь сексуальной энергии жизни превышает силу потока жизни, тратящегося на переработку пищи. Жизнь тела в утробе матери иная, чем рожденного младенца. Во всем этом хорошо разбираются даосцы.

Плоть человека по своим каналам получает (во сне и наяву) ресурсы жизни не из самых высоких слоев сферы Первого Лица. Те же ресурсы получает вместе с плотью мозг человека, но ему требуется энергия жизни из более высоких слоев сферы Первого Лица, а иногда и сферы Шестого Лица. Прибавочную энергию жизни в мозг нагнетает не только высокое искусство. По большей части мозг получает ее от клетки, проросшей в высокие слои мира филических двойников. Чем старше и выше клетка, тем больше заряд энергии жизни от нее в мозг.

Мозг одного человека не ровня мозгу другого. Клетки разные – и мозги разные. Некоторые области мозга у одних людей насыщаются более концентрированной и более высокой жизнью, чем у других. Параметры жизни мозга меняются от момента к моменту филического времени, но предел их зависит от достоинств клетки в поднебесье мира филических двойников. Предельные уровни жизни в мозге определяют пороги индивидуальных авторских возможностей человека.

Ресурсы мозга все более и более используются по мере прохождения Пути Замысла. Элита Дома потому и элита, что пользуется жизнью из сферы Шестого Лица. Неиспользуемые области мозга человека Пятого Дня вполне не задействуются и на Шестой День. В нем остается много свободного места и резерва, предназначенного для наиболее высоких энергий, используемых на Седьмой День. Возможно, что в мозге отдельного человека есть удел для мозга Дома.

Мозг, карман памяти и клетка филических двойников составляют целостную цепочку, к которой подключена филическая душа. Мозг человека неразрывно связан с филической душой, с одной стороны, и через карман памяти с клеткой мира филических двойников, с другой стороны. Движение в этой цепи идет и туда и обратно. В нее добавляется управляемая мозгом (несвободным ЦУ) низшая душа. У каждого звена каждого конкретного человека свои черты. И авторские творческие потенции скрыты в разных звеньях цепи по-разному.

Мозг способен обслуживать пики творческих актов филической души только в тех случаях, когда клетка проросла в высокие слои мира филических двойников.

Проникшие в клетку филических двойников эденские Светы проникают затем в мозг и образуют в нем особые области, способные, быть может, исполнять некоторые функции мозга Дома.

Для Идеалосознания Б4 надобно особенно много энергии высокого уровня жизни. Ее может предоставить мозгу не любая клетка. От этого идеальная жизнь – удел немногих.

Свет Сознания Б1 горит более или менее одинаково во всех. Свет Сознания Б2 постоянно меняет яркость, пределы которой разные у разных людей и зависят о высоты и заряда энергии жизни, которую мозг получает от клетки и, шире, из мира филических двойников.

Свет Сознания Б2 служит в основном для реализации творческих способностей и разгорается, когда они поставлены на реализацию.

Свет Сознания Б3, задействованный по случаю в мире филических двойников, придает клетке новые качества и потенции паранормальных способностей, которые реализуются, когда между клеткой и мозгом формируется канал Сознания Б3. Канал этот образуется тысячами. Движение по нему может быть подавлено (духовной властью, например), но не им самим.

Клетка филических двойников, с одной стороны Структуры, и душа потайного двойника, с другой ее стороны, скоординированы в воздействии на мозг. Всякая навигация выпускается серафом с учетом клетки, которая будет участвовать в ней. Содержание маточного узла новой навигации выкладывается серафом в соответствии с клеткой. В качестве души потайного двойника маточный узел в течение жизни распоряжается своим телом, мозгом так, чтобы проявить творческие возможности, необходимые именно в этой навигации.

Наживные способности (обучения, восприятия, передачи) наследуются генетически. Творческий талант наследуется по клетке. От гения человека его потомкам по посмертной душе остается наследство. Дух создания (гений) в человеке поставляет в клетку молекулу, которая увеличивает давление творческой энергии клетки в мозг и тем усиливает творческие возможности последующих навигаций этой клетки. Реализация потенций в навигации зависит от того, насколько в творческом отношении был успешен ряд предшествующих навигаций.

Некоторые качества внутреннего мира человека наследуются и от серафа, и от клетки филических двойников. Наследование такого рода с двух сторон давит на мозг и требует реализации в человеке, обладающим такой наследственностью. Чем выше клетка в мире филических двойников, тем сильнее требования реализации того, что она внедряет в мозг. Авторские производные не могут не принимать направленного участия в этой реализации, поскольку есть координация клетки и маточного узла. При реализации наследственности мозг соответствующим образом устанавливает наклон Блока Управления в Структуре.

Усиление яркости Сознания Б2 и Б4 означает усиление сарической воли, воли-власти для реализации. Воля эта сосредоточена внутри человека. Только у харизматической личности она устремлена во вне. Харизматиком человека делает определенного рода клетка.

Все роды наследственности вроде должны находиться в гармонии или хотя бы в соответствии друг с другом. Практически этого так не бывает. Но чем сильнее идущие от клетки требования реализации, тем больше стремление к гармонии наследственностей.

Молекула клетки в течение человеческой жизни формируется в кармане памяти параллельно авторской картине и фиксируется в филических двойниках. Это память человека о себе самом, предназначенная или не предназначенная для воспоминаний. Память эта неизбежно несет в себе Тьму обычной прожитой жизни и переходит в клетку.

Мир филических двойников, создавая матрицу событий, не руководствуется благом человека на Земле именно потому, что в нем темная жизнь.

Грязь из внутреннего мира человека передается клетке, от грязной клетки филических двойников в управляющий человеком мозг и отсюда в Структуру человека. Такова одна из самых важных причин зла в человеке.

Вполне вероятно, что клетки филических двойников установлены на общей платформе мира филических двойников – платформе архетипов жизни низшей души и животного мира. Она нам особенно не интересна, поскольку не идет на перетворение, и мистического значения не имеет. С Седьмого на Восьмой День перетворятся исключительно клетки.

Часть 16. Истоки зла в человеке. Чистилище

1

Человек Пятого Дня не в состоянии полноценно вникнуть в задачи, поставленные перед земным человечеством на Пути Замысла. Земной человек на Пути Замысла призван совершить то, что необходимо для обеспечения жизни нового адама. Так что земное человечество управляется из мира нового адама, из неопределенного будущего.

Мир филических двойников создается человеком в расчете на задачи филио-сарической Природы нового адама.

Условия и характер жизнепрохождения земного человека определяет специфика заданного ему интегрального Произведения жизни. Она устанавливает и Структуру человека, и общий характер навигации (дистанции жизни) человека (через рождение, взросление, достижение зрелости, старение, смерть), и необходимость возвратного, серафического, керувического, восхождений, и принципы функционирования системы человек – филиоэденский плод, и особенности архивирования в филиоэденском пласте.

Задача жизни нового адама – в отличие от предварительной на Пути Замысла задачи жизни земного человека – основная на Пути Замысла и не может быть не выполнена. Человек Четвертого и Пятого Дня в некотором роде приносится в жертву новому адаму.

Человеческое зло не поскальзывание при ходьбе, и вообще не то, чего могло не быть. Тьма и зло создают неимоверно сложную, бурную, но богатую жизнь во внутреннем мире человека. Именно такая сложность жизни нужна как для многокрасочной авторской картины, так и для весьма полноценной глубинной картины, выводящей на четвертый этаж. Без того и другого человек не был бы рабочим существом на Пути Замысла.

Зло в человеке необходимо для драматизма и трагизма жизни в бурях и страстях ее. Трагизм и драматизм жизни нужен не для жизни человека, а для результата его жизнепрохождения – для динамики, яркости и импровизационного богатства авторской картины Произведения жизни. Человеческое зло нужно для создания такой авторской картины, по которой может строиться динамичная жизнь нового адама.

Человеческое зло не ошибка и не результат действия противостоящих Замыслу воли и сил. Оно нужно в земных Днях осуществления Замысла. Без него нет рабочего преодоления, необходимого для духовного роста. Оно предусмотрено в Замысле для рабочего напряжения во внутреннем мире человека, но им раскалено до предела.

По своему мистическому статусу человек, как один из осуществителей Замысла, свободен исполнять или не исполнять Замысел. Человеческое зло призвано уничтожить человека, если он не исполняет Замысел.

* * *

Решение проблемы Зла выходит за пределы земной жизни. Смысл Зла, его роль и назначение в Замысле, за пределами земной жизни, на Восьмом Дне. Зла нет только на Девятом Дне, в Адаме Дома.

Внутренний мир нового адама (существа коренного Шестого Лица) не содержит недолжного. Насыщенный эденскими Светами новый адам внутренне бесконфликтен. Внутри его нет борьбы. Выведена из борьбы и его внешняя жизнь в эденофилиоматериальной Природе. Вся борьба жизни нового адама перенесена в филио-сарическую Природу.

Зачатие Божественного Адама происходит в Доме Седьмого Дня, перед перетворением. После перетворения, на Восьмой День, Зародыш Божественного Адама перенесен для созревания в Лоно Дома нового адама. Прежде чем стать Плодом, Зародыш Божественного Адама в Лоне Дома нового адама должен суметь победить зло в посягающей на его Лоно филио-сарической Природе.

На Восьмом Дне Зародыш Божественного Адама получает поле возделывания. Филио-сарическая Природа – поле труда и роста Зародыша божественного Адама.

Земной человек и порождает Зародыш Божественного Адама, создает ему рабочее поле жизни, его первоначальное поле битвы, необходимое для Его роста в материнском Лоне Восьмого Дня.

Человек способен что-то поправить, исправить, но не окончательно преодолеть зло в себе. Зло в сфере Первого Лица, зло земного человека им, существом Первого Лица, мистически и практически неодолимо. Преодоление Зла возложено в Замысле на Зародыш Божественного Адама в Лоне Дома нового адама, где происходит Его становление.

На самых ранних ступенях Своего развития Божественный Зародыш вступает в борьбу жизни, но не внутри нового адама, а во вне-внутри его, в филио-сарической Природе. Божественный Адам начинает рост в материнском Лоне с того, что одолевает Зло, выросшее в земном человеке и перенесенное после перетворения в филио-сарическую Природу нового адама.

В соответствии с Замыслом на Восьмой День новому адаму нужна в высшей степени конфликтная ситуация его жизни в филио-сарической Природе, созданной при перетворении из мира филических двойников. Тьма филио-сарической Природы – богатство Замысла.

У нового адама нет задачи подавить филио-сарическую Природу, а тем более уничтожить ее. Он призван не на то, чтобы, преодолевая ее, овладеть ею так, чтобы она стала частью его Дома.

Работа нового адама вводит филио-сарическую Природу в состав Дома нового адама, под правление Божественного Зародыша. Зародыш Божественного Адама первые движения роста Своего в материнском Лоне совершает на преодолении филио-сарического Зла сферы Шестого Лица.

Основная действующая модель духовного роста человека Пятого Дня и пророста филио-эденского плода на четвертый этаж построена на преодолении всевозможных препятствий роста. Рост и восхождение земного человека происходит по модели преодоления Божественным Зародышем рабочего Зла на Восьмом Дне.

Огромные сарические, творческие и эденские воли нового адама, тратящиеся на освоение филио-сарической Природы, рассчитаны на огромное преодоление поставленных препятствий. Откуда они? В основном, от жизни человека Четвертого и Пятого Дня. Массив зла, совершенного человеком за Четвертый и Пятый День, аккумулируется в мире филических двойников и вместе с ним перетворяется в филио-сарическую Природу нового адама.

Новый адам обретает себя в авторской борьбе со злом во вне-внутри себя и совершает восхождения в процессе овладения им филио-сарической Природой. При этом силы противоборствующих сторон должны быть конкурентные. Победа каждого конкретного нового адама вовсе не предрешена.

Зло – то, что ломает, производит поломки в Замысле. Зло ломает земного человека. Зло не по силам существу Первого Лица. Но для Божественного Зародыша оно – рабочее препятствие, необходимое для роста и становления в материнском Лоне.

2

В нравственном отношении животное не выше и не ниже себя. К нему понятие нравственного не применимо. Гнездилище зла в человеке не плоть и не психика, не животное в человеке, а филическая душа, которая через Самость возбуждает на злодейства низшую душу. Зло в человеке – зло человеческое, филическое, а не животное.

Человеческое зло присуще не животному в человеке, а человеческому в человеке. Филическая душа живет не только светлыми филическими энергиями любви и ума, но и темными филическими потоками – **темной филией**.

Любое учение о человеке неизбежно отталкивается от вопроса зла. Добро несет в человека эденская Жизнь, точнее эденский Свет Любви и эденский Свет Жизненности. Зло несут

в человека потоки Света темной филии, поступающие в пользование авторских производных и через них в низшую душу.

Человек, конечно, остро переживает и тайну нравственного закона внутри себя, и тайну звездного Неба над собою, но более всего и острее всего – тайну темных, порочных побуждений обычного сердца человеческого.

Зло является в человека откуда ни возьмись. Человек нажимает на клавиши зла в себе, и они издадут звук.

Разноликих людей, в которых заправляет темная филия, во все времена много. Они получают главное удовлетворение своей жизни от брутальной силы темной филии.

Всё животное использует ненависть для форсирования животной силы в моменты опасности. Ненависть в человеке возникает как реактивно, так и самопроизвольно, без крайней необходимости, по всякому случаю и без случая, по темной душевной потребности. Ненависть возвышает себя в своих глазах, и этого вполне достаточно, чтобы человек ненавидел человека.

Ненавидеть свойственно человеку не меньше, чем любить филической любовью. Ненависть и гнев даруют не меньшее филическое наслаждение, чем влюбление и радости творчества. Душа человеческая, бывает, ждет этих темных наслаждений. Кажется, что она не может без них...

Ненависть – свойство и потребность темной стороны филической души человека. Люди горят ненавистью с тем же пылом, что и влюбляются, но только прочнее.

Нет человека, который не мог бы разгневаться и в этот момент возненавидеть, как бы себя ни подавлял. Темная филия – когда злодейство, а когда гадости, мелкие подлости, цинизм, хамство, похабство, походя уколоть ближнего. Все зависит от накала темной филии.

Без темной филии человек не живет ни дня. От темной филии чувство зависти и, по большей части, отталкивание от другого человека. Всякое раздражение, даже сдержанное, любая недоброжелательность так или иначе навеивается темной филией. Одно из основных проявлений темной филии – злость, злоба. Злобность, открытая и скрытая, постоянная и временами, переполняет человеческую жизнь. Я не говорю, что все люди злобятся, злятся, гnevаются, я говорю, что на свете нет человека, который не умел бы злобиться и гневаться.

Быть может, это происходит потому, что большую часть своей жизни человек заполняет сором и отбросами, считает это нормальным, не представляет, что можно жить иначе, и не желает этого. Люди любят сорить друг на друга, хотя в этом нет необходимости. Заполняясь сором и отбросами, человеческая жизнь тем самым создает благоприятную атмосферу для темной филии в ежедневной ничем вроде бы не примечательной бытовой жизни.

* * *

Темная филия – обычное явление в человеческой жизни. Все мелкое бытовое зло (основной массив человеческого зла) от темной филии. Мат – выражение темной филической энергии слова. Большинство людей получает психическое удовлетворение от темнофилического жизнедействия. Многим нравится находиться психически раздраженным. Зачем писать подметное письмо мужу об измене жены? Затем, чтобы получить удовлетворение от причиненных ему мук ревности.

Воспринимаемые органами чувств тела впечатления и значения совсем не всегда положительные. Многие травмируют психику, неприемлемы для морального сознания человека и проч. Образы и смыслы, созданные от таких темных впечатлений и значений, добывают откуда-то порции темной филической энергии. Все то, что человек предпочел бы не видеть (например, вид страдания живого существа или другое с ужасом воспринимаемое человеком явление животной жизни), в результате наполняет темной филией филическую душу.

Человек мучает других для того, чтобы получить темную филическую энергию.

Эстетические переживания суть переживания самонаполнения жизнью филической души. В том числе и темные эстетические переживания и темное эстетическое наслаждение

от наполнения себя темной филией. Приток темной филии в себя некоторым доставляет эстетическое наслаждение.

Темная филия стремится показать на свету то, что человек воспринимает ночным сознанием и не подлежит обнародованию: эротическое действие, кошмары ночных фантазий, уродства. Темной филии нужно открыть сокрытое, скрываемое, физиологическое и психическое, чтобы кошмарить человека.

Эротическое искусство, накаляя похоть до пределов плотского самоуничтожения, удовлетворяет не естественные сексуальные потребности человека (таковых у него и нет), а потребности выражения темной филической стихии в литературе или изобразительном искусстве.

Есть что-то в человеке, что обеспечивает приток темной филии и усиливает ее.

Потребность в темной филии ощущают все три авторские производные на трех сторонах Структуры. Автор в человеке со всеми его добрыми или злыми пристрастиями работает с тем в Структуре, что есть в ней. На стороне Встречи людям надо специально стараться, чтобы не излучать постоянно темную филию друг на друга. Общая душа пытается обуздать в повседневности открытые выражения темной филии, но по существу это не много что меняет. Жизнь человека Пятого Дня по большей части состоит в том, что он либо взывает к темной филии, либо стремится утишить ее в себе. Положения морали отрицательны, потому что человек полон темной филией.

Бесовство – праздник темной филии.

От темной филии человек, пусть и в самые редкие минуты жизни, склонен упиваться ядом в себе. Потребность в кощунстве и хамстве (кощунство, бывает, заменяет хамство там, где оно исключено воспитанием) связана с неудовлетворенным желанием упиваться своим ядом. В общественной жизни вполне доброкачественные люди вдруг превращаются в одну большую ядовитую болотную змею, которая, упиваясь ядом в себе, стремится искушать всех и вся.

Темная филия словно создана для чрезмерной агрессивности. Разгорячение филической (и особенно яфетической) жизни, как бы оно ни начиналось, неизбежно приводит к разгорячению темной филией и создает предпосылки для массового злодейства.

Для сплоченности в добре надо быть личностью. Для сплоченности по Тьме можно быть каким угодно, но вместе со всеми. Объединение людей по общей в них Тьме куда сильнее, чем близость по общему Свету. Своими (ближними) люди считают людей своей Тьмы. Этим испокон века пользуются политики.

Пассионарии – люди темнофилической энергии. Пассионарный взрыв – высвобождение темнофилической энергии. Импровизации исторического процесса управляются не светлыми, а темными силами. Энергия темной филии, если верить Гумилеву, накапливается в людях, требует удовлетворения и вырывается наружу. С энергетической разрядкой вроде бы понятно, но как темная энергия накапливается для революций, войн, всех общественных потрясений? Вопрос первой важности.

* * *

Человек как таковой, и каждый человек, обладает как темным, так и светлым интеллектом – подобно филической любви и ненависти. Темный интеллект и светлый интеллект – фундаментальная характеристика ума человека. Вдохновение темным интеллектом не меньшей силы, чем иные вдохновения и чем вдохновения светлого интеллекта.

По особой напористости и нетерпимости темного интеллекта разного рода (в общем случае это сугубо иронический или саркастический интеллект, стремящийся понижать достоинство другого интеллекта) обличения получаются у человека лучше всего. Темный интеллект куда пронизательнее светлого интеллекта в темных явлениях жизни. Он способен ярко, остро и зорко обличать или возвышать тьму, но немощен в осмыслении светлых сторон человеческой жизни.

Темный интеллект получает удовлетворение сам от себя. Он требует и выражения, и приношения, и жертв. Носители темного интеллекта вовсе не нейтральны к добру и злу, но разумить их, в основном людей нравственно вменяемых, трудно. Под действием темного филического разума им больше нравится оболванивать людей, скрывать правду и лгать им, чем просвещать, выявляя правду.

Есть уникальные люди только светлого ума – Лев Толстой. Есть люди могучего темного интеллекта – А. Зиновьев. Быть может, Толстой во многом согласился бы с оценками Зиновьева, но отвратился бы от напора его темного интеллекта. Среди нескольких тысяч персонажей художества Толстого нет ни одного, который высвечен темной филией. Даже те, прототипы которых были лично неприятны Льву Николаевичу (Победоносцев, скажем). Можно соглашаться или не соглашаться с анализом и выводами Толстого, но нельзя не согласиться с тем, что у него, даже в обличениях его, ум светлый, и только светлый. Толстовская критика всего и вся – не интеллектуальная критика, а взгляд мудрости и душевной искренности на все, что происходит вокруг.

Вызываемая филическими потоками темного разума интеллектуальная критика всего и вся не нацелена на положительное решение подвергаемого остракизму положения дел. Она вытравляет мудрость из людей; да так, что она не может пустить корни и стать правящей.

По своей природе она вытравляет разум-мудрость не хуже легкомыслия. У людей темного ума нет и не может быть программ, основанных на мудрости и соответствующем знании человека. Они – умники, служат таланту темного интеллекта, и для сохранения самочувствия талантливости готовы поддержать все что угодно. Среди них есть люди подлой мысли. Подлость мысли заразительна, тем более когда одета в одежды науки, социологии, психологии, религии. Соприкосновение с подлой мыслью небезопасно.

3

Кроме склонного к избыточности рабочего зла, в человеке есть зло демоническое. Следы его, бывает, прочитываются на лицах людей. Что им нужно от себя? Что нужно им от нас? Они пришли в эту жизнь, чтобы погибнуть в ровной злости, изойти в холодной ненависти, спокойно гася Свет в себе и во всем, где Свет светит. И все это исключительно по одной вольности Зла в себе, по холодной злобе на себя, по презрению ко всему и всем, по «праву на бесчестие» и представившейся возможности это право осуществить на практике. И это у них не настроение, а мотив их жизни.

Людей демонического зла мы будем называть **сдомами**.

Натура сдома требует зло гадить в этом Мире. Мерзость необходима ему для полноты самоощущения. Основная черта его поведения и движущая им душевная потребность – глумление и глумливость. Он грабит или насилует не столько для того, чтобы завладеть чужим имуществом или удовлетворить половое влечение, сколько для того, чтобы при этом совершить акт глумления. Сдом может «просто так» убить, засыпать колодец или спалить дерево в пустыне.

Сдом не просто унижает и губит другого, он унижает и уничтожает, как питается, утоляет свой психический голод уничтожением ненавистной ему стилистики всякого человека. Довести человека до полного обезволивания, до полного погашения образа человеческого, психически растоптать его, дает сдому такое же удовлетворение и успокоение, какое дает любовь. Сдом – носитель жуткой любви, для удовлетворения которой необходимо мучить и унижать предмет любви. Если для этого необходимо измучить человека физически, то он его мучает. Есть мужья, которые доводят до такого состояния жен и психически счастливы.

Внутренний мир сдома не только пользуется высшее для нужд низшего, но и пытается в глумлении и унижении превратить высшее в то, что ниже низшего. Он – вывернут сам и стремится перевернуть человеческую жизнь так, чтобы высшее в ней стало низшим и низменное – сверхчеловечным.

Сдом – тот, у кого высшая и низшая душа как бы поменялись местами, у кого низшая душа – высшая, а высшая душа – низшая. Сдом – человек порочной и самовольной Самости. Сдом смотрит на каждого как на свою добычу и жертву.

Порочное лицо сдома наживается им не обязательно в преступлениях, даже самых страшных, а существованием в пороке. Не прелюбодеяние, а постоянное нахождение в состоянии прелюбодеяния. Не обман, а жизнь в обмане. Человек попадает в категорию сдома благодаря сдомскому образу внутренней жизни, а не только сдомским деяниям.

Адам и Ева обрели некий сугубо человеческий взгляд на себя и друг друга, от которого им стало стыдно. Сдом не знает ни стыда, ни позора, он мало что бесноватый и растленный, он демонстративно презирает совесть и стыд в человеке. Милосердие, жалость, добролюбие для сдома нечто постыдное, род слабости или самоунижения. Он предпочитает глумливость в качестве сарической воли и ее самодемонстрации. Отсюда его перевернутая мораль и героичество этой морали.

Корень сдома мистически изъят из Замысла на человека. Он знает, что пришел только сюда, только в земную жизнь, первый и последний раз. Его чувство себя, вся его психология и поведение определяются этим.

В крайнем выражении сдом любит убийство, возбуждается смертью, и не только смертью другого, но и смертью вообще, в том числе и своей собственной. Образы кровавых мучений и умирания притягательны для него. Образы эти выражают его сущность – выход из существования.

Сдом живет без имени, он лишен Имени собственного, которое заменено кличкой, прозвищем, именем нарицательным. В отличие от исходного филического неукоренения, именное укоренение Сдома «истреблено с лица земли». Сдому необходимо, если и не вновь укоренить себя, то заявить о себе в качестве личности, действующей в составе продолжающего быть человечества. Разумеется, это у него всегда обретает уродливые формы. Но иначе, не уродливо, явить себя лично – псевдолично – сдом не может.

Сдом находит черный вход в души людей. С ним небезопасно вступать в общение. Он имеет силу внедряться в другого. Или хотя бы вызвать омерзение и тем все же испоганить другую душу.

Библейское государство Содом было полностью заражено сдомским духом – да так, что в пяти его городах не нашлось и пяти праведников. Темное сдомское «мы» – не толпа убийц и грабителей, а весьма хорошо организованное сообщество, основанное на жестких моральных установлениях, на морали наоборот, и решающее свои особые задачи. Каждый содомянин в каждый момент должен был быть настороже и избегать возможности стать объектом издевательства и насилия; с другой стороны, он сам мог и должен был участвовать в глумлениях на законных основаниях.

По преданию, над чужеземцами в библейском Содоме разрешалось совершать все, что могло утолить интерпсихическую ненависть его законных граждан. Иного рода общение с чужеземцами каралось. Пригласивший чужака в гости в наказание публично раздевался догола. Особое отношение было к нищим и голодным. Им подавали, но не хлеб, а специальную монету, надписанную владельцем, который только и мог отоварить ее. На глазах у всех бедняк с деньгами медленно умирал голодной смертью, после чего каждый содомянин брал свою монету обратно.

Содомянин должен был подавлять всякое чувство сострадания в себе. Это моральный постулат содомского общества. Содомский юноша не мог уступить старому или больному, ибо он тем самым проявит слабость и рискует потерять положение в содомском сообществе.

Воровство (и, надо думать, коррупция) в Содомском государстве – законная и уважаемая деятельность. Половая распущенность и циничное отношение к женщине государственно поощрялось. Разврат во всех содомских городах был открытым. Не существовало никаких

запретов на информацию о жизни отдельной личности. Что, в частности, было нужно для осуществления привилегий (в основном привилегий на глумление) элиты общества. Одна из таких привилегий – возможность удовлетворения страсти к вандализму и иных темных инстинктов. Богохульство, идолопоклонничество и сквернословие – признак принадлежности к содомскому обществу и его хороший тон.

Кровопролитие не возбранялось. Хотя существовала юриспруденция и строгий суд. Так, за пролитую кровь пострадавший платил обидчику как за врачевание кровопусканием. Другой содомский закон устанавливал, что тот, кто имел вола, пас общественное стадо один день, а кто скота не имел – пас два дня. Еще по одному закону Содома перебравшийся вброд платил в казну в два раза больше, чем тот, кто воспользовался мостом. Все наоборот, но все – законно.

В стремлении пользоваться нравственностью наоборот сдом глумится над самой нравственностью. Он переворачивает мораль не для аморальности, а для того чтобы дать простор темной филии в себе и насладиться ею. Сдом – ненасытный к темной филии человек. В отличие от всех других людей, в которых темная филия проявляется порывами, приступами и более-менее редко, сдом всегда перенасыщен темной филией, распираем ею. Сдом – совершенноеместилище темной филии. Он – сгусток темной филии, сам в полной власти темной филии и постоянно излучает ее из себя.

Сдомы обладают повышенной сарической волей и потому способны привлекать к себе других. В него включаются и несдомские и сдомоподобные люди. Этих привлеченных в сдомство больше, чем самих сдомов. Сдом может примоститься в благонравном человеке и проявиться, когда будет востребован.

Сдомство – мрачный спутник человечества, губитель и растлитель. Сдом – осквернитель человеческого в человеке и, прежде всего, осквернитель Общей души. Народ осквернен, когда сдом свободен в нем.

Сдомы словно ждут своего часа и при возможности становятся мощным губительным течением общедушевной жизни. Зараженная сдомством Общая душа исключается из человечества, выходит из существования, изничтожая другие Общие души. Сдомство – смертельная болезнь Общих душ. Симптомы сдомства – симптомы бытийственной и метафизической гибели Общей души. Все порчи Общей души неизбежно совмещаются со сдомством.

Сдом – не просто духовно неполноценный или душевно порочный человек, он – духопротивник, раздухотворяющий Общую душу. Он замуровывает в душах вход в иной мир и тем окончательно гасит духовную жизнь в людях. Общество, терпящее в себе сдомство и допускающее широкое его распространение, общедуховно обречено.

Сила сдома – всегдашний ужас человеческий. Во все времена народы стремились к установлению твердой Власти для обуздания сдомства. Сдомство разряжается в войске. Революция развязывает сдомство. Его затем приходится прибирать к рукам сильной нимродовой Властью. Но излечения от сдомства нет.

Сдом не ближний и не дальний, он – антиближний. Сдомство можно либо уничтожить, либо обратить в рабство.

4

И на стороне Встречи, и на общедушевной стороне человека подстерегают множество опасностей, словно специально заготовленных для испытания сторгических связей на прочность. От первых сторгических порывов в отрочестве и до конца дней человек имеет благо жить сторгической жизнью. Сторгическое благо надо душою заслужить, потом добыть, им особо дорожить и сохранить, проходя через все соблазны и заносы жизни. Иначе благо духовного единения может превратиться в сторгическое зло.

Любовь нередко переходит в ненависть. От вершины сторгического единения до пропасти сторгической антилюбви всего шаг. Но что за чудовищный и непостижимый шаг!

Разные обстоятельства и воздействия превращают ближнего в дальнего, жену в чужую женщину. Совсем другое дело, когда взаимоотношения вдруг становятся противоположными – когда друг разом обращается не в дальнего или чужого, а в антидруга. Возможность превращения любви в ненависть и друга во врага-антидруга указывает на то, что душа наша способна на замену светлой сторгической одухотворенности, которой она живет в сторгической любви, на темную сторгическую одухотворенность, которой она живет в сторгической ненависти.

Есть темное сторгическое горение душевной жизни, и в нем человек горит с той же силой и той же свободой, что и в огне сторгической любви. **Темной сторгии** верны так же, и кладут на нее жизнь так же, как на сторгическую любовь. Удовлетворения потребности темной сторгии душа желает и добивается не менее, чем удовлетворения светлой сторгии. И это несмотря на то, что состояние сторгической антилюбви есть одно из самых мучительных и дремучих состояний души.

Ненависть темной филии сконцентрирована на образе врага. Ненависть к врагу – к чужому и чуждому. Ненависть темной сторгии – к своему, к ближнему, из которого выделяет темносторгического ближнего. Брат на брата, дочь на мать, украинец на русского – идеальные образчики темной сторгии.

Как для сторгической любви необходимо узнавание себя в другом, так и для темной сторгии необходимо узнавание, но своего антидруга в другом. Он становится «своим другим Я» с отрицательным знаком – своим враждебно-родным «Я».

Темносторгический антиближний, как и сторгический ближний, переживается в Пятом Лице. Девиз темной сторгии: ненависть ближнего как врага своего.

Врага можно уважать. К темносторгическому ближнему ничего, кроме отвращения. Темносторгическое отвращение – одно из самых жутких чувств человека. В него включено стремление к расчеловечиванию.

Темная сторгия отличается от темной филии в том числе и тем, что темная сторгия это не просто ненависть, а любовь к ненависти. Врага маркирует чувство ненависти к нему. Темную сторгию маркирует любовь к ненависти к антидругу. Порок любви к ненависти в том, что она рушит высшую душу человека, делает его существом двудушевным.

Темная сторгия включает темную филию. Темная филия темную сторгию не включает. Темная филия подыгрывает и обслуживает темную сторгию.

Ненависть – помрачение самолюбия. Вечно находиться в состоянии темной филии нельзя. Порыв гнева или возмущения гаснет. Бывает, что темная сторгия сходит на нет, но обычно она навсегда. Именно потому, что темная сторгия – явление не филической, а сторгической жизни.

Темная сторгия обычно возникает при распаде состоявшейся сторгии или сторгичности. Но не только. Темносторгические мотивы возникают при распаде любой глубинной душевной близости – дружеской, родственной, национальной, близости влюбления. Бывает темная сторгия между близнецами, между сыном и отцом. Готовая стать сторгической безответная любовь при поругании обращается в темную сторгию.

Как есть сторгия и сторгичность, так есть и темная сторгия и темная сторгичность. Классический случай лучшей подруги, становящейся темносторгической антиподругой. Темная сторгичность появляется к конкуренту своего цеха, собрату по перу, по творчеству, к более удачливому сопернику в любви, провинциальности к столичности. Темная сторгия посредственности к гению, который занимает то место, которое в воображении занимает завидующая ему посредственность. Зависть к ближнему своему – род темного родственного чувства.

В чужой сторгии сторгические взаимоотношения тайно перемешаны с темносторгическими. Чужая сторгия при саморазоблачении всегда рискует превратиться в темную сторгию.

Темная сторгия не возникает от разрушенной сторгии озарения.

* * *

Пагубное значение темной сторгии в жизни вполне не оценено. Темная сторгия – не штрих жизни, а дьявольское явление, возможно, единственное дьявольское явление в человеческой жизни. Так мы ее и будем рассматривать.

Все плохое в человеческой жизни так или иначе перемешано с хорошим. Кроме темной сторгии. У темной сторгии нет и быть не может не дурных последствий. Преодоление ее – только ее подавление; она ничего не дает для роста. В ней нет светлого смысла. Она рушит все, к чему прикасается.

В миазмах темной сторгии дышать нечем; душа задыхается. А между тем, темная сторгия – огромное прельщение для души человека. Она максимально поднимает самооущение человека и тем особенно привлекает его. Сторгическая ненависть сменяет сторгическую любовь с жутким наслаждением. По темносторгическим побуждениям совершаются революции, губятся жизни самых близких людей. Не без темносторгических побуждений пала Византия, была разрушена царская Россия и потом Советский Союз.

Страшнее всего, что в темную сторгию в процессе жизни превращаются самые высокие, прежде всего, сторгические движения души. Если ангелам привить темную сторгию, то и они станут бесами.

* * *

Темная сторгия не ненависть, не гнев, сопутствующий борьбе. Враг не темносторгический ближний. Брат брату может стать как врагом, так и темносторгическим ближним. Война, несмотря на потоки ненависти, обычно обходится без темной сторгии. В войне надо победить, пусть даже уничтожить. В мире темной сторгии надо унижить, опустить, разодушевить, растоптать. В этом много сдомского. Где сдом измывается, ради сладости измывания и вида измываемого, там темносторгический антидруг, лишая жертву остатков самоуважения, удовлетворяется только тогда, когда адресант темной сторгии осознал свое ничтожество и затрепетал перед ним как существом высшим.

Пыточный инструмент темной сторгической ненависти используется для надругательства над душой вчера еще родного человека. Силами темной сторгии одна душа стремится проникнуть внутрь другой души и из глубины произвести ее разрушение.

В жизни человека создаются отношения, которые исключают предательство. Дети и родители, братья и сестры, друзья, сторгические ближние. Темная сторгия часто возникает в результате предательства. Предательство в зачине темной сторгии личной жизни – ситуация стандартная. Темносторгическое предательство в общественной жизни запрятано глубже. Революция – независимо от того, насколько морально или социально она обеспечена, – род национального предательства.

В темной сторгии всегда обитает дух предательства. Душевное предательство черта любой темной сторгии. Но темная сторгия более глубинное явление жизни, чем предательство. Предательство – типовая наружность темной сторгии. Темная сторгия в некотором смысле покрывает предательство. В темносторгических переживаниях человек стремится возвыситься над тем, кого предал; чернит его, усугубляя предательство. Предательство распаляет темную сторгию, не дает ей исчерпать себя, подпитывает ее.

* * *

Темная сторгия требует огромной филической энергии. Ее надо откуда-то брать и суметь влить.

Энергия для темной сторгии берется оттуда, откуда только можно взять, из всех резервов и ресурсов и психической и филической жизни. Чем уродливее, чем циничнее, чем поскуднее бурное кипение филической жизни, тем пригоднее для темной сторгии. Специально направленные погромы или погромные действия (в том числе идеологические) возникают не из политических, идеологических или хулиганских побуждений (это обрамление), а для добывания темнофилической энергии для темной сторгии.

Пассионарность темной сторгии не идет в сравнение с другого рода пассионарностью. У темной сторгии всегда есть свои бесы. Они целенаправленно выкачивают темную филию из народных масс и накачивают их темной сторгией.

Добытая такими путями энергия тратится на умаление жизни без восполнения ее. В темносторгической растрате энергии душа истекает из себя, теряет силы, скудеет и разодушевляется. Темная сторгия силится разодушевить и того, к кому она обращена, и того, кто заражен ею. С молодости темносторгический человек к пятидесяти годам уродливо обезжизнен, живет по инерции, на оставшихся крохах.

* * *

Сторгия – духовная жизнь между мужчиной и женщиной на стороне Встречи. Существование гомосексуализма отвергает необходимые условия для сторгического процесса – пол. У гомосексуалов не бывает сторгии. Сторгия чужда им. Более того, гомосексуализм, основанный на отвращении к женскому и как носитель противоестественной сексуальности, агрессивен по отношению к естественной сексуальности. Это не просто антисторгичность. Гомосексуализм во всех своих плотских и психических проявлениях вынужден ориентироваться на извращение естественной сексуальной потребности. Поэтому, но далеко не только поэтому, он напоен темносторгическим чувством ко всему, что порождает сторгию.

Гомосексуальная пара не то чтобы внесторгическое образование, не образует сторгию, она ей противоречит, является образованием антисторгическим. Переживания гомосексуала не могут иметь на стороне Встречи выхода в высшую душу и потому оскотпляют сторгиодуховную жизнь.

* * *

В общем случае сторгическое чувство общедушевной жизни – это чувство ближнего, переживаемого так же, как переживаешь себя. В общедушевной сторгии высшие души живут совместно, в единой одушевленности. Свобода обмена сторгической жизнью проявляется в такой свободе совмещения жизни высших душ, при которой они сводятся вместе и образуют общий и единый центр жизни, не отменяющий составляющие его центры. Надживотная и вне-самостная сторгическая любовь осуществляет не сожительство или сосуществование, а со-жизнь высших душ в Общей душе.

Сторгия производит взаимоусиление глубинных слоев душевной жизни, осуществляет высшую полноту душевной жизни в людях. Человек в общедушевной сторгии становится выше самого себя. И это более всего сплывает общедушевную жизнь.

Мотив темной сторгии включен в общедушевную жизнь как таковую. Темная общедушевная сторгичность требует любить свою ненависть как самого себя.

Темная сторгия передается из поколения в поколение, то затухая, то разгораясь. Она всегда подстерегает народ и может овладеть им в пору духовной слабости. Особенно в революции и гражданской войне.

Духи революции всегда и везде одни и те же. Их не надо выискивать. Это темносторгические духи. Они пользуют всякого рода современные лозунги борьбы за свободу, равенство, братство, за социальную справедливость, демократию, права человека, национальную самобытность, построения коммунизма или мирового порядка. Парижская толпа, приведшая якобинцев к власти, была опьянена темной сторгией к аристократам и попам. То же и русская революция 17 года, и русская контрреволюция 91 года.

Никакой другой, кроме темносторгической революции, а за ней и гражданской войны, не бывает. Общепародные темносторгические переживания обостряются накануне гражданской войны. Так это по самой природе темносторгических устремлений. Нельзя провозглашать порожденные темной сторгией идеи, не побуждая при этом к революции и гражданской войне.

Общественная темная сторгия по своей природе вызывает гражданскую войну, призывает к ней одним своим существованием. Социальное, национальное или религиозное разде-

ление лишь повод и механизм темной сторгии реализовать себя. Объект темной сторгии может быть классом или этнической модификацией, может быть фантомным, полусказочным. Духи революции вообще живут не в действительности, а в темнотсторгической небылице.

От темной сторгии несет смертью. Темная сторгия – смертельная болезнь души, и личной души, и Общей души. Массовое помешательство зараженного темной сторгией народа – самое худшее, что может произойти с Общей душой. Все сообщества, какими бы они ни были, – культурные, политические, мировоззренческие, националистические, социальные или какие еще – глубоко порочны, когда они держатся на темной сторгии.

Антисемитизм – темная сторгия других народов, обращенная на Общую душу Израэля. Евреи живут в совершенно непонятном национальном состоянии, словно на иной планете, чуждом и чрезвычайно подозрительном. Евреи всем подозрительны и отчасти потому становятся адресатами темной сторгии. Вектор темной сторгии антисемитизма поддерживается подозрительностью общедушевных духов к общедушевному духу и к глубинному национальному бытию Израэля.

Темнотсторгические мотивы совершенно чужды Восьмому Лицу, но Вероучение в чистоте Восьмого Лица недоступно людям. Антисемитские новеллы Евангелия политически и психологически недостоверны, сшиты грубо первохристианами в попытке избежать репрессий за явно выраженное антиримское исповедание. Антисемитизма не было бы, если бы Христос, принося Жертву, был распят не римлянами как политический преступник.

Можно привести и другие причины того, что и как запускает и усиливает антисемитизм, но легкомысленно ставить их в качестве причины этого извечного явления темной сторгии.

Подлинная причина возникновения темной сторгии – в душевной потребности темной сторгии. Антисемитизм – наиболее удобное проявление темной сторгии. Антисемитизм дает выход темнотсторгической потребности души человеческой, которая находит способ самовыявления. Кроме того, всякой общедуховной власти всегда кажется, что она без темной сторгии не прочна.

Разные классы в государстве, разные народности одного этноса веками живут вместе. Не без столкновений, конечно, но и без темной сторгии. И вдруг сложились особые обстоятельства, и возникает темная сторгия. Кто-то неприметно надыхал ее. Общедушевную темную сторгию старательно культивируют с помощью темной филии, средствами ее интеллекта, ее культуры, ее идеологии. Темная филия как пожар охватывает Общую душу, пока она не запыляет темной сторгией.

Политики стремятся посеять общедушевную темную сторгию в политической борьбе. Совсем не ведают, что творят. От уродства темной сторгии избавиться чрезвычайно трудно. Политическая жизнь с темной сторгией всегда уродлива.

Двадцать первый век грозит стать веком темной сторгии.

* * *

Возникновение и причины филического чувства ненависти можно понять и объяснить. Это чисто человеческое дело. Разрушенная сторгическая любовь может перейти, может и не перейти в темную сторгию. Это иррационально. Темная сторгия иррациональна и малопонятна. Основания темной сторгии и в номинальном смысле беспричинны.

Темной сторгии не должно было быть во внутреннем мире осуществляющего Замысел Бога человека. В то, что Замыслом заказано земному человеку, темная сторгия вроде бы никак не входит. А между тем, темная сторгия – не временное темное возбуждение или душевная эпидемия, а состояние жизни. Люди живут в темной сторгии так, будто они родились в ней, будто без нее нельзя жить. И живут ею как высшим достоянием в самосознании, составляющим пафос жизни и высшее переживание, предназначенное для служения.

Темноторгические переживания подменяют переживания одухотворенности в человеке. Темная сторгия стремится занять в человеке то место, которое предназначено для духовной жизни.

Душа отвыкает от темной сторгии тяжелее, чем от наркотиков. Излечиться от темной сторгии чрезвычайно трудно. Темная сторгия въедлива, меняет объект и обличие, но не исчезает. Она продолжает быть в душе и тогда, когда для нее уже нет оснований, когда у нее нет цели и она не нужна.

Темная сторгия в сочетании с темной филией приводит внутренний мир человека в состояние, лишаящее человека возможности порождать глубинную картину Произведения жизни, делает ее непригодной для четвертого этажа Филиоэдена. Темная сторгия портит узлы Светов и, соответственно, авторскую картину, делает непригодной посмертную душу для серафа.

Темная сторгия не пускает посмертную душу в Филиоэден. Серафический человек, попав в темноторгическую среду, не проходит Первую Критическую точку и не встанет в Сопутство. Возвратное восхождение по каналу Богоподобия при темной сторгии принципиально невозможно.

Темная сторгия – яд, делающий филическую молекулу непригодной для клетки мира филических двойников.

Темная сторгия не нужна человеку, противопоказана для мира филических двойников и Филиоэдена. Человек темной сторгии не имеет участи на Шестом Дне.

5

Темных Светов нет и быть не может в Обители филической Жизни Подлинника. Темные филические Светы возникают в сфере Первого Лица, в жизни земного человека. Структура человека и его посмертная душа не могут не наполняться Тьмой. Зачем же так агрессивна она? Зачем разгул человеческого зла, готовый погубить человека и Замысел на него?

Человек обладает статусом одного из осуществителей Пути Замысла. Божественный статус человека в том, что он исполняет Божественную Работу и сам есть Работа Бога. Труд жизни человека на Бога есть он сам, со всем тем, что есть в нем. В том числе и с теми темными Светами, которые входят в него.

Зло – слом должного, должной работы, брак. Человек, и как работник и как работа, сделал бракованную работу, загрязнил свою посмертную душу. Чистилище отчасти очистило от грязи, но не устранило сам брак. Темные Светы есть последствия этого брака.

Каждый брак создает новые препятствия в работе, увеличивает напряжение внутренней жизни человека. Зло – расплата живущих поколений за брак поколений отцов. Но не расплата как наказание, а расплата как увеличение работы. Человек-работник расплачивается увеличением работы за брак в работе, которая есть он сам.

Если было бы иначе, если бы брак оставался без последствий, то это сняло бы мистическую ответственность человека за свою жизнь и, следовательно, лишило его статуса Божественного работника.

Божественная работа Божественного работника такова, какова она поставлена для его работы, в его внутренний мир на Пути осуществления Замысла. Работа Бога сопряжена со злом. Для Божественного Работника нет чрезмерной, избыточной, ненужной и недолжной, но заданной работы на Пути Замысла. Человек как Божественный работник выполняет Божественную работу, как бы она ни была установлена и какова бы она ни была. Иначе он – не Божественная Работа и не Божественный работник.

* * *

Посмертная душа состоит из маточного узла, эго и ядра высшей души. Маточный узел посмертной души – то единственное, к кому приложимо понятие «бессмертная душа». Ранее, в первом томе, в первом чтении Замысла, мы руководствовались условным представлением,

по которому после смерти маточный узел перемещается в Филиоэден, где становится частью филиоэденского существа или серафа.

Теперь, во втором чтении Замысла, мы видим вернее. После смерти человека душа потайного двойника становится маточным узлом посмертной души и никуда не перемещается. Маточный узел всегда – и в навигации, и между навигациями – есть и остается в своем филиосарическом мире. Со своим серафом он неразрывно связан филиоэденским ядром высшей души.

Всё происходящее в жизни претендует быть в составе авторской картины Произведения жизни. Но далеко не всё из этого может быть востребовано Филиоэденом для жизнедеятельности нового адама. Прежде, в первом чтении, мы предположили, что человек в течение всей жизни создает черновой вариант авторской картины. В момент смерти она как-то фильтруется в чистовую авторскую картину, которая и отрабатывается на филиоэденском материале. Как черновое становится чистовым и куда девается невостребованное Филиоэденом, мы опускали.

Теперь, во втором чтении, мы полагаем, что человек проживает вместе две свитые линии жизни: одна линия в видах нового адама, другая – то, что для нового адама не годно. После смерти они составляют две авторские картины и отрабатываются на двух разных материалах, филиоэденском и филиосарическом.

Тело и душа потайного двойника – единое филиосарическое целое, и при жизни человека, и после его смерти. Маточный узел (душа потайного двойника) аккумулирует авторскую картину, пригодную для создания нового филиоэденского пласта. Другая авторская картина при жизни заносится в мозг, в тело потайного двойника. Мозг не умирает совсем, он развоплощается. После смерти плоти остается заряд тела потайного двойника – отдельный, не имеющий материальной фактуры филиосарический сгусток. Бессмертный маточный узел и несмертный заряд тела потайного двойника содержатся вместе в посмертной душе. Остающийся после смерти мозга филиосарический заряд в посмертной душе становится отростком маточного узла.

Чистая авторская картина маточного узла вырабатывается Саром Первого Лица в Филиоэден. «Грязная» авторская картина заряда тела потайного двойника вырабатывается эго в приемник, расположенный на границе сарического мира и филиического Космоса, но изолирован от того и другого. Маточный узел реализует свою авторскую картину на филиоэденском материале высшей души. Заряд тела потайного двойника реализует свою авторскую картину на реликтовом материале, составленном из изначально заселяющих этот приемник элементарных филиосарических существ.

Выделявая свою «грязную» авторскую картину в новый филиосарический пласт, заряд тела потайного двойника тем самым как бы очищается от нее. Поэтому этот приемник мы назовем филиосарическим Чистилищем, или Филиосаром Чистилища, или **Чистилищем**.

Задача Чистилища – очистить заряды тела потайного двойника от прежней навигации для новой навигации.

* * *

«Почему мы все, если уж не можем жить дружно, то хотя бы в мире и спокойствии не получается?» – недоумевают хорошие люди и не видят ответа. Потому, ответим им, что людям не дает покоя изначально ввинченная в них потребность избыточной, то есть превышающей натуральные (и природные и надприродные) нужды человека, деятельности.

Считается, что избыточность эта есть характерная черта человека. Так это или не так, хорошо это или плохо, но она неустранима, так как необходима для полноты авторской картины Произведения жизни.

Авторская картина создается на человеческой жизнедеятельности в Филиоэдене, где она хранится вплоть до перетворения, когда она разархивируется и составляет «скелет» жизнепроектирования нового адама. Натуральная жизнедеятельность человека недостаточна для активно-

сти жизнепроехождения нового адама, природные и психические нужды которого сведены к минимуму.

На приданной человеку воле к избыточной жизнедеятельности вполне можно выстроить общее учение о человеке.

По коренной потребности к избыточности жизнедеятельность человека раздута так, что не умещается в поле необходимых для удовлетворения натуральных человеческих потребностей дел. Необходимое человеку поле деятельности ненатурально расширяется для удовлетворения избыточной жизнедеятельности. Этот избыток не может быть не обеспечен специально для него создаваемыми избыточными чувствами и устремлениями. Эти избыточные чувства и устремления, в свою очередь, сами раскручиваются в психике и филической душе, становясь дополнительным душевным мотивом, форсирующим волю к еще более избыточной жизнедеятельности. Избыточные душевные потребности и их воли, вообще говоря, человеку не надобны и самораскручиваются в основном на недобрых чувствах и устремлениях.

Обществу внутри себя приходится обуздывать или ограничивать известного рода жизнедеятельность, и она устремляется во вне, становясь предельно агрессивной. Вместе с этим создается культура прикрытия злодеятельности, призванная предьявлять откровенную лишнюю жизнедеятельность (самые откровенные: войны, циклопические сооружения, богатства и пр.) в качестве собственно человеческого достоинства. Культура всячески потакает злу деятельности, а та подпитывает ее. Злодеятельность все больше тиражируется, а ее культура все больше возносит саму себя и генерирует темную филию. Тут концов не видно.

Один пример. Европейское человечество перед первой мировой войной странным образом распиралось от желания избыточной деятельности, жаждало войны, заходило от патристического восторга. Экономические, политические, идеологические соображения прикладывались к происходящему и натужно осмысливали его. В результате многие поколения сами уничтожили себя и свои идеологии.

* * *

Необходимый для нового адама динамизм бурной и многокрасочной авторской картины по большей части создается страстностью и азартом человеческой жизни, побуждаемой авторскими производными коренного Я. Эта перевозбуждающая психику и плоть страстность человека неизбежно порождает извращения физиологии и психики, становящиеся нормой жизни. Внутренний мир человека горит темным огнем, получает от этого горения острое темное наслаждение, представляет их себе светлыми и нужными, даже видит в них дарованное ему свыше благо своей жизни.

В каждой человеческой жизни, вообще говоря, содержится два течения жизни. Одно течение создает в маточном узле (душе потайного двойника) авторскую картину, пригодную для жизнедействия нового адама. Другое течение создает в теле потайного двойника другую авторскую картину, непригодную для Филиоэдена и жизнедействия нового адама. Эта заполненная темными мазками и потому отвергнутая Филиоэденом вторая авторская картина вырабатывается в филиосарический пласт Чистилища и самоочищается. Чистилище изнутри все более и более выстилается такими темными филиосарическими пластинами и утолщается.

Большая часть сотворенного человеком зла в жизни как бы оседает в Чистилище. От этого в нем постепенно накапливается темная филиосарическая масса. Масса эта и становится источником темной филии человека.

Темная филия – присутствие филиосарического Чистилища в человеке. Зло темной филии порождено Чистилищем.

Человек неизбежно наполняется темными филическими Светами из Чистилища. Но Чистилище не кара, а одна из предусмотренных операций с посмертной душой человека. Чистилище вбирает в себя те результаты жизни человеческой, которые не нужны или вредны Филиоэдону. Оно выметает темное из прожитой навигации и тем предоставляет заряду тела

потайного двойника выйти чистым в новую навигацию. Без Чистилища человек бы погряз во зле и вышел бы из осуществления Замысла.

Темные филические Светы из Чистилища в человека неизбежны и составляют законную часть его жизни. Чистилище и темные филиосарические слои его созданы для осуществления Замысла.

6

Подлинник – Обитель филической Жизни и ее Нулевое Лицо. Обитель филической Жизни – Исток всех Светов филического Космоса. Нулевое Лицо создает свои подобия – низшее Первое Лицо («Я») и высшее Шестое Лицо – и их сферы во всех мирах Божественной Триады.

Подлинник присутствует в жизни человека и филическими Светами и системой «Я». Кроме того, Подлинник создает для жизни человека свой двойник, в котором вместо Нулевого Лица действует Первое Лицо, а вместо Обители филической Жизни действует маточный Мегаузел, завязанный всеми филическими Светами сферы Первого Лица.

Обитель филической Жизни Подлинника – Исток Светов филического Космоса всех сфер. Маточный Мегаузел филические Светы не выпускает. Он есть родитель и источник всех маточных узлов, каждый из которых порождает узлы Светов филической души Структуры человека.

Маточный Мегаузел Светов мы будем называть Дельфисом. Дельфис (древнегр. чрево) – целостная совокупность всех связанных с Филиоэденом маточных узлов (душ потайных двойников человека). В Дельфисе филическая Жизнь Подлинника представлена в едином Узле всех филических Светов сферы Первого Лица.

Дельфис – двойник Подлинника (Оригинала) в сфере Первого Лица, который по двухтактовой схеме предполагает сарическое восхождение к новому оригиналу сферы Шестого Лица. Для этого восхождения в Дельфис непосредственно от Божественного Сара внедрен Сар Первого Лица.

Дельфис – совместное порождение Подлинника и Божественного Сара. Дельфис – то место, в котором установлены и из которого действуют Первое Лицо и Сар Первого Лица. Благодаря этому любой выходящий из Дельфиса маточный узел несет в себе я-место и обладает сарической волей-властью. Всечеловеческое Первое Лицо в Дельфисе порождает коренное Я отдельного человека, волевая производная которого, авторское Я, устанавливается в я-месте маточного узла.

Дельфис занимает область на границе филического Космоса и сарического мира. Дельфис не филическое, а филиосарическое Мегасущество.

Прежде, чем попасть в человека, маточные узлы обитают в Дельфисе. Дельфис – Родина маточных узлов и, значит, посмертных душ, их родильный дом. В каждой посмертной душе есть первозданные следы пребывания в Дельфисе.

Дельфис существует и будет существовать столько, сколько человек на Земле; в нем всегда содержатся маточные узлы, которые в человеческие (или иночеловеческие) навигации еще не направлялись.

Дельфис призван в Замысел для того, чтобы совершить чудо навигации маточного узла в человека.

* * *

Первое Лицо поставлено в Дельфис Нулевым Лицом Подлинника. Сар Первого Лица поставлен в пару с Первым Лицом Седьмым Лицом Божественного Сара. Во всем человеческом действии действует одно и то же Первое Лицо и один и тот же Сар Первого Лица. Значение его в человеческом развитии огромно.

В составе Дельфиса есть особый отсек, специально предназначенный для первобытного человека. Назовем этот отсек Устьем. Внутренний мир первобытного человека напрямую сообщен с Устьем Дельфиса.

Первобытный человек в сравнении с нами куда более сарически обогащенный человек. Сар Первого Лица оказывал непосредственное влияние на жизнь первобытного человека из глубин Устья. Его сарическая воля в первобытном человеке не жестока и не деспотична. Она обеспечивала ему преимущества в борьбе за выживание.

Все в восприятии первобытного человека – каждое животное, весь животный мир и даже вся Природа (в целом и по частям) – наделено той же сарической волей-властью, что и он. Животные для него – люди в другой модификации. Он себя воспринимает как одного из них.

Человек становится вполне человеком тогда, когда обретает человеческое семя: маточный узел и эго. Связь маточного узла и эго (парность человеческого семени) должна состояться в первом ряду навигаций из Устья.

Первые навигации предназначены для общей акклиматизации маточных узлов на Земле и для задействования эго. Работа первых навигаций маточного узла определена сверхзаданием, выданным ему из Устья Дельфиса и зафиксированным в содержании маточного узла. По этому сверхзаданию маточный узел в навигации должен найти себе эго, встать с ним в пару и внедрить его в животную душу. Животная душа обретает личность и становится низшей душой человека.

Создание человеческого семени занимает тысячи поколений – долгий рассвет Четвертого Дня.

* * *

Человек структурно существо трехдушевное, но в первобытную эру живет как двудушное существо. Высшая душа не проявлена в Структуре первобытного человека. В нее не проникают эденские Светы. Первобытный человек незнаком с мудростью, со свободным нравственным чувством, с общедуховной жизнью, со сторгией.

Низшая душа человека Устья изначально индивидуализирована не более, чем у животного. Язык предельно бедный. Филическая душа и ее творческая воля крайне медленно развиваются из маточного узла. Но в ней нет – совсем нет! – темных Светов. Внутренний мир человека Устья мало знаком со злыми побуждениями сердца человеческого. Внутри племени никто особо не стремится жить и не живет за счет другого. Никто не против другого, более того, **никто не может быть** против другого. Никто не желает зла другому, никто не может даже желать злого, не может завидовать (хотя и знает свой интерес), унижать (хотя и тщеславится), никто не интригует, не ненавидит (хотя воюет), не стыдится. Все живут друг с другом если и не с открытым сердцем, то без задней мысли и помысла.

Если от первобытной эры что-то осталось в мире филических двойников, то никак не «бредящее животное». Человек Устья живет в первозданной душевной чистоте. Его внутренний мир подобен внутреннему миру малого ребенка, но ребенка со всех сторон опекают взрослые, человек же Устья живет в Природе бурной и смертельно опасной животной жизнью. Его интеллект еще не развит. Низшей душой после обретения эго получен разум-хитрость; это немало, но вряд ли достаточно для выживания.

Выживание первобытного человека в борьбе с животными, часто значительно превышает его по силе и остроте органов чувств, – чудо из чудес.

* * *

Божественный Сар посредством Сара Первого Лица и Подлинник посредством коренного Я одновременно с двух сторон запускают человека на работу Замысла. Маточный узел ставится на добывание эго и выведение из себя филической души. Коренное Я создает авторские производные.

Человека Пятого Дня живет по-авторски – своим авторским Я и своим Я-Встречи. Самознание коренного Я в нас, людях Пятого Дня, скрытно являет себя в Вере, в работе Блока Управления, в сторгии, но забито самосознанием своих авторских производных, светит в глубокой тени, на втором плане.

Авторское начало первобытного человека Устья, как на личностнодушевной стороне, так и на стороне Встречи, приглушено. Коренное Я ярко светит на первом плане его внутреннего мира. Оно стремится навстречу Сару Первого Лица, источнику сарической мощи первобытного человека. Стремление это составляет его высшую жизнь.

Несвободный ЦУ первобытного человека индивидуализируется на рассвете Четвертого Дня постепенно, по мере накопления индивидуальности эго. Но свободный ЦУ в Блоке Управления задействуется в работу Структуры сразу же, как человек становится человеком. Свободная воля первобытного человека еще не в свободе авторства, а в свободе управления своим совсем небогатым внутренним миром.

* * *

Для внутреннего мира человека, живущего в системе человек – филиоэденский плод, основным рабочим Светом Сознания является Свет Сознания Б2. Свет Б2 и особенно Свет Идеалосознания Б4 забивают в нем свечение Света потаенного Света Сознания Б3.

Первобытный человек живет в сумеречном состоянии сознания. Освещающий внутренний мир человека Свет Сознания Б2 долгое время тускл в нем. Зато солнце мозга человека Устья Дельфиса ярко разгорается Светом Сознания Б3. Паранормальные способности человека наиболее явлены в это первобытное время.

Первобытная эпоха – эпоха создания общего фундамента клеток филических двойников. Светом Б3 первобытный человек свободно проникает в мир филических двойников и отсюда независимо от расстояний «ясно видит» происходящее на земле. Светом Б3 он способен проникать в побуждение животного, предвидит его намерения. Это его орудие в борьбе за выживание.

Недостаток зрения, слуха, обоняния, всех органов чувств первобытный человек компенсирует не интеллектом, а магическими инструментами Света Сознания Б3. Очень может быть, что через мозг Свету Сознания Б3 придавалась особая сарическая мощь Сара Первого Лица, в силу которой человек был способен телепатически воздействовать на животное.

Свет Б3 давал возможность сверхкоммуникации людей друг с другом. Человек Устья без визуального контакта интуитивно знал, что происходит с другим человеком и что тот в данный момент переживает. На такой основе держалась особая спаянность первобытной общности.

Свет Сознания Б3 отчасти заменяет слово. Посредством Света Сознания Б3 человек Устья воспринимает боль и радость другого, переживает ее как свою; в каком-то смысле он знает ближнего как самого себя.

В отсутствие полноценно действующего авторского Я один человек не может стать «своим другим Я» другому. Соплеменники в первобытном обществе становились безличными сторгическими ближними друг другу. Но вряд ли когда становились темно-сторгическими людьми.

* * *

Первобытный человек живет в системе человек-Устье. У каждого племени свой отсек Устья Дельфиса, откуда маточные узлы направляются Саром Первого Лица в первые навигации и куда они вместе с эго возвращаются обратно. Царство предков – держатель человеческих семян предков – свой отсек Устья Дельфиса. Культ духов предков в первобытном человеке не плод воображения. Он вполне обеспечен мистически.

Предок, живущий после смерти в царстве предков, – человеческое семя прожившего земную жизнь предка. Семя это непременно выйдет из Устья в новую навигацию, в ней наживет Произведение жизни и с ним возвратится к себе домой, обратно в Устье. Но в зоне Устья для

него нет ничего, на чем он мог бы выработать авторскую картину в особый пласт. Человеческое семя предка в невыработанном и концентрированном виде сохраняет опыт прожитой жизни в себе.

Человек в системе человек-Устье – в системе человек-царство предков – куда более прочно, теснее, ближе соединен с Устьем, чем человек исторических времен с Филиоэденом.

Царство предков в Устье Дельфиса – не царство мертвых. Оно – вот оно, совсем рядом с живущим человеком, близко и доступно для общения. Филическая душа первобытного человека укоренена в Устье подобно тому, как плоть укоренена в Природе. Человек Устья постоянно чувствует дыхание предков рядом с собой и ждет их воплощения. Реинкарнация не предположение, а факт жизни человека Устья.

Первобытный человек живет теснейшим образом с животным миром, с одной стороны, и с царством предков, с другой. Зайти в царство предков для него не значит выйти из себя куда-то. Проникать в царство предков и возвращаться обратно ему не нужно. Достаточно переключить Сознание БЗ в себе.

Царство предков – глубинные покои Структуры внутреннего мира человека Устья, что-то вроде «высшей души» его двудушевной Структуры.

Человек Устья легко входит в свои глубинные покои пообщаться с отцами племени и выходит наружу. С помощью рабочего Света Сознания БЗ он телепатически общается с ними так же, как с живыми соплеменниками. И предки общаются с ним. Как? Само по себе человеческое семя в царстве предков вязать узлы Сознания и узлы Светов не может. Значит, предки в своем царстве не могут сами по себе чувствовать, мыслить и общаться.

Секрет, видимо, в том, что, входя внутрь себя в царство предков, первобытный человек представляет им свою филическую душу, свой мозг и свой Свет Сознания БЗ. И тем предоставляет им возможность общения.

Полноценность проявления сознания предка в себе зависит от полноценности жизни того, кто предоставляет ему возможность общения с собой. В одном человеке это сознание более полно и ярко, чем в другом. Разное оно и в разные моменты жизни одного и того же человека.

Культура первобытного человека – это высокая культура его коммуникации с предками. Она включает средства и способы введения себя в специальное состояние, состояние представления себя в распоряжение человеческого семени предков. Благодаря культуре коммуникации первобытные люди реально чувствовали и мыслили себя воплощением своих предков.

В силу восприятия одним и тем же Сознанием БЗ мир филических двойников и царство предков сливались для них в единую действительность. Их анимизм отсюда.

Человек Устья всю жизнь жил в постоянном и неустранимом общении с отцами в царстве предков, был причастен к коллективному опыту множества поколений и пользовал его в конкретной жизни. Царство предков спланивало общество людей и предоставляло им охрану.

Человек и царство его предков – удел Сара Первого Лица. Сар Первого Лица из царства предков доставлял людям сарическую волю. Первобытное племя действительно жило вместе с предками, под их защитой. Без нее оно не укоренилось бы на Земле.

7

Анализируя библейский текст грехопадения в первом чтении Замысла, в начале первой книги, мы исходили из того, что состоявший из высшей души и низшей души Адам обрел третью филическую душу. Это место книги Бытия во втором чтении Замысла осмыслим иначе: не как нарушение Адамом по наущению Евы и Змия заповеди Бога, а как переход человека на Пути Замысла из одного состояния Структуры в другое.

Человек из Устья и человек из Филиоэдена – люди конституционно разных внутренних миров, совершенно разные люди. В первобытном человеке нет высшей души, эденских Светов,

нет Добра. Нет и темных филических Светов из Чистилища, нет Зла. Он не познал Добро и Зло. Это верное определение внутреннего мира человека первобытной эры.

Познание Добра и Зла – это образование (и в этом смысле познание) Филиоэдена и Чистилища при переходе из первобытной эры в эру Четвертого Дня. С образованием системы человек – филиоэдений плод в Структуру из Филиоэдена стали поступать эденские Светы, человек познал Добро. Вместе с этим образовалось Чистилище, из которого в Структуру стали поступать темные филические Светы, человек познал Зло.

Стыд Адама и Евы – понятное свидетельство утраты первоначальной чистоты.

Человек стал смертным в том смысле, что перестал зримо знать себя вместе с предками в одной системе жизни. Человек Устья жил вместе со своими отцами в царстве предков, потом оно закрылось, но представления о бессмертной душе остались.

* * *

Эпоха создания человеческих семян не длится бесконечно долго. Процесс обретения маточным узлом эго значительно убыстряется, как только образуется коллективное эго (о значении которого мы писали в «Создании и преображении человека»). Люди первых навигаций не могут не включаться в общество, спаянное коллективным эго, и в нем без особого труда становятся носителями человеческого семени.

В человеке, по Замыслу, сходятся Подлинник, Божественный Сар и Отец. Утром Четвертого Дня человеку предстояло совершить следующий шаг на Пути Замысла. К изначально состоявшейся на далекой периферии совместности Подлинника и Божественного Сара должен подключиться Отец и его эденский мир. Привлечение отцовского начала в человека не осуществляется чудом. Все, что имеет человек, все вытравливается им на пределе сил.

В раннюю первобытную эпоху Устье Дельфиса наполнялось человеческими семенами. Поздняя первобытная эпоха призвана образовать из филиоэдений заготовок ядра высшей души, превратить двудушного человека в трехдушного и человеческие семена в посмертные души. Система человек-Устье сменяется другой системой, в которой посмертные души укореняются в Филиоэдене.

Вхождение в обладание высшей душой есть самое сокровенное из всех сокровенных дел человеческих. Высшая душа раскрывается в человеке долго – многие и многие тысячи поколений – и с колоссальным трудом. И во все это время темные филические Светы слабы в человеке; в их присутствии он вряд ли смог стать трехдушным и сработать филиоэдений мир.

Сверхзадание на работу с реликтовыми филиоэдений заготовками для образования из них ядер высшей души выдается Саром Первого Лица человеческому семени (а не маточному узлу, как прежде). Для осуществления этого задания солнце мозга разгорается Светом Сознания Б2. Сознание человека проясняется. Авторское Я получает орудие работы и фронт работы в филической душе. Во внутреннем мире образуется Самость, задействуется личностно-душевная сторона и качественно преобразует две другие стороны Структуры.

Для работы авторского Я Светом Сознания Б2 и развития Культуры необходимо потреблять энергию жизни из более высоких уровней филического Космоса. Есть прямая зависимость речи (культуры) и высокой энергии жизни в Структуре. Язык изначально беден, так как филическая душа немощна и мозг только-только подключается к миру языка. Потребление жизни более высокого уровня обеспечивалось все более четким подключением мозга к сфере Шестого Лица, к миру языка. Объявившаяся Культура включается в процесс образования высшей души.

Без подключения мозга к миру языка невозможно развитие человека. Осуществление трехдушного существования и переход в систему человек – филиоэдений плод более всего зависит не от творческих сил филического Космоса и не от сарических воль Устья, а от влияния мира языка на человека.

Душевная жизнь первобытного человека почти исключительно сосредоточена на стороне Встречи. Дружба – высшее состояние душевной жизни на стороне Встречи. Дружба – состояние добровольных уз, наложенных на себя ради нахождения в состоянии верности не столько другу, сколько самой Дружбе. Друзей не выбирают, ими становятся.

Дружба предполагает готовность к жертве ради самой Дружбы, ради наполнения души Дружбой. Как всякая жертва, Дружба – явление религиозное. Солидарность, стремление быть вместе как к высшей ценности жизни – последствия религиозного переживания Дружбы.

Дружба основана исключительно на свободной воле Я-Встречи вопреки устремлениям Самости и инстинктам животной личности. Я-Встречи в Дружбе утверждает свое наивысшее достоинство, возносится на предельную высоту. Только в ней первобытный человек смог подыматься в надчеловеческие сферы жизни. Только в ней его душа принимала в себя Свет Идеалосознания Б4. Дружба позволила взвести в двудушевной Структуре высшую душу. Первые ростки Филиоэдена возникли через Дружбу.

Коренное Я человека знает себя подобием Подлинника. Человек, как только в нем возгорелось коренное Я (как только стал человеком), так тотчас обрел стремление быть существом Божественным. Это конституционное свойство человека как такового явлено в первобытном состоянии во всей первоизданной чистоте и жажде.

* * *

Человек поздней первобытной эры – человек душевно голодный. Стремясь утолить голод, человек вскрывает высшую душу в себе. Маточный узел, обретая филиоэденскую заготовку, становится посмертной душой, прочно связанной со своим филиоэденским существом.

С образованием системы человек – филиоэденский плод и отмиранием системы человек-Устье маточный узел переходит в иное рабочее состояние. В первом чтении Замысла мы полагали, что маточный узел обитает в своем мире маточных узлов. Во втором чтении представляется иначе. Маточный узел человека обитает не в своем мире, а в едином для всех маточных узлов Мегасущество – Дельфисе.

Дельфис создается одновременно с Филиоэдемом. Как только в человеке появилась линия жизни, вырабатывающая филиоэденскую авторскую картину, которая нужна в перспективе нового адама, так маточный узел поступает в навигацию не из отсека Дельфиса, Устья, а из единого маточного Мегасущества, Дельфиса.

Каждый маточный узел всегда сохраняет прочную связь со своим серафом, неразрывно находится с ним в паре, но не перемещается в него, как мы предъявили в первом чтении. Маточный узел ниоткуда никуда не выносится. Он остается на своем месте в Дельфисе маточных узлов.

8

Чистилище занимает определенную филиосарическую область на границе филического Космоса и сарического мира сферы Первого Лица. Эта та область, которая принимает филиосарическое эго из проточеловеческого мира и испускает его в мир человека. Каждое отдельное эго родом из своего Чистилища.

Создавал ли первобытный человек авторскую картину? Вопрос неуместный потому, что авторская картина, какая она ни была бы, не могла быть обработана без эго и ядра высшей души. Ее как бы нет. Первобытный человек подключается к Чистилищу тогда, когда его маточный узел обретает эго.

В каждом Филиосаре Чистилища действует свой чистилищный Сар. Чистилищный Сар нужен для того, чтобы собрать в Чистилище и в нем держать эго, сработанные в проточеловеческом бытии. Чистилищный Сар – сверхмощное Эго, владыка всех населяющих Чистилище эго.

Чистилищный Сар восходит к Сару Третьего Дня, Сару проточеловечества или им является. На Четвертом и Пятом Дне чистилищный Сар – центр мощного притяжения эго. При-

сутствие чистилищного Сара человек ощущает как давление сверхчеловеческого Эго. В религиозном сознании Пятого Дня это ощущение переводится в сознание чего-то дьявольского.

В Структуре человека нет достойных действующих конкурентов воле-власти чистилищного Сара. Прирожденные сарические воли маточного узла слабы, не способны прочно удерживать авторское Я и Я-Встречи. В задачу филиосарического эго не входит противодействие чистилищному Сару (скорее наоборот). Воля эденских Светов, поступающих в Структуру из Филиоэдена, способна развеивать ветры темной филии, но сама по себе не сказывается на деятельности чистилищного Сара.

Всякие сарические воли исходят от Божественного Сара: они «темными» не бывают. Все зависит от их применения. Темными они становятся тогда, когда действуют в Структуре вместе с темной филией.

Властная воля чистилищного Сара играет во внутреннем мире человека Четвертого и Пятого Дня решающую роль. Без темной сарической воли чистилищного Сара человек не был бы так силен и изоцирен во зле, не смог бы настаивать на злом так, как он настаивает в своей жизни.

Темная сарическая воля в человеке исходит из Чистилища. Она являет себя во многих режимах и состояниях внутреннего мира человека. При любого рода предательстве, например, чистилищный Сар тут как тут. Любая фанаберия – личная, народная, сословная, расовая, религиозная – привлекает к себе чистилищного Сара. Общая ненависть, а тем более совместная темная сторгия, спланивает людей куда сильнее, чем совместность по добру, любви, Свету.

Сама по себе сарическая воля не темная и не светлая, но становится той или другой в зависимости от того, внедрена ли она в человека от Сара Первого Лица или от чистилищного Сара. Чистилищный Сар и Сар Первого Лица стратегически соучаствуют в человеке. Темной и светлый саризм от того и другого Сара в общей ситуации жизни всегда вместе. Но ситуативно они сталкиваются на конкурентной основе во всех авторских процессах в Структуре. Сердце человека не столько поприще борьбы добра и зла, сколько Сара Первого Лица и чистилищного Сара. Благость любого восхождения человека достигается в условиях погашения воли чистилищного Сара в человеке. Личное самосовершенствование – всегда подавление темного саризма при выявлении и возобладании светлого.

* * *

Чистилищный Сар не Дьявол, делающий наперекор Богу, и Чистилище не ад. Продать душу Чистилищному Сару нельзя – он ничего не дает взамен.

Филиосар Чистилища и его чистилищный Сар не противник Замысла Бога на человека. Он не стремится погубить человека. Он, как и человек, призван исполнять Замысел. Деятельность Филиосара Чистилища зловредна, но не по отношению к Пути Замысла, а по отношению к несовершенному человеку как поставщику посмертных душ. Но он и не невинный мальчик, которого назначали на плохую работу. Посмертные души попадают в Чистилище не только по своей вине или охоте, а и по повелению Филиосара Чистилища и его чистилищного Сара.

Филиосар Чистилища приставлен к человеку как Божественному работнику. Работая на Замысел, он призван исполнять черную работу, принимать в себя непригодные для Филиоэдена отбросы и нечистоты человека, очищать их и вновь выпускать на работу Замысла. Филиосар Чистилища призван поставлять Работу для Божественного работника.

Чтобы исполнять Работу на Пути Замысла, человеку надо постоянно чистить самого себя. Филиосар Чистилища время от времени активизируется и производит благотворительную чистку народа, выводя из его системы человек – филиоэденский плод порченые посмертные души и соответствующие им клетки из мира филиических двойников.

Филиосар Чистилища цели на Пути Замысла не ставит. Он очищает то, что задано. Его чистилищный Сар на Четвертом и Пятом Дне Пути Замысла приставлен Божественным Саром

к человечеству в качестве агента Его службы внутренней безопасности. Это своего рода тайная полиция Божественного Сара в человечестве.

* * *

Филиосары Чистилища создаются в том количестве, в каком необходимо в конкретной исторической действительности. Они нарождаются, растут, общаются друг с другом. Жизнь и рост Филиосара Чистилища зависимы от человека.

В одной части человечества Чистилище действует в то время, как в другом оно закрывается. В одном оно задействовано, в другом не активизировано.

Сознание БЗ не проникает в Филиосара. Происходящее внутри Филиосара закрыто от человека.

Чистилища наполняются с незапамятных времен, в них есть разные слои из разных эпох и поколений. Внутри Чистилища идет работа по собственному реформированию и формированию следующих поколений по наметкам филиосарического двойника звездного Неба и, возможно, в соответствии с наработанным в мире филиосарических двойников.

В чистилищном Филиосаре есть разного рода секторы. У него свои внутренние потребности жизни, свои хозяйственные заботы, удовлетворяемые через навигации в человека. Если нужно, он способен замуровать себя.

Филиосарическая жизнь Чистилища в циклах, в приливах и отливах, вдохах и выдохах, в которых оно втягивает к себе из человека или испускает из себя в него.

Этнос на Четвертом Дне сплавляется коллективным эго. Чистилище определено в привязке к коллективному эго. Этническая близость людей друг к другу на Четвертом Дне определяется и генетически, и по своей чистилищной принадлежности к одному и тому же Чистилищу.

Каждое Чистилище на Четвертом Дне создает свою общность в человечестве, свой народ. Чистилище – корень народа Четвертого Дня.

Наиболее жесткая сплоченность образуется по всему тому, за чем стоит чистилищный Сар. Каждый народ или племя Четвертого Дня имеет свое Чистилище и своего чистилищного Сара. Принадлежность к народу определена и по характеру зла в себе и своем народе.

Характер народа как-то коррелируется с «характером» Чистилища. Изменение одного – это и изменения другого. Филиосар Чистилища меняется, если и не по качеству своей жизни, то ситуативно, в соответствии с происходящим в своем народе.

Наследование по яфетической жизни менее зависимо от Чистилища, чем наследование по Хаму. И все же творческие процессы, создающие Культуру народа, зависят от Филиосара Чистилища.

Чистилища взаимодействуют как по филиосарическому полю, так и через человечество. В Истории один Филиосар Чистилища может поглотить другого, покориться другому или объединиться с ним. Ассимиляция народа – это ассимиляция и его Чистилища. Выделение части народа в самостоятельный невозможно без призвания нового Филиосара Чистилища.

Общедушевная сторона Структуры человека зависит от своеволия Чистилища и чистилищного Сара. Чистилище оказывает влияние на течение исторической жизни. Чистилищный Сар сидит в засаде, выходя из нее в особые моменты Истории или осуществления Замысла. По своему произволу он регулирует напор темной филии в народную жизнь и отдельного человека. Пассионарность – возбуждение чистилищного Сара в определенное время и в определенной части человечества. Чистилищный Сар может устроить пассионарный взрыв или сарически обессилить народ. С подачи Филиосара Чистилища, по темным бурлениям в своем внутреннем мире, человек Четвертого и Пятого Дня не живет без войн и иного рода самозлодеяний.

9

Человек Четвертого Дня призван по результатам жизни создавать две авторские картины. Одну в маточном узле, другую в теле потайного двойника. Одна создает пласты в Филиозедне,

другая в Филиосаре Чистилища. Первую мы будем называть филиоэденской авторской картиной, вторую филиосарической авторской картиной.

Человеческая жизнь, в некотором роде, безотходное производство. Требования к филиоэденской авторской картине установлены по мистическим критериям жизнедеятельности нового адама. Далеко не всё, созданное азартной, взвинченной, непомерно разгоряченной, сумбурной, похотливой и своевольной человеческой жизнью, соответствует высшим целям. Результаты жизни большинства людей во все времена поступают, в основном, в филиосарическую авторскую картину. Филиосар Чистилища наполняется той (большей) частью человеческой жизни, которая не может быть востребована для нового адама.

Обе авторские картины формируются в соответствии с задачами текущего развития человека. На заре Четвертого Дня Филиоэден голоден, не выбирает, принимает все посмертные души, которые может принять. Чем дальше, тем он более разборчив.

Заряд тела потайного двойника проходит в Чистилище поверхностную или глубинную чистку. При поверхностной чистке заряд тела потайного двойника остается прилепленным к маточному узлу, а его филиосарическая авторская картина обрабатывается в Чистилище.

У всякой много раз побывавшей в навигации посмертной души есть своя темная чистилищная биография. Тело потайного двойника может быть загрязнено так, что поверхностной чистки недостаточно. В этом случае заряд тела потайного двойника вместе со связанным с ним эго входит в Филиосар Чистилища и там обрабатывает свою авторскую картину.

Для глубокой очистки заряд тела потайного двойника как бы ссылается в Чистилище на исправление. Чтобы попасть в Чистилище на глубинную чистку, не надо совершить особые злодеяния. Надо внутри напитаться злом и прожить темную жизнь. Или в ряду навигаций накопить не очищаемую поверхностной чисткой тьму. Рано или поздно глубинную чистку проходят все заряды тел потайного двойника в ряду навигаций. Это не аварийный, а обычный процесс.

При поверхностной очистке грязная авторская картина тела потайного двойника вырабатывается в пласт Чистилища мощью филиосарического эго. Для глубинной очистки заряд тела потайного двойника попадает в Чистилище вместе с эго, которое продолжает быть связано с маточным узлом.

Что бы ни происходило с эго и зарядом тела потайного двойника, они не теряют связь со своим маточным узлом.

На каждом эго лежит печать всех им пережитых навигаций. В том числе и темная печать. Эго очищает заряд тела потайного двойника, но само, попав в Чистилище, не очищается. Наоборот, темно насыщается от своего пребывания в нем между навигациями. Филиоэден на Четвертом и Пятом Дне на эго влияние не оказывает. Чистка эго эденскими Светами – только на Седьмом Дне.

* * *

Добро и зло, в самом общем смысле, – не полюса, подобно животному и духовному началу в человеке, и не плюс и минус, и не два полюса одного и того же. Добро и зло – как солнечный свет и грунтовые воды. Поджечь воду нельзя, ее можно выпарить. Вода тушит не огонь, а то, что горит от огня.

Добро – эденское свечение в высшей душе человека. Зло – прорывы темных Светов через темное место в филиическую душу. В режиме зла эденские Светы не проникают в Структуру человека. В режиме добра эденские Светы развеивают темные Светы и темные сарические воли. В этом смысле добро побеждает зло.

Во все время существования человек по результатам своей земной жизни накапливает Добро в Филиоэдене и Зло в Филиосарах Чистилища. Надо ли говорить, что Зло скапливается **большими** темпами, чем Добро.

Кроме генетической наследственности, наследственности по потайному двойнику, наследственности по клетке филических двойников и филиоэденской (серафической) наследственности, есть у человека еще наследственность по Филиосару Чистилища. Это, по большей части, наследственность по эго.

Каждый человек приписан к определенному Чистилищу. При выходе в навигацию эго придает Тьме Чистилища свою индивидуальность. Наследственность по эго – наследственность по психической индивидуальности зла в себе.

Вызов в навигацию заряда тела потайного двойника и души потайного двойника всегда осуществляется через вызов эго, где бы оно ни находилось. Конечно, это не жестко избирательный сигнал. У Чистилища, как и у серафа, есть в некоторых пределах выбор, кого выпустить по этому сигналу.

Человек ничего не должен Филиосару Чистилища, как должен Филиоэдну; у него перед ним нет мистической ответственности за свою жизнь. Но Филиосар Чистилища и Филиоэден не по разную сторону баррикад, они вместе решают судьбу навигации. Разумеется, между ними есть противоречия, тем более несоответствия, но не противоборство.

Навигация по воле Филиоэдена – это навигация маточного узла, его заряда тела потайного двойника, его эго и его ядра. В навигации из Чистилища заряда тела потайного двойника и эго, конечно, задействуется, но не по воле Филиоэдена. В маточном узле чистилищной навигации от Филиоэдена ничего не закладывается. Навигация из Чистилища – холостая навигация с холостым маточным узлом. Ядро высшей души в двудушевной навигации обессилено.

Человек из Филиоэдена и человек из Чистилища проходят навигацию в одной и той же Структуре внутреннего мира. Но высшая душа в навигации из Чистилища за кулисами, не на арене его жизни, хотя, принципиально говоря, в любой момент может объявиться в ней.

Человек из Чистилища в зачатке имеет высшую душу, вокруг ядра которого вполне может образовываться материал для выделывания авторской картины филиоэденского пласта. Но не глубинная картина в самом ядре. Человек из Чистилища приходит в навигацию не на пророст к четвертому этажу Филиоэдена, а на пополнение его новыми филиоэденскими пластами и на добывание энергии жизни для него.

Человек из Чистилища практически живет без высшей души, только филической и низшей душою. Он – условно двудушевный человек.

Во всех обществах и во все времена существует генерация трехдушевных людей из Филиоэдена и генерация условно двудушевных людей из Чистилища. Посмертные души последних выходят в навигацию **после глубинной чистки** в Чистилище. Первые – филиоэденские люди. Вторые – люди филиосарические, чистилищные. Филиоэденские люди несут все то, что филиосарические, плюс потенциалы филиоэденской жизни. Те и другие – носители ресурсов добра и зла, но в разной мере.

У трехдушевных из Филиоэдена и двудушевных из Чистилища разного рода потайные двойники, и живут они в разном содержании филического времени.

Двудушевные чистилищные люди филиоэденски беспризорны. Они обывательски принимают установленный общедушевный образ жизни, но не устанавливают его. Таких людей всегда немало. Их легко распознать по полному бездействию Идеалосознания Б4 в их душах.

Человек из Чистилища, умозрительно говоря, не более жесток, чем стандартный трехдушевный человек, но в нем нет эденских оснований для противодействия жестокости. В силу такого рода потенциалы зла двудушевный человек легче становится «бесчеловечным».

Двудушевный из Устья – райское житие без темных Светов. Двудушевный из Чистилища – наполнен темными Светами, но не глубоко темный и порочный. Он не обязательно безнравственный, но лишен свободного нравственного чувства, без которого моральные переживания не более, чем сугубо несвободные этические переживания. На личнодуховную и сторгиодухов-

ную жизнь он не способен. Его двудушность, собственного говоря, в личнодушевной стороне и на стороне Встречи, но не общедушевной стороне Структуры.

В общедуховной жизни Пятого Дня он встает в конфессиональный строй, пассивно принимает действующие в нем установки трехдушности, какие бы они ни были, и вместе со всеми живет общедуховной жизнью. Пассивные чистилищные навигации не против общей жизни, а обычно по течению ее.

Двудушный из Чистилища, в отличие от трехдушного, склонен без малейшей остановки бежать из одной минуты жизни в другую. Это создает нерезультативность чувств в любви без сторгии и интеллектуальное развитие (даже в высшей степени) совсем без мудрости или даже в принципиальном неприятии ее.

* * *

Навигация из Чистилища может быть вполне безобидной. Двудушные люди в общем случае не выделяются злом среди всех. Но они легче насыщаются от темной сарической воли чистилищного Сара и пользуются этим в воздействии на других людей. Они легче пристраиваются к нимродовой Власти. Это страшно потому, что они совершенно безответственны и деструктивны.

Темные филические Светы проникают из Чистилища и в душу отдельного человека, и в яфетическое поле. В самых разных пропорциях. И по-разному наделяются сарической волей. Сарическая воля-власть двудушного человека становится темной тогда, когда исключительно используется не для эденских задач.

Чистилищные люди обладают большей сарической силой. Им есть откуда брать ее. Двудушный склонен к темно-сарическому перерождению. Стандартный двудушный человек в спокойные исторические времена вполне безобиден, не навязывает себя, послушен. В критические времена он может призваться к демоническому служению. Особенно в атмосфере темной сторгии.

Некоторые двудушные люди вполне могут быть выпущены для того, чтобы изнутри уничтожить что-то в мире людей, произвести чистку. Такие чистильщики обладают особыми творческими и сарическими потенциями. Они могут временно повести за собой.

Тьма в жизнепрохождении приземляет человека, лишает взлета и полета, делает его шустро ползущим. Но не лишает таланта и творческих возможностей. Чистилищный Сар зарится на Культуру.

Светлая Культура добывает дополнительную энергию жизни из глубин филического Космоса. Темная культура нагнетает дополнительную энергию темных филических Светов из Чистилища. Энергия эта легко усваивается филической душой и поставляется в низшую душу. Общая скверна темной двудушности утверждает себя темным языком, языком скверны, пользующим темную филию в сочетании с высокими потенциями мира языка.

10

Откуда бы ни были навигации, из Филиоэдена или из Филиосара, маточный узел занимает в Структуре одно и то же положение души потайного двойника. Я-место всегда установлено на обращенной к филической душе стороне маточного узла. Но в ней есть еще и другое «место» входа Филиосара в нее.

Филической душе не нужен специальный выход для принятия в себя эденских Светов; на это есть высшая душа. В Структуре внутреннего мира нет особой филиосарической души для накачивания темной филией из Чистилища. Для этого в ней предусмотрен специальный вход из Чистилища в филическую душу – **темное место**.

Темное место – не «я-место», поскольку Первое Лицо в его создании не участвует.

Темная филия – дыхание Чистилища в человеке. Темное место не на входе и не на выходе посмертной души, а на выходе темной филии из Чистилища в Структуру. Между навигациями

оно находится в заряде тела потайного двойника. В навигации заряд тела потайного двойника устанавливается в мозге, а темное место устанавливается в филической душе.

Дыхание Чистилища и его чистилищного Сара через темное место есть, за редчайшими исключениями, в любом человеке.

Филиоэден излучает в филическую душу не филиоэденское, а эденское. И Филиосар Чистилища излучает в филическую душу не филиосарическую тьму (тогда была бы оккупация Чистилищем человека), а темную филию. Но такую темную филию, которая обладает сарической волей от чистилищного Сара. Чистилищный Сар волит в человека через темное место. В этом особая сила человеческого зла. В экстремальной ситуации человек, как правило, предпочитает пользоваться силу чистилищного Сара.

Во внутреннем мире человека два сарических полюса, каждый из которых обладает сарической властью над человеком. Вся сарическая работа Структуры – сочетание сарических волей, идущих от полюса я-места и от полюса темного места. Один предельный режим работы Структуры – в полюсе я-места потайного двойника. Другой предельный режим Структуры – в полюсе темного места, полюсе сарического тяготения чистилищного Сара. И великое множество режимов между ними.

Авторское Я и Я-Встречи постоянно мигрируют между этими полюсами я-места и темного места. Черновик авторской картины создается при передвижениях авторских производных между я-местом и темным местом. Не будь темного места, не было бы двух полюсов в Структуре и не было бы авторской картины.

Черновик авторской картины создается из того, что за жизнь накоплено во всех узлах Светов, светлых и темных, светлых из маточного узла, темных из темного места. Те и другие узлы так перемешаны в филической душе, что выделить одни из других нельзя. Для создания темных узлов Сознания из солнца мозга востребуется один и тот же Свет Сознания Б2.

В волевых производных коренного Я – в авторском Я и Я-Встречи – нет ничего порочного или непорочного. Порочность внутреннего мира под началом авторского Я происходит от перемещения авторского Я ближе к полюсу человеческого зла, к темному месту Чистилища. Если человек не злой, то потому, что его авторское Я меньше работает с темным местом.

Постоянно действующее в Структуре темное место – ложка дегтя во все дела человеческие. Любое восхождение начинается с максимального ограничения темного места.

Авторское Я мечется во внутреннем мире человека между двумя этими полюсами, оставаясь при этом соединяющим звеном между верхним человеком и нижним человеком Структуры. При приближении к темному полюсу Самость погружается во тьму, а верхний человек обессиливается. При приближении к светлому полюсу Самость светлеет и верхний человек обретает назначающую силу от него.

Высшая душа связана только с я-местом. Связь авторского Я с высшей душой (и значит, с Филиоэденом) ослабевает по мере приближения его к темному месту. Глубинная картина Произведения жизни образуется только при работе авторского Я в непосредственной близости от я-места.

Пропускная способность темного места не одна и та же у всех людей и меняется в продолжении жизни. Заслонка темного места приоткрыта то больше, то меньше. Филиосар Чистилища шире раскрывает вход в Структуру для того, чтобы выпустить излишний темный жар, или на специальную акцию – для того, скажем, чтобы втянуть в Чистилище наибольшее число зарядов тел потайных двойников.

Человек существо филическое. Филическая душа привлекает темную филию из Чистилища и дает простор ей. Человек не может не вязать узлы Сознания на темных Светах. Темные чувства и сознания возникают от завязывания узлов Сознания на темных Светах. На злых побуждениях сердца каждый может поймать себя не раз на дню.

Занимая темное место или приближаясь к нему, авторское Я и Я-Встречи преимущественно вяжут узлы на темных филических Светах потому, что в таком положении не могут работать со светлыми Светами. Вес темного места в Структуре увеличивается по мере приближения к нему авторского Я и Я-Встречи. Чем ближе авторское Я или Я-Встречи к темному месту, тем больше их творческая авторская воля ставится под сарическую волю чистилищного Сара и тем больше сарическое давление темного места на Структуру. Само авторство человеческой жизни становится все более темным.

Человеческое зло возникает обычно не в силу мотива делать зло и получать от этого удовлетворение, а от нравственного безразличия к тому, что делаешь. Вполне установившиеся на темном месте авторское Я и Я-Встречи становятся автором темной человеческой жизни.

Зла в малом ребенке нет не потому, что зло в нем не провоцирует тело, мозг и психика, а потому, что в его внутреннем мире еще не задействовано темное место. В малом ребенке нет темной филии. Авторским производным коренного Я не на чем работать во зло.

Темное место может быть закрыто (или чуть приоткрыто) в ребенке вплоть до середины второго семилетия жизни. До этого момента чистилищный Сар не действует в нем.

Авторская картина Произведения жизни начинает создаваться, когда Структура достаточно оформилась в навигации, то есть с момента вскрытия темного места в первой половине второго семилетия жизни. До этого в памяти остаются впечатления, но ребенок не помнит своего душевного состояния.

Раскрытое темное место отрока – основная причина срыва душевного рождения. Для прохождения душевного рождения он должен суметь преодолеть противодействие темного места в себе. Помочь ему в этом – главная задача воспитателя.

* * *

Филические Светы, попадающие в Структуру из филического Космоса, сарической волей не обладают. Темная филия, поступающая в человека из Чистилища, обладает и творческой волей и сарической волей. Это дает ей огромное преимущество в Структуре. Земной человек без чрезвычайных личных усилий не может быть не злым и не темным. Это каждый знает каждый день про себя.

Человек куда более агрессивное существо, чем любое животное. Во всяком случае, легко может стать таким.

У животного нет филической души, нет и темной филии, его агрессивность исключительно от животной души. В тварях земной Природы Чистилище и чистилищный Сар не действуют. Рефлексы животной агрессивности провоцируют зло в человеке, но к зверствам человека по распаленному животному началу они отношения не имеют.

Человеческое зверство противоестественно и изощренно. Таким его делает не животное начало, а темная филия. Человек становится «зверем» по темному воображению. Человек всегда живет на грани того, чтобы стать существом порочным, потому что его нормальное воображение переплетается с его порочным воображением.

Став во врата Чистилища, авторское Я погружается в серный исток темных филических Светов, живет в нем и испытывает острое наслаждение от жути темной филии в себе. Это наслаждение не хуже любого плотского помрачения подчиняет все во внутреннем мире человека. В таком помрачении творятся ужасы зла человеческого.

Чистилище – не ад. Оно становится адом в душе человека. Адское зло творит человеческий автор, попавший на выход из Чистилища, а не оно само.

11

Творческая воля темных Светов деструктивна. Она разрушает личнодушевную жизнь и, наверняка, не предлагает духам создания (гениям) дружить с авторским Я. Гений и злодейство совместны, но они из несовместимых источников. Авторское Я прирожденно установлено в

светлом я-месте и само по себе не слишком тяготеет к темному месту потому, что приближение к нему корежит творческую волю человека.

При наиболее тесном сближении авторских производных с темным местом они как бы погружаются в серный исток темных филических Светов и живут в нем. Бывает, ныряют в него и выныривают. Бывает, застревают в нем надолго, отчего человек теряет образ человеческий.

Темная филия в Чистилище не разложена на три Света. Она как призмой раскладывается темным местом при поступлении в человека. Это необходимо для работы авторского Я и Я-Встречи.

Человек более склонен устанавливать ударение жизни не на внутренней жизни и авторском Я, а на жизни во вне, прежде всего во встречах. По жизни человека обычно ведет Я-Встречи, а не авторское Я. Авторское Я перемещается в темное место по требованию Я-Встречи (с которым всегда находится в паре) обслуживать его.

Человеку сарической воли часто не хватает. В разные моменты жизни ему требуется пополнение ее от чистилищного Сара. Для добывания потребной сарической воли авторское Я перемещается в темное место и вместе с сарической мощью обретает зло. Занимая темное место, Я-Встречи полностью переходит под управление чистилищного Сара и наполняется его сарической волей-властью.

Человек, встречаясь с внутренним миром другого человека, вступает с ним в конкурентные отношения или в борьбу, для одоления в которой необходима мобилизация сарической воли. Движение авторского Я к темному месту необходимо Я-Встречи для обретения дополнительной сарической мощи.

Сарическую власть темная филия несет в себе, а не получает от чистилищного Сара. Демоническое зло – от чистилищного Сара. В Структуре много импульсов, подвигающих автора к темному месту, и, значит, к чистилищному Сару. Когда автор человека идет навстречу чистилищному Сару, то и он идет на встречу с человеком.

К старости потребность получения сарической мощи (вообще и от чистилищного Сара прежде всего) уменьшается. Человек «добрее».

Когда Я-Встречи любит себя во Встрече, то это называется тщеславием. Тщеславие – свойство Я-Встречи, неустранимое из внутренней жизни человека. Для удовлетворения тщеславия Я-Встречи необходимы сарические мощности, которые легче всего получить от чистилищного Сара.

В человеческом зле так много своеволия потому, что оно производимо Я-Встречи. Это и своеволие неуправляемости, и своеволие страсти, и творческое своеволие.

«Я должен» – от общедушевной стороны и реже от личнодушевной стороны Структуры. В личнодушевной жизни чистилищный Сар работает исподтишка. «Я хочу и могу» придается стороне Встречи, в основном от чистилищного Сара.

Сторона Встречи – гнездилище своеволия человека и власти чистилищного Сара. Чистилищному Сару легче всего работать на стороне Встречи.

Основное гнездилище мотивов зла в человеке – в подноготной обывательской жизни и, более всего, в подноготной взаимоотношений обывателей, в бесконечных встречах и расставаниях, которые сами собой при соответствующих обстоятельствах обретают злодейские формы.

В отличие от авторского Я, Я-Встречи не привязано к я-месту, обладающему сарической волей-властью Сара Первого Лица. Ему более доступна сарическая мощь Чистилища. Я-Встречи, предоставленное само себе, начинает вязать узлы на темных филических Светах не потому, что любит Тьму, а потому, что ему нужна мощность их сарической воли. Ограничительные требования морали, в основном, обращены к стороне Встречи и Я-Встречи.

Нельзя взвесить, что больше: единичное злодейство, совершенное по темному побуждению авторского Я, или множество гадостей, совершенных во встречах жизни. Но именно на стороне Встречи коренится метафизическое Зло – основное производство особого рода

меток^{*)}, чистилищных меток. Важнейшая среди них – метка невозвращения, отправляющая в Чистилище после данной навигации или предупреждающая о такой опасности последующую навигацию.

*) О метках авторской картины Произведения жизни мы упоминали выше, в книге второй, и подробнее в «Становлении и преображении человека».

Не гнев и ненависть личнодушевной жизни составляют особо весомые чистилищные метки, а предательство и подлости, обрамлены ли они сильной темной филией или нет. Чистилищная метка – это по большей части то, что считается грехом, а не преступлением, и не преследуется по юридическому закону.

Глубокая чистка производится по результатам встреч своей жизни.

* * *

Внутри человека шевелится ужас темных глубин Чистилища. Они не губительны, пока не выведены на поверхность человеческой жизни. Рефлексы животной агрессивности провоцируют зло в человеке, но в наибольшей степени чистилищного Сара привлекает не зверь в человеке, а темное воображение. В силу порочного воображения (всегда переплетенного с нормальным воображением) человек всегда живет на грани того, чтобы стать существом порочным.

Я-Встречи непроизвольно перемещается к светлому я-месту, когда во Встрече признает человека ближним своим, и стремится вселиться в светлое я-место, когда переживает его родным себе.

Я-Встречи непроизвольно перемещается к темному месту, когда во Встрече признает другого человека чужим, и стремится вселиться в темное место, когда признает его врагом.

Антитемносторгическая заповедь: не делай ближнего врагом своим. Исполнение этой заповеди, несомненно, предшествует заповедям Нагорной проповеди.

Сторгические отношения осуществляются не столько в человеческом мире, сколько в Филиозедне. Но Я-Встречи в сторгии прочно установлено на светлом я-месте. При переживаниях темной сторгии Я-Встречи неумолимо стремится вселиться в темное место для того, чтобы впитать из Чистилища во внутренний мир темную филическую энергию и темную мощь чистилищного Сара.

Ненависть – авторское Я (вместе с Я-Встречи или отдельно от него) в темном месте. Враг – враг даже без Встречи с ним, с его внутренним миром. Враг в антивстрече, где не происходит Встреча внутренних миров. Враг – отрицание Встречи. Враг – явление личнодушевной жизни.

Темная сторгия – антивстреча, но в ином смысле. Темная сторгия – это именно Встреча одного и другого внутреннего мира, хотя и со знаком минус. Темная сторгия – явление на стороне Встречи. Темная сторгия – аннулирование сторгической встречи и Встречи как таковой.

Вражество и темная сторгия переходят одно в другое, поскольку возникают в одной Структуре.

Я-Встречи в состоянии темной сторгии вяжет из темного места узлы Сознания исключительно на темных Светах, но не оно порождает темную сторгию.

Душа не должна гнить, а она гниет темной сторгией. Темной сторгии не должно быть, а она есть. Я вижу только одно объяснение темной сторгии в человеке. Темная сторгия возможна потому, что проточеловек создает не только светлые сторгические зародыши, но и темные. Темные сторгические зародыши – дефективные. Они не способны становиться сторгическими существами (дефект проточеловека). И потому востребуются не в сторгии, а вместо нее.

Когда сторгия или сторгичность рушится, то на освободившееся место ее ставится темный сторгический зародыш и темная сторгия.

Темная сторгия не обязательно возникает вместо порушенной светлой сторгии. По сути дела, темная филия всегда призывает темносторгический зародыш себе на службу. Темносторгический зародыш словно сидит в засаде и ждет, когда может вселиться в человека. Это

особенно видно в общедушевной жизни. Достаточно утратить сторгическое переживание Отчизны, как душа тотчас наполняется темной сторгией к Родине. Зараженная темной сторгией Общая душа рискует ликвидироваться.

Основное действие как сторгического зародыша, так и темного сторгического зародыша – в высшей душе. Темный сторгический зародыш привлекает темную филию через филическую душу в высшую душу. Образуется злая высшая душа. Тьма захватывает высшую душу, чернит ее.

Темная сторгия адресна, но ее действие захватывает весь внутренний мир, исчерняет творческую волю, лишает человека разума-мудрости, но катализирует разум-хитрость низшей души. Путь восхождения неизбежно срывается в любой точке, в которой настигла темная сторгия.

Темная сторгия даже небольшого накала и по периферийному адресу перекрывает выходы Доброте-Жалости, человек весь черствеет. Светлая и темная сторгия (по разным адресам, конечно) в одной душе не совместимы. Одна исторгает другую.

Ужас темной сторгии не только в том, что ее темный сторгический зародыш вытягивает на себя темную филию из Чистилища, и даже не в том, что темная сторгия нагнетает Тьму во внутренний мир человека, а в том, что она переживается сторгически. Самость (личнодушевная и общедушевная) переживает темную сторгию так (а то острее), чем вовлеченность в светлую сторгию. Темное сторгическое наслаждение – одно и самых жутких явлений человеческого зла. Сладостность темной сторгии, более всего другого сбивающая человека с пути Замысла, поразительна.

Сторгическое восхождение коренного Я к Сару Первого Лица напоено светлыми сарическими волями. Темная сторгия напоена темными сарическими волями от чистилищного Сара и сильна ими. Зараженный темной сторгией человек чувствует темную полноценность от наполненности сарической волей и властью чистилищного Сара. Эта странная полноценность – наиболее явное переживание чистилищного Сара в человеке.

* * *

Встреча – сфера действия и взаимодействия сарических волей, как светлых, так и темных. Светлые – дружба и сторгия. Темные – антидружба, темная сторгия и сочетание ее и темной филии.

Дружба – действие светлых сарических волей. Предательство – антидружба, антиверность, аннулирование дружбы в ее основе от действия темных сарических волей. И наслаждение предательством такой же силы, как от переживания дружбы.

Человек в сторгии выходит из очерченных Филиосаром Чистилища границ. Он под эгидой всечеловеческого Сара Первого Лица. Сарическую волю сторгического существа (а тем более керува) чистилищный Сар преодолеть не в силах. Все, что входит в сторгическую свитость, не разрушается и в Чистилище не попадает.

Темная сторгия зарождается на стороне Встречи и потом захватывает весь внутренний мир. Само разрушение сторгии или сторгичности призывает Я-Встречи довершить сторгическую катастрофу. При этом авторское Я принуждено безоговорочно следовать и обслуживать это. Чистилищные врата распахиваются, в человека врываются особо ядовитые потоки темной филии и производят темную сторгию.

Сторгия (хотя бы в виде сторгичности) прирождена человеку. Но и возникновение темной сторгии – явление неизбежное. В душе человека практически всегда сидит потребность темной сторгии. Эта потребность проявляет себя даже тогда, когда никакой сторгии или сторгичности в жизни не было.

Влюбление страстью нежности манит в сторгию всех, тогда как к ней способны немногие. Ждут ее еще меньше. Осуществляют единицы. Не дождавшись сторгии, влюбление гасит себя

и опять манит. Влюбляющийся и влюбляющийся человек подобен бегуну, которому главное не бежать на дистанции, а раз за разом становиться на старт.

Сторгичности на поверхности переживания влюбления нет. Влюбление – слепая заманка на сторгию, манит неведомо куда, к чему и зачем. В таком качестве влюбление не порождает сторгию, а ведет к темной сторгии. Погасание влюбленности оставляет чувство неудовлетворенности и ожидание удовлетворения. Обольщенная манкостью сторгии человеческая душа, не получив ее, темнеет в обиде и готова к темной сторгии.

Темная сторгия совершенно неприемлема для Филиоэдена. Филиоэден не создается на формах, созданных темной сторгией. Метки невозвращения от темной сторгии наиболее злостные, роковые и весомые.

Темная сторгия поверхностной чисткой не чистится. Только глубинной чисткой в Чистилище. И то не факт.

Темная сторгия создает смрад в Чистилище. Чистилище постепенно наполняется ядовитыми миазмами от темносторгичности человека. Чистилище клубится темными Светами от темной сторгии человека. Ядро Тьмы Чистилища – наиболее злостная темносторгическая Тьма.

Темная сторгия раскручивает зло в человеке. Раскрученная ею темная филия перегоняет темные энергии из человека в Чистилище и обратно. Наиболее тяжелые и смрадные потоки темной филии человека от темной сторгии. Темная сторгия – одна из первопричин темной филии и входит в основание зла человеческого.

Темная филия никогда не получила бы такой власти над человеком, если бы не темная сторгия. На темную филию можно посмотреть как на разбавленную темную сторгию. Темная сторгия через Чистилище переводит Тьму на всю Структуру, в том числе и на те внутридушевные процессы, которые к ней прямого отношения не имеют.

В состоянии темной сторгии человек перестает быть Работой Бога и как Божественный Работник не работает. Темная сторгия – самоубийственный процесс на Пути Замысла.

Чтобы выжить, человек должен уметь обуздывать или хотя бы приглушать темную филию и темную сторгию в себе. Сама собой темная сторгия рассеивается с огромным трудом. Она быстро угасает при соответствующем повышении уровня духовного сознания человека, но это особый вопрос.

Добро – это Восьмое Лицо и эденские Светы Жизненности и Любви. Зло это чистилищный Сар и темные филические Светы. Эденские Светы гасят темную филию в человеке. В присутствии Восьмого Лица чистилищный Сар бездействует.

Темные филические Светы включаются на конкурентной основе. Нет Эдена в человеке – в нем властвует темная филия. Святой в авраамической цивилизации – это человек, лишенный темной сторгии и темных филических Светов. В их отсутствие в человека входят мощные потоки эденских Светов.

Дом Шестого Дня насыщается эденскими Светами и этим не допускает темные филические Светы в себя.

12

В волевых производных коренного Я – в авторском Я и Я-Встречи – нет порочного или непорочного. Порочность внутреннего мира под началом авторского Я происходит от перемещения авторского Я ближе к полюсу человеческого зла, к темному месту на входе в Чистилище.

Авторское Я мечется во внутреннем мире человека между двумя этими полюсами, оставаясь при этом соединяющим звеном между верхним человеком и нижним человеком Структуры. При приближении к темному полюсу Самость погружается во тьму, а верхний человек обессиливается. При приближении к я-месту Самость светлеет и верхний человек обретает назначающую силу на нее.

На Самость Структуры человека можно посмотреть как на получившее авторское Я эго. Эго нередко переносит на себя ударение сознания и этим заявляет о себе как о центральной точке Структуры. В таком режиме эго берет на услужение авторское Я, заправляет Автором реакций и поступков человека. Человек в этом состоянии склонен утверждать свою независимость от высшей души и серафического мира.

Независимо от положения авторского Я эго всегда связано как с я-местом, так и с темным местом, и иначе работает с авторским Я, находящимся ближе к светлому или темному месту. Когда эго состоит в паре с темным местом, то оказывает темное влияние на низшую душу.

Одна из тайн работы Структуры человека в том, что эго склонно вступать в конкуренцию с серафическим лицом в высшей душе, но не конкурирует с чистилищным Саром и с авторском Я, устремленным к темному месту.

Каждая навигация оставляет темные штрихи на эго. Они трудно очищаются в Филиосаре Чистилища и всегда оказывают влияние на следующую навигацию. Это ситуация стандартная. Нестандартная ситуация возникает тогда, когда эго становится **темным эго**.

Эго – филиосарическое существо, абориген Филиосара Чистилища. Вникать в процессы внутренней жизни Филиосара невозможно, потому как происходящее в нем недоступно Свету Сознания человека. Можно только сказать, что темное эго образуется в недрах Чистилища.

Связь темного эго с темным авторством (авторским Я на темном месте) порождает в Структуре человека несовместимую с серафической личностью темную Самость. Сдомы – люди темной Самости.

Сдом не нацелен на какую бы то ни было работу в человечестве. Он не строитель, а грабитель построенного. Таким он выпускается в человеческую жизнь.

Ставшее во врата Чистилища авторское Я помрачает любого человека. У сдома это темное помрачение – стабильное состояние жизни.

Человек бывает злым не специально, произвольно, по наличию темного места и обилию темных филических Светов. Иногда он становится темным Автором своей жизни. Сдом – свободно волящий злой. Он желает делать зло ради зла. Сдомская темень души – это результат импровизации во зле авторского усилия сдома в каждом эпизоде его жизни.

Сдомское для сдома это истинно человеческое, даже сверхчеловеческое. Сдом – в чистом виде человекобог. Он упивается сам собой и своей темной сарической волей-властью. Ему нужно явить ее; он не может не являть ее; отсюда его глумление и его зверства.

Сарическую волю сдом получает не от темных филиосарических Светов, а от самого чистилищного Сара. Сдомы (и сдомицы) – люди темной Самости, вышедшие в навигацию под патронажем чистилищного Сара. Авторское Я сдома знает чистилищного Сара в качестве действующей на него высшей назначающей воли.

* * *

Темное место проявляется в Структуре через годы после Нулевой Критической точки. Всякое эго, в том числе и темное эго, выходит в навигацию раньше маточного узла в Нулевой Критической точке (в три года). По темному эго маточный узел еще до темного места начинает выстраивать филическую душу – темную филическую душу. Затем авторское Я, встав в темное место, зажигает темное авторство сдома. Сарическую власть темное авторство получает от чистилищного Сара в середине второго семилетия, лет на пять раньше душевного рождения.

Одним этим блокируются всяческие потуги Филиоэдена внедрить высшую душу в сдомскую навигацию. Сдом от одухотворенности не отталкивается, у него нет высшей души, духовная жизнь для него не существует как таковая. Серафических людей сдом в упор не видит и с ними не борется.

Человеческие семена, выходящие в навигацию из Чистилища, гендерно не специализированы. Но чистилищный Сар выпускает в навигации преимущественно сдомов мужчин. Женское сдомство – факт, но, в основном, женщина вербуются в сдомство из обычных людей. Тем

не менее, женское сдомство более губительно для людей, чем мужское, – женщина-сдом вырашивает сдомство.

Сдомские навигации весьма редки. Однако запах сдомства есть во многих людях. Все дело, чтобы он не превращался в смрад.

Сдомская героинка сверхчеловечества без особого труда вербует в сдомство. Сдомский мир обычно расширяется криминальными людьми. Криминальный мир создается темным коллективным эго. Криминоиды – люди темного коллективного эго. Темное коллективное эго образуется в человечестве, а не по велению чистилищного Сара. К нему пристраиваются совращенные в сдомство, сдомоподобные.

Сдом – киллер для того общества, в котором он объявляется. Пользуясь волей-властью чистилищного Сара, сдомство стремится вселить ужас и подавить людей ужасом. Однако, сдомство не способно востребовать авторскую производную Первого Лица. Власть в шайке не производная Первого Лица. Сдомы совершенно безответственны, неспособны к продуктивной организации общества, не в состоянии организовать свое государство. Но создать сдомское государство в государстве – вполне. Это чудовище нависает, когда приходит историческая беда и усугубляет ее.

Никто в человечестве не ждет массового прихода сдомов и не помогает им. Они приходят сами, когда человек, по дури, сам создает им условия. Есть времена сдомских взрывов. Они прививают вкус к зверствам, привносят поругание, глумление, мародерство, разврат и на какое-то время становятся худших людей хозяевами жизни.

Сдом легко примыкает ко всяким темноторгическим движениям в человечестве. Их очень много в гражданских войнах. Но утверждать, что сдом по натуре темноторгичен, неверно. Сдом сознает мир людей как предельно чуждый и даже враждебный себе, никогда не как мир таких же, как он. Между ним и ими не может быть отношений торгической близости и ее обратной стороны, темной сторгии.

И все же между сдомством и темной сторгией есть нечто общее. Темная сторгия – сторгия наоборот. Сдомство – мораль наоборот на стороне Встречи. Это не совпадение.

Есть заряды тела потайного двойника, которые не поддаются глубокой чистке в Чистилище. Наоборот, они еще больше напитываются темной филией в Чистилище и выходят из него сдомами.

В некоторых случаях вместе с темным эго в недрах Чистилища образуется **темное человеческое семя**.

Темное человеческое семя возникает как от темного маточного узла – в темной сторгии, так и от темного эго – сдомство. Темная сторгия и темное эго – разные явления, но то и другое – явления темного человеческого семени.

Темное человеческое семя двух родов: **сдомское семя** и **темноторгическое семя**. Темноторгические люди и сдомы – **люди темного семени**. Темное семя прирожденно, но должно быть разрешено в человеке и задействовано в нем.

Для темного человеческого семени выход в Филиозден закрыт. Человек темного семени принадлежит к особой генерации людей. Он живет в совершенной двудушевности, без потенции обретения ядра высшей души.

Интервенция темных семян способна погубить народы и целые цивилизации.

Навигации темных семян в стандартную рутину человеческой жизни нужны зачем-то.

Попадание в Чистилище – одно из средств борьбы со Злом. Без этого Зло поглотило бы человечество. Человеку, чтобы исполнять Работу Замысла, надо постоянно чистить самого себя в Чистилище. Но и Филиосару Чистилища, чтобы исполнять возложенные на него задачи, надо постоянно чистить самого себя.

Филиосар Чистилища очищается в могильник. Навигации людей темного семени необходимы для самоочистки Чистилища, для перемещения темных человеческих семян из Чистилища в могильник.

Могильник – смрадный край филиосарического мира, куда поступают темные семена по смерти человека. Человек тут транспорт. Иного хода, кроме как через человека, в могильник из Чистилища нет.

В могильник поступает то, что надо навсегда вывести из работы на Замысел.

Человек темного семени пришел ни за чем и только сюда; его жизнь определена знанием этого.

Человек, в отличие от животного, не только боится потерять жизнь и борется за нее, но и сознает глубинную ценность жизни в себе. Душа потайного двойника (маточный узел) содержит в качестве неустранимой установки сокровенное знание, без которого не живет человек. В него входит и знание своего бессмертия. Это знание без Сознания, без понимания того, что предстоит после смерти. Оно не облегчает человеку жизнь, которая остается бедственной перед лицом смерти.

Человек темного семени утрачивает эту незримую опору жизни. Смутное для сознания знание бессмертия сменяется более отчетливым знанием своей гибели. Уничтожается сакральное сознание ценности себя живущим и цены человеческой жизни вообще. Не говоря уже о сознании благодарности Кому-то за данную возможность жизни.

Можно понять, к чему приведут принципиально двудушевные, не создающие Произведение жизни навигации искусственных человек. Если и можно сделать идеального киборга с какими-то чертами потайного двойника, то навигация в него будет из Чистилища в могильник.

* * *

Зло из Чистилища не всё человеческое зло.

Трудно сказать, проникают ли темные Светы в мир филических двойников через Структуру человека, ясно только, что в Структуре человека от темных Светов в мире филических двойников образуются темные двойники.

Память человека о себе самом неизбежно несет в себе тьму обычной прожитой жизни, хранит и злое, совершенное им, и злое, совершенное другими в отношении него. Зло составляет весомую часть памяти и через карман памяти переходит в мир филических двойников.

Филический двойник несет в себе не только совершенное зло, но и зло, совершенное грязным воображением, в помыслах. Злые побуждения сердца человеческого всех поколений посмертной души остаются в клетке мира филических двойников. Темное облако накрывает общедушевную ткань мира филических двойников.

Грязные филические молекулы и клетки мира филических двойников создают дополнительные ресурсы зла человека, поступающие из мира филических двойников во внутренний мир человека.

Зло, идущее в человека из мира филических двойников, сопоставимо со злом из Чистилища. Темные филические Светы из мира филических двойников, возможно, не столь кроваважны в человеке, как темные филиосарические Светы из Чистилища, но любая порченная темными Светами клетка мира филических двойников действует как память под памятью и в обыкновенной практике жизни обеспечивает своего рода перевоплощение зла из навигации в навигацию. Стремящиеся разорвать круг сансары хорошо чувствуют это.

Сами филические двойники безразличны к Добру и Злу. Но в мир филических двойников проникает энергия темного творчества человека, которая участвует во взаимодействии клеток и в формировании моделей поведения, создаваемых в мире филических двойников для человека.

Не филические двойники проектируют и осуществляют события жизни человеческой. Они устанавливают сюжеты, по которым волевые производные коренного Я производят собы-

тия. Я-Встречи менее других инстанций Структуры контролируемо из Филиоэдена, но более всего подвижно по колее, установленной в мире филических двойников. Случайности ситуаций темных встреч обычно заданы из мира филических двойников. Темная событийная ткань человеческой жизни по большей части определена злом, совершенным прежними поколениями и сохранным в клетках филических двойников.

Сарическая мощь двойника звездного Неба препятствует дестабилизации человеческого мира из мира филических двойников и мира филических двойников из человеческого мира.

* * *

Народ – это прежде всего (а народ Четвертого Дня – исключительно) коллективное эго. В образовании его участвуют и генетическая (этническая) наследственность, и наследственность по потайному двойнику, и по миру филических двойников, и наследственность самого эго. Устойчивость коллективного эго поддерживается внешним и внутренним образом жизни и яфетической культурой.

Чистилище – родной дом эго. Оно выпускает эго в определенное коллективное эго, которое образуется в человечестве. Эго держит нить навигаций, независимо от того, откуда она. Поэтому коллективное эго народа имеет своего Филиосара (или Филиосаров) Чистилища, обеспечивающего его состав и, куда менее определенно, свою область в Филиоэдене.

Каждая клетка филических двойников образована в череде навигаций одного и того же эго. В этом смысле можно сказать, что общедушевная ткань мира филических двойников образована коллективным эго, соответствует ему и его Чистилищу. Мир филических двойников разделен на области, установленные Филиосарами Чистилищ.

У Чистилища есть свой удел в мире филических двойников. Мир филических двойников расчерчивается по Чистилищам. Клетки филических двойников группируются в соответствии с ними.

В мире филических двойников есть наследство действий Филиосара Чистилища и чистилищного Сара. Результаты деятельности чистилищного Сара в Структуре человека заносятся в мир филических двойников и затем сказываются в ситуациях человеческой жизни.

В навигацию человек выпускается с определенным эго, по которому он связан со своим Чистилищем, со своей клеткой мира филических двойников и некой областью Филиоэдена. Включиться в коллективное эго со стороны или исключить эго из его состава чрезвычайно трудно, даже если родился в другом народе, вполне воспринял его образ жизни и его культуру и никогда не слышал родную речь. Если эго и может расцепиться с коллективным эго, то оно не в силах само сменить одно Чистилище на другое без того, чтобы прицепиться к другому коллективному эго. Вне коллективного эго способен быть только человек высокой серафической навигации.

* * *

Тьма транслируется из внутреннего мира человека в мир филических двойников не в хаос, а на упорядочивание Демиургом филических двойников для перетворения в филиосарический мир Восьмого Дня. Этот многотрудный демиургический процесс длится все четыре Дня земного человека.

Большинство клеток мира филических двойников не избежали заражения темной энергией. Очистить клетки от этой порчи – задача Шестого Дня. Мир филических двойников выходит в перетворение совсем не таким, каким создан на Четвертом и Пятом Дне. На Шестой День из мира филических двойников постепенно убираются особо темные места, а сам он прорастает в сферу Шестого Лица; Тьма преобразуется, но остается тьмой, тьмой сферы Шестого Лица.

Новый адам – высшего класса Божественный Работник Божественной Работы высшего класса. Нужная для трудов нового адама Тьма накапливается земным человеком в мире фили-

ческих двойников и после перетворения переводится в филио-сарическую Природу нового адама. Вхождение Тьмы в мир филических двойников нужно для работы жизни нового адама на Восьмом Дне и предусмотрено Замыслом. Выделявая филио-сарическую Природу, новый адам вычищает тьму и зло, полученные в наследство от мира филических двойников.

* * *

Каждая клетка мира филических двойников – огромное богатство, нажитое многими человеческими жизнями. Она не только из-за кулис правит человеческой душой и ее жизнепрохождением, но и делает ее богатой и филически состоятельной.

Непригодное для осуществления Замысла темное семя направляется из Чистилища в могильник. Его это навсегда исключается из коллективного эго и оборота навигаций. Но от всех прошлых навигаций этого эго остается клетка мира филических двойников, непригодная для перетворения. Она должна быть безвозвратно выведена из мира филических двойников. Для этого в филическом Космосе должно существовать особое место отбросов, принимающее клетки филических двойников посмертных душ, попавших в могильник. Но чтобы клетке попасть в это место, в ней должна действовать некая сила, которая вырвет ее из мира филических двойников и направит в место отбросов.

Сдомская навигация – предприятие жестокое, крушительное и по видимости бессмысленное. А, между тем, сдомская навигация обладает саризмом от чистилищного Сара, превышающим любую другую сарическую волю, которую человек Четвертого Дня и Пятого Дня может получить в свое распоряжение.

Цель сдомской навигации не создавать авторскую картину в маточном узле и даже не направлять созданное в Чистилище темное семя в могильник; это наверняка могло бы быть осуществлено не так болезненно для людей. Всегда мучительная дорога из Чистилища в могильник проложена через человека именно для того, чтобы создать такую сарически мощную и темную молекулу филических двойников, которая, уходя сама в место отбросов, уведет с собой и свою клетку. В этом едва ли не единственное оправдание существования сдомов в человечестве.

* * *

Нелепо думать, что темные филические Светы, вырвавшись из Чистилища во внутренний мир человека, остаются запертыми в нем. Им нет хода в Филиоэдэн, поскольку эденские Светы гасят их. Но они проникают в плоть человека и портят ее.

Филиоматериальная плоть образуется Светами филического Космоса. Нет темной филиоматериальной плоти. Плоть человека заражается темной жизненной энергией от человека. Причины некоторых наших болезней не в огрехах Демиурга земной Природы и не в его стремлении исполнить условия смертности, а в порче плоти, вызванной проникновением в нее темных филических Светов из Чистилища. Эденская энергия гасит темную филию и потому способна плотски излечивать человека.

Проникая в плоть, темные филические Светы на клеточном уровне способствуют ее увяданию и смерти. Для каждой поры жизни плоти человека приблизительно установлен баланс темного и светлого филического Света Жизненности. Этот баланс в течение жизни меняется в сторону увеличения темного Света. Это ведет к смерти плоти. Такие же разрушения, но во внутреннем мире человека, происходят от темных филических Светов Любви и Разума.

Темные Светы светят в филическую душу, которая ими разгорячает низшую душу и распалает плоть, – вводят их в обычную для человека противоестественность. Темные Светы проникают в гены и передают эту противоестественность по наследственности. У человека есть темная генетическая наследственность.

Заряд тела потайного двойника существует либо сам по себе, в межнавигационном состоянии, либо в воплощенном состоянии, в мозге (в сарофиломатериальной части его). Через него или через филическую душу темные Светы вкрапливаются в мозг. В мозге наличествуют

утвержденные наследственно грязные клетки и ткани, пропитанные темными филическими Светами. Не исключено, что в мозге как теле потайного двойника есть мазки темного филического разума и темной филической любви. Мозг сдома особенно наполнен грязными порами.

Мозг управляет внутренним миром человека в качестве несвободного Центра Управления. Насыщенный темной филией мозг управляет в качестве темного несвободного Центра Управления.

Темных существ нет в Природе, но есть существа, начиненные Светом темной Жизненности. Они не от Демиурга земной Природы, а от темных филических Светов человека. Темная филия вырывается из Чистилища не только во внутренний мир человека, не только в плоть его, но и через человека в земную Природу. Ею человек портит и себя, и свою Природу.

В Природе наличествует Тьма, обретенная от человека. Через человека в Природе создаются носители темной жизни – вредоносные (живущие во вред человеку и всему живому) существа и процессы, которых не было бы без человека. Поскольку темные Светы с течением времени все более сгущаются в человеке, то и порча ими Природы все больше и больше.

Сначала Чистилище темнеет от человека, а потом человек от Чистилища. Тьма от человека переходит в мир филических двойников и мозг. От этого человек еще более темнеет. Соответственно, еще более темнеет и сгущается Чистилище, более темнеет мозг и мир филических двойников. Этот восходящий круговорот Тьмы в человеке и окружающих его мирах не может продолжаться до бесконечности.

13

Современный человек отличается от доисторического человека, не в последнюю очередь, большей вместимостью филической души. С развитием человека пространство внутренней жизни как бы расширяется, умножаются творческие возможности человека и напор их реализации. Процесс этого расширения идет не от содержания маточного узла, не от житейской (хозяйственной или иной) необходимости, а сам собой.

Первобытный человек вряд ли знал, что такое скука. Его внутренний мир уравновешен, узок и наполнен. В нем пустот нет. Потом из тысячелетия в тысячелетие человек все более филически расширяется, распирается изнутри, в нем образуются требующие наполнения пустоты.

Широк человек, широк и пуст. Филическая душа томит человека пустотой. Заполнить пустоты своей души – одна из основных, мучительных и не всегда удовлетворяемых авторских забот человека. Отсюда, в том числе, его всяческого рода избыточная деятельность, его азарты и страсти, череда влюблений и прочее и прочее^{*)}. Он глотает, глотает – и остается голодным. В основном так складывается авторская картина Произведения жизни.

^{*)} Об этом см. главы 7, 8, 9 части первой «Становление и преображение человека».

Пустоты человеческой души в перспективе предназначены для заполнения эденскими Светами. Пока их нет, темные Светы куда легче и полнее светлых филических Светов насыщают собою остро переживающего пустоту человека. Чтобы покрыть пустоты в себе, человек жадно принимает темные Светы в себя, усиливает и размножает их в себе. Для работы творческой воли и полноты жизнедеятельности человек сам себе придумывает зло.

Что бы ни возвещал человек о самом себе, он в глубине души знает, какова в действительности власть Тьмы в нем. Он то признает Тьму в себе за достоинство, то обманывает себя, полагая, что при благоприятных обстоятельствах жизни он способен измениться до неузнаваемости, то уповает на глобальное сказочное чудо по воле Того, Кто одним Словом сотворил такой мир и потому может перетворить его на основаниях добра.

Человеческое зло структурно включено во внутренний мир человека и его жизнь. Раздуванием филической души и настоятельной потребностью в темной филии человек увеличивает Работу Бога в себе, создает себя как Работу Бога. Но и губит сам себя.

* * *

Основные предпосылки зла кроются в животной природе человека, в эго и авторских производных коренного Я. Они форсируются воображением и извращаются темной филией благодаря дару свободы человека.

Человеческое зло в значительной мере есть порождение человеческой свободы. Откуда же в работнике Бога, в человеке, такая свобода распалать себя, наполнять самого себя злом в противовес общему направлению Пути Замысла?

Зачем свобода человеку?

Свобода дана человеку, прежде всего, для всех родов восхождения – серафического, сторгического, буддийского, восхождения по каналу Богоподобия и восхождения к Шестому Лицу. Человек явно использует свою свободу не по высшему назначению. Это возможно потому, что свобода необходима человеку еще и для Произведения жизни. И это-то позволяет ему пользоваться ею по глупой воле.

Главная проблема зла человека не в свободе человека, а в его свободе пользования своей свободой не по назначению, не для восхождения и не для Произведения жизни, а как ему заблагорассудится.

Филиосар Чистилища необходим для того, чтобы справиться со злом от такой свободы человека.

Вполне возможно, что безоглядная свобода не дана человеку с первобытных времен, когда он еще мало способен на духовной рост и восхождение. Она распирает его злом по мере роста его духовного сознания и требует специальных акций обуздания. На Четвертом Дне – нимродовой Властью. На Пятом Дне – общедуховной властью.

* * *

Мир нового адама, заказывая работу земному человеку, требует, чтобы его авторские производные и ставили человека на грань выживания, и боролись за его выживание. В личной жизни авторское Я рулит действиями выживания в Природе и ограничивает собственные крушительные вожеления человека. Авторское Я создает зло, и оно же борется с ним. Я-Встречи предназначено для взаимодействия душевного мира одного человека с другим. Оно же производит и столкновения внутренних миров. Зло во встречах переполняет человеческую жизнь. Во Встрече человек поставлен в условия борьбы за выживание. Я-Встречи создает зло и борется с ним. Власть часто ставит человека на грань личного выживания. Властью же человек борется за выживаемость. Власть создает зло и борется с ним.

Человек склоняется к Тьме больше, чем к Свету. Руководствоваться установками Добра, Справедливости, Мудрости, Любви можно только в личной жизни, где он сам, своей волей, может установить их в себе.

В общей, народной, исторической жизни сами по себе установки эденского Света не срабатывают и Тьму не рассеивают. Руководствоваться принципами эденских Светов в действительности правящих установок Тьмы общей жизни бесполезно. Нужна искусственная поддержка мощной сарической воли-власти.

Чем дольше человек живет на Земле, тем больше Филиосары Чистилищ наполняются Тьмой и тем более он темнеет сам. К вечеру Четвертого Дня поступающее развитие Тьмы дошло до такого предела зла, при котором для дальнейшего существования человека на Земле стало неизбежно обуздание зла Властью, способной заключить темную филию в определенное русло, держать ее в узде и карать за нее. Развитие такого рода предусмотрено на Пути Замысла.

Не человек сам создал власть в обществе. Власть – волевая производная всечеловеческого Первого Лица, способная воздействовать на волевою производную коренного Я отдельного человека, его авторское Я.

Власть – такой же автор, что авторское Я, но авторское Я – мое, а Власть – могучий автор всех, которому я вместе со всеми причастен, которому вместе со всеми подобен и который

во мне обращен к моему авторству. Тайна Власти в том, что та и другая волевая производная присутствуют во мне.

Властитель в силах властным взором посылать на смерть, то есть подчинять авторское Я, потому, что действует не от имени коренного Я, а от имени Первого Лица. Власть приказывает добровольно отдать свою жизнь. Парадокс власти в том, что посланный властным взором на смерть идет сам, по своей авторской воле.

Откуда у Власти такая могучая сарическая воля?

В человеке два источника сарической воли власти: Сара Первого Лица и чистилищного Сара. Тот и другой в ней есть всегда (и в ее действиях вовне, и внутри). Присутствие того и другого во власти естественно и необходимо, но их баланс во власти постоянно меняется. Противостояния между ними, если и есть, то во вторичных и ситуативных проявлениях того и другого.

Сар Первого Лица и чистилищный Сар соучаствуют во власти. Сар Первого Лица присутствует во власти тогда и в той мере, в которой пожелает сам. Чистилищный Сар участвует во власти по необходимости.

Власть в доисторическом обществе по большей мере пользуется сарическую мощь Сара Первого Лица, вполне достаточную для ограничения «зла от юности». Власть в эту эру – организующее начало, общая направляющая воля, осуществляющая целостность «мы», задающая разграничение компетенций, прав и обязанностей. Через власть коллективное эго выражает себя в каждом человеке в качестве его внутренней основы жизни.

Мощи сарической воли-власти Сара Первого Лица во власти хватает для управления делами (хозяйственными, социальными или боевыми) или суда, но не для власти, способной по своему усмотрению распоряжаться жизнью и смертью людей и потому способной обуздать Зло в человеке.

Властный взор, способный послать человека человеком на смерть, явление загадочное. Обуздание Тьмы в человеке возможно только сарической волей, порождающей Тьму. Усиление Тьмы к Вечеру Четвертого Дня (несколько тысячелетий до новой эры) привело к необходимости усиления мощи чистилищного Сара во власти. С тех пор власть пользуется мощностью сарической воли-власти чистилищного Сара для того, чтобы уберечь людей от самоуничтожения Тьмой в себе.

Власть, мощь которой основана на сарической воле чистилищного Сара, мы называем нимродовой властью. Обязанность нимродовой власти не в том, чтобы устраивать рай на Земле, а в том, чтобы не дать тьме человеческой завладеть обществом и государством. Владыка, носитель нимродовой власти, поставлен на пост вовсе не для того, чтобы вершить справедливость и добро в мире. Ждать этого от него не следует. Основное его предназначение – пресекать крайние проявления зла в обществе.

* * *

Темная филия изнутри распирает человека. Он как-то научился удерживать ее в себе. Но, вообще говоря, это ему не под силу. Ему то и дело приходится освобождаться от нее, вытравливать вовне избыточное давление темной филии в ненависти, темной сторгии, в сдомском глумлении, в разных родах зла, причиняемого человеком человеку.

Человек всегда жил в бесконечных войнах и иначе вроде бы жить не может. Экономические, политические, государственно-тщеславные и прочие причины не покрывают сугубую иррациональность войны.

Мы говорили, что война – авторская потребность жизнедеятельности нимродовой Власти. Уточним: темно-филической потребности Власти. Рациональное начало войн – господство, подавление, обретение богатств, территорий, месть, слава, доблесть и прочее. Одна из иррациональных причин войн в том, что Власть востребует темную филию как светлую. Но есть и другая и более важная иррациональная причина войны как таковой.

Человека гонит на войну распирающая его изнутри темная филия. Ему жизненно необходимо время от времени выпускать из себя ее избыточное давление. В родной среде на это накладываются всяческие ограничения. Война – идеальное место саморазрядки и средство освобождения от избыточного давления темной филии в себе.

Из-за распирания темной филии в себе человек втайне от самого себя всегда боится самого себя. И не без веских оснований. Ему без этой боязни быть нельзя.

Боязнь самого себя составляет один из основных мотивов жизни человека. Утрата боязни самого себя сопряжена с безответственностью перед злом в себе и, в конечном счете, ведет к многим бедам. Без боязни самого себя легко устанавливается власть зла.

Боязнь самого себя более всего устанавливает Власть. Чем больше человек боится самого себя, тем больше его стремление к особо сильной Власти. Власть и объявилась тогда, когда человек стал достаточно остро бояться самого себя.

* * *

Представление о темном ОНО почерпнуто из «Войны и мира».

«Вот оно!.. Опять оно! – сказал себе Пьер, и невольный холод пробежал по его спине. В неизменном лице капрала, в звуке его голоса, в возбуждающем и заглушающем треске барабанов Пьер узнал ту таинственную и безучастную силу, которая заставляет людей против своей воли умерщвлять себе подобных, ту силу, действие которой он видел во время казни. Бояться, стараться избегать этой силы, обращаться с просьбами и увещаниями к людям, которые служили орудиями ее, было бесполезно. Это знал теперь Пьер».

Пьер «чувствовал себя ничтожною щепкой, попавшей в колесо неизвестной ему, но правильно действующей машины», и в душе его «все заваливалось в кучу бессмысленного сора. В нем, хотя он и не отдавал себе отчета, уничтожалась вера в благоустройство мира, и в человеческую, и в свою душу, и в Бога».

Темное ОНО делает то, что люди «и не спрашивают, кто те лица, которые запрещают им, и кто будет их наказывать за неисполнение, и покорно исполняют всё, что от них требуется. Людям кажется, что требуют от них всего этого не люди, а какое-то особое существо, которое они называют начальством, правительством, государством» (45.261).

Пьеру было страшно не столько от подавления этой силой людей извне и не от гипнотического действия ее извне на него, сколько от того, что темное ОНО поднималось в нем изнутри и захлестывало его. Темное ОНО с личнодуховной точки зрения Льва Толстого есть выражение несвободного сознания, благодаря которому человек исходно находится в состоянии душевной зависимости, подзаконности, подчиненности, готовности к подвластности как таковой.

С общедушевной точки зрения темное ОНО правит над установившимся ходом жизни, обеспечивает инерцию, неизменность и ежеминутную безопасность общественной жизни. В личнодуховной жизни, в жизни высшей души, практически говоря, у человека нет сил, способных противостоять темному ОНО общедушевной жизни. Темное ОНО угнетает высшую душу серафического человека, но лежит в основе того принудительного порядка, который обеспечивает устойчивость общества и защиту его от диктата Тьмы. Зло от власти меньше, чем зло без власти.

В человеческой жизни есть разбой и защита от разбоя. В некоторые моменты общество по внутреннему побуждению возносит темное ОНО в высшее достоинство и переживает его в качестве высшей моральной нормы. Темное ОНО может быть включено в само чувство общедушевного ближнего, да так, что, уклоняясь от власти темного ОНО, человек тем самым уклоняется от исполнения своих общедушевных обязанностей, то есть выключает себя из состава народа.

В любого рода интерпсихической связи человек, вообще говоря, желает захватить, отобрать, взять себе и для себя запасы психической жизни другого, включить в свой образ и волю его образ и волю или в интерпсихической ненависти уничтожить их для себя. Обратная

сторона этого чувства – чувство психической агрессии на себя, интерпсихический страх. Личный интерпсихический страх, как и общеприродный страх перед опасностью, вообще говоря, подавляем в себе волей. Но производимый темным ОНО общедушевный интерпсихический страх преодолеть так же трудно, как страх смерти. Им-то более всего цементируется сознание общего Строя и чувство преданности стоящего в этом Строю. Включенная в темное ОНО индивидуальная воля подавляется, но и знает силу всех как свою силу.

Власть только тогда власть, то есть Автор жизни человеческого МЫ, когда способна подать в души людей мобилизационный сигнал на темное ОНО. Без мобилизации Властью темного ОНО народ может существовать только в редкие моменты исторического затишья, в историческом благополучии.

Нимродовая власть – не институт по благоустройству общества, не наемный управитель, а инстанция, включающая в себя как авторство власти, так и темное ОНО. Нимродовой власти без темного ОНО, как и темного ОНО без нимродовой Власти, не существует. Свою авторскую волю нимродова власть в историческом жизнедействии являет не через бюрократические распоряжения, а темным ОНО.

Историческое человечество – человечество государственное, человечество нимродовой власти и темного ОНО. Сюжеты Истории выделяются не народами, а государственной властью. Мировая История – история государств, то есть приключение власти в историческом времени.

Ставить людей в Строй темного ОНО жизненно необходимо для государства. В этнопсихологическом характере любого народа есть предрасположенность к темному ОНО. Народы, утратившие способность самомобилизации с помощью темного ОНО, исторически нежизнеспособны, не выдерживают искусственный отбор Истории.

Строй темного ОНО это Строй авторских Я, поставленных на темное место, через которое в человеке действует чистилищный Сар. В конечном счете Строй темного ОНО основан на действии чистилищного Сара в качестве непререкаемого Сверхэго. Темное ОНО образуется при массовом переключении авторских производных коренного Я на темное место не для совместного темного творчества, а для призвания чистилищного Сара. Насыщенная сарической волей чистилищного Сара нимродова власть подает сигнал чистилищному Сару сплотить ряды вместе с ним, призывает чистилищного Сара в общий Строй, на общедушевную сторону Структуры.

Строй темного ОНО переключает общедушевную сторону человека на потребление сарической воли из Чистилища и приводит души людей в готовность впустить чистилищного Сара. Единую сарическую волю исполнения и, главное, желание исполнения Строй темного ОНО получает от чистилищного Сара.

Темное ОНО – сплочение людей сарической волей-властью непосредственно от чистилищного Сара. Вставшие разом в Строй темного ОНО испытывают на себе прямое действие чистилищного Сара. Но не чистилищный Сар из своего Чистилища побуждает человека встать в Строй темного ОНО, а власть (то есть Первое Лицо) призывает чистилищного Сара в человека. Посредством темного ОНО чистилищный Сар поступает в распоряжение власти, авторской производной всечеловеческого Первого Лица, а не наоборот. Через темное ОНО чистилищный Сар оказывается в пользовании Первого Лица, которое Вечером Четвертого Дня вводит его в процесс развития человечества.

Несущая в себе чистилищного Сара волевая производная Первого Лица устанавливает Строй чистилищного Сара в человечестве и тем образует единство Первого Лица, чистилищного Сара и общедушевной стороны Структуры человека. Зло при этом, конечно, не уничтожается и добром не становится, но ставится под внутренний контроль, загоняется в русло, течение в котором устанавливается нимродовой Властью. Жизнеспособность человеческого МЫ этим увеличивается.

Темное ОНО – по-видимому, постоянное состояние жизни государства Четвертого Дня. На Пятом Дне это состояние возникает эпизодами, для специальных акций Истории, по большей части в жизни войска. Воин – человек темного ОНО. Хотя его преданность власти – не от чистилищного Сара, а от Сара Первого Лица.

Война – род самовыражения нимродовой власти. Война удовлетворяет жизненную потребность нимродовой власти являть себя вовне. Потребность эту нимродовой власти придает чистилищный Сар. Для удовлетворения этой потребности власть мобилизует Строй темного ОНО при взаимном убийстве войны. Не все воюющие становятся под управление чистилищного Сара, но война необходима для выявления сарической воли-власти чистилищного Сара в нимродовой власти.

В отличие от государства Пятого Дня Дом Шестого Дня выстраивается не на этническом фундаменте Общей души и не на темносарическом темном ОНО, а на керувическом фундаменте. Дом на Дом агрессии не совершает. Необходимость в чистилищных волях во внутри-душевной жизни остается, но сам по себе Строй темного ОНО на Шестой День становится ненужным.

Часть 17. Базисный человек

1

Слушай, Израэль. Я – Бог Один. Нет Бога Другого в Пару Мне.

Всевышний – Бог Одинокый. Божественное Одиночество побуждает Одинокого стать Господом Замыслителем. Замысел Всевышнего: обретение из Себя Бога Другого в Пару Себе.

Бог Один может создать Себе Другого в Пару только на грани возможного и невозможного для Него. С одной Попытки Замысел не осуществить. Все Попытки осуществления Замысла для Всемогущего – на грани возможности неосуществления.

Для осуществления Замысла Господом Замыслителем назначена Триада Божественных Лиц и создана материальная Вселенная. Они вместе должны породить Четвертого Осуществителя Замысла – Божественного Работника.

Для всех Божественных Попыток назначена одна и та же Триада действующих Лиц Замысла – Подлинник, Отец и Божественный Сар. Божественный Работник для каждой новой Попытки особый. И Путь осуществления Замысла Божественным Работником у каждой Попытки свой.

Земной человек участвует в одной из Попыток явить Бога Другого – Божественного Адама. В качестве Божественного Работника в создании Божественного Адама (Божественного Человека) и действует человек, адам.

Любая иная Божественная Попытка осуществления Замысла уже не будет Попыткой создать Бога Другого Божественным Адамом.

Земной человек и новый адам необходимы исключительно для порождения Божественного Адама. При неудаче этой Божественной Попытки осуществления Замысла Бога человеком настанет другая Божественная Попытка создания Бога Другого, но уже не Божественного Адама и не с человеком в качестве Божественного Работника.

Проточеловек, земной человек, новый адам, Адам Дома живут во исполнение Замысла. Божественный Адам живет по осуществлению Замысла. Жизнь Божественного Адама – новая Божественная Жизнь, возникшая в результате исполнения Замысла.

Триада Божественных Лиц и Божественный Работник осуществляют преемственность изначальной Божественной жизни Одинокого и новой Божественной Жизни Божественного Адама.

Полнота, параметры и интенсивность Жизни Божественного Адама зависят от созданного в Днях осуществления Замысла. Адам Дома, новый адам и земной человек – со-создатели новой Божественной Жизни.

Полнота жизни Божественного Адама зависит от полноты жизни, добытой на Девятом Дне Адамами Домов. А она – от добытого на Восьмом Дне новым адамом. А она – от интегрального Произведения жизни и, значит, от жизнепроеждений земного человека.

Общий результат жизни человека как такового и каждого отдельного человека в том, что результат этот – новая Божественная Жизнь. Не в смысле: «человек, не оставайся человеком, делайся Богом», а в смысле: «человек, делай нового Бога и новую Божественную жизнь».

Подлинный результат человеческой жизни не тот, который человек оставляет после себя на Земле. Учение о человеке как о Работе Бога и Божественном Работнике должно основываться на подлинном результате его жизни. Только перенесение результата человеческой жизни в результат жизни Бога дает право говорить о человеке как о Божественном Работнике Бога и Работе Бога.

Грех – слушание воли Бога. Воля Бога – осуществление Замысла. Грех это все то, что не работает на осуществление Замысла. Грех есть холостой акт жизни в отношении Пути осу-

ществления Замысла. Человек в отношении Замысла не должен жить вхолостую. Греховная жизнь человека – холостая в отношении Замысла, Богу не нужна.

Мистические проблемы жизни человеческой не решаются сами собой, как хотелось бы человеку. Решение их требует ответственного участия человека в качестве Божественного Работника. Человек Пятого Дня к этому еще не готов.

* * *

В первом томе в первом чтении мы говорили о человеке как о работе и работнике Бога. Плотский человек не ровня Лицам Божественной Триады. Во втором чтении мы расширяем понятие человека до понятия Божественного Работника.

Человек в узком и плотском смысле – это живущее на Земле существо Первого Лица. В Божественном смысле Человек – это Божественный Работник, четвертый Осуществитель Замысла, состоящий из многих инстанций, в том числе и плотского человека.

По образу Божественного Адама создан не плотский человек, а Человек с большой буквы, Божественный Работник.

Перетворение с Седьмого Дня на Восьмой День – это не перетворение земного человека в нового адама. Божественный Работник на Земле становится на новую Божественную Работу в перетворенном мире Восьмого, Девятого и Десятого Дня, перетворяется в иное состояние жизни и Работы, в нового Божественного Работника, Божественного Работника нового адама с новыми инстанциями в нем и вокруг него.

Зачатие Божественного Адама производит Божественный Работник на Земле. Его вернее называть **Божественным Работником Зачатия**. Божественный Работник нового адама вынашивает Плод Божественного Адама. Его вернее называть **Божественным Работником Плода**.

Цель Божественного Работника Зачатия – произвести Зачатие Божественного Адама и подготовить жизнь Божественного Работника Плода. Вся Работа Божественного Работника Зачатия определена этой Целью. Благо человека и даже благо самого Божественного Работника Зачатия не в счет.

* * *

Образ Структуры Божественного Работника Зачатия существует в Замысле Всевышнего. Божественный Работник Зачатия состоит из десяти инстанций, распределенных в двух сферах: нижней сфере Первого Лица и верхней сфере Шестого Лица. Всё, что происходило и будет происходить на Земле, всё для наполнения и задействования инстанций Структуры Божественного Работника Зачатия.

Прежде чем заступить на Божественную Работу, Божественный Работник должен стать и войти в зрелый рабочий возраст.

Четыре Дня земной жизни Божественного Работника – его четыре возраста к достижению зрелости. Четвертый День – детство Божественного Работника. Пятый День – День юности Божественного Работника, ведущей его к преобразению в зрелость. Шестой День – зрелость Божественного Работника Зачатия. Седьмой День – День Зачатия Божественного Адама.

Четвертый и Пятый День – первая половина земного Пути Замысла Божественного Работника. Шестой и Седьмой День – вторая половина этого Пути.

Плотский человек – один из работников Человека в широком смысле, Божественного Работника. Он имеет особое значение в первую половину земного Пути Замысла, в период становления Божественного Работника на Божественную Работу.

Плотский человек создан Тριάдой во Вселенной для того, чтобы он, прежде всего, своим трудом взрастил Божественного Работника и стал его частью. Цель сотворения земного человека – не он, а Божественный Работник и его человек на Земле.

На Четвертый и Пятый День человек собирает Божественного Работника по модели Замысла, наполняет образ Божественного Работника плодами своих трудов и по мере сил спо-

собствует задействию его инстанций. В этом Замысел Бога на Четвертый и Пятый День земного человека.

Инстанция земной Природы создана в месте пробоя филического Космоса в материальную Вселенную. Она заселяется человеком, с помощью которого в первой половине Пути Замысла отстраиваются четыре другие инстанции нижней сферы Божественного Работника: Дельфис, Филиоэден, Филиосар Мозга и мир филических двойников.

Люди для Божественного Работника Четвертого и Пятого Дня примерно то же, что ствольные клетки для тела. Или его семена, которые пускают корни, стволы, ветви и листья на них. Или его лоно, непрерывно порождающее филиоэденские существа, молекулы и клетки мира филических двойников, то есть обитателей инстанций сферы Первого Лица Божественного Работника.

Заселение и задействие Божественного Работника Зачатия предваряет постановку его на собственно Божественную Работу для Зачатия Божественного Адама. Эта Работа начинается на Шестом Дне.

Божественный Работник Зачатия посредством человека сначала сам себя заселяет, затем сам себя преобразует и переформатирует так, как это нужно для дела Зачатия Божественного Адама.

Человек Шестого Дня являет собой раскаленную печь самопреобразования и самопереформатирования Божественного Работника. Человек Шестого Дня – уже не основной деятель, а активное место Работы и орудие Работы Божественного Работника, благодаря которому производится внутренняя трансформация Божественного работника.

Процессы заселения и реорганизации («перезаселения») в Божественном Работнике происходят всегда. На Пятом Дне человек, в основном, заселяет Божественного Работника и участвует в его переформатировании только по ходу этого дела. На Шестом Дне он в основном участвует в переформатировании Божественного Работника и по ходу дела заселяет его.

В первом случае человек впереди, на переднем плане, заселяет и задействует. Во втором – внутри и на заднем плане.

На Пятом Дне инстанции Божественного Работника вокруг человека. На Шестом Дне они внутри Божественного Работника.

На Четвертом и Пятом Дне плотский человек – основной субъект деятельности Божественного Работника и основной исполнитель Божественной Работы. Вся Работа на Пути Замысла совершается человеком и из человека, «питающего» (вырабатывающего и поставляющего) некоторые инстанции Божественного Работника. Направление всей деятельности Божественного Работника – от человека к этим инстанциям.

На Шестом и Седьмом Дне человек – основное место Божественной Работы. Основными деятелями Божественной Работы становятся инстанции Божественного Работника, которые работают и сами по себе, и в человеке, человеком и через человека. Направление всей деятельности Божественного Работника на Шестой День – от инстанций Божественного Работника к человеку и в человека.

2

Воплощение в человеческую жизнь это не какой-то особый режим жизни Божественного Работника, а один из аспектов его постоянной работы. У аспекта человеческого воплощения два задания: лоно порождения, откуда заселяются разные инстанции Божественного Работника (на Пятый День) и горячий цех их, активное место работы всех созданных на Пятом Дне инстанций Божественного Работника (на Шестой День).

Умозрительно говоря, Божественный Работник Зачатия мог бы жить и работать и без навигаций в человека. Но такого не бывает. В какой-то своей части (большей или меньшей) Божественный Работник всегда в навигации, всегда с плотским человеком, как одной из аспектов своей работы.

Возможно, что в состоянии человеческого воплощения находится не самая рабочая часть Божественного Работника. Сфера человеческого воплощения Божественного Работника в каждый момент служит Божественному Работнику, не наоборот. Даже земная Природа задействована не только в сфере человеческого воплощения, но и вне его, в работе всего Божественного Работника, вне зависимости от человеческого воплощения.

Божественный Работник одновременно живет и работает в человеке, через человека и вне его.

Все, что делает Божественный Работник, делается для исполнения Божественной Работы в навигации и вне навигаций, а не для нужд цивилизации, религии, народа, личности.

Плотский человек – не венец Замысла. Перед ним на Пути Замысла поставлена функциональная задача возведения и заселения Божественного Работника. Человек выпущен в первую половину земного Пути Замысла в качестве строителя Божественного Работника. На Шестом Дне он будет иметь совсем не тот вес и значение, что на Пятом Дне.

Человек выдвинут на передний план временно и в первой половине земного Пути Замысла понимает себя не таким, каков есть. Свершая работу Пятого Дня, он выходит на Шестой День иным и в ином качестве.

Человек Пятого Дня всегда стремится чувствовать себя выше, чем есть. Человеку Шестого Дня это совсем не нужно.

Наши представления об особом достоинстве личностного начала (под чем подразумевается, в основном, жизнедействие авторского Я) не верны на Шестом Дне. Личностные возможности человека Дома не сопоставимы с возможностями Гения Дома, Сара Дома и Лиц Отца. Даже солнце Сознания в мозге отодвигается, отходит на задний план и уступает место солнцу Сознания Дома.

Во второй половине Пути Замысла человек лишается того самого, что более всего ценится современным западным человеком, – своей свободы.

Свобода воли и действий – специфическое качество человека Пятого Дня. Само понятие свободы воли и действий человека Пятого Дня не применимы на Шестом Дне. На Шестом Дне нет ограничений свободы, нет их преодоления и нет неограниченной свободы. В Доме, под глубинными началами Гениев Дома, Саров Дома и Лиц Отца, нет свободы и несвободы. В человеке Шестого Дня нет человекоцентричности и, тем более, человекобожества, без которого не живет человек Пятого Дня. Обретение свободы человеком Дома возможно при сбое жизни и работы Дома.

Самосознание Шестого Дня отчасти знакомо тем людям Пятого Дня, которым случилось принимать в себя гения или исполнять особо важное задание Филиоэдена. Они подчиняют всего себя и свою свободу исполнению воли гения или задачам Филиоэдена. Больше всего они страшатся не смочь исполнить то, что им заказано свыше.

Свободолюбивый человек – не особое достоинство, а временная необходимость на Пути Замысла.

Свободой воли и действий человек первой половины Пути Замысла наделен для создания полноценной и яркой авторской картины. Для авторской картины надо быть свободным и азартным. Произведение жизни на Шестом Дне ориентировано иначе, не на создание авторской картины. Со свободы человека снимается ударение Сознания.

Свобода человека – свобода существа Первого Лица. Чтобы смочь всего себя поставить на создание авторской картины, человек должен быть на уровне духовного сознания сферы Первого Лица. Сфера Шестого Лица практически отстранена от него.

Человек Дома становится на выполнение иного задания Божественной Работы, несет в глубине себя существа Шестого Лица и вместе с ними входит в иной режим Работы Божественного Работника. Уровень духовного сознания его повышается, самоощущение «Я» неизбежно

меняется. Вместо «свободы личности» Пятого Дня человек обретает мистическую ответственность личности Шестого Дня.

По низкому уровню духовного сознания и, в немалой степени, благодаря своей свободе человек Пятого Дня безответствен перед Божественным Работником. Влияние инстанций Божественного Работника на него не решающее. Вся прошедшая История человечества складывается из ряда неотвественных импровизаций. Такова общая ситуация жизни на Четвертом и Пятом Дне.

Впрочем, корить человека Пятого Дня за безответственность (тем более мистическую) и призывать его к ней бесперспективно. Эта его безответственность не порок, а законное состояние существа только Первого Лица. Человек Пятого Дня таков, каков есть.

Сколько-нибудь широко развернуть жизнь и работу Шестого Дня во втором чтении невозможно. Это задача для последующих чтений.

Мы знаем, что Общая душа – душа человека. Дом – **Дом Божественного Работника**, Человека с большой буквы. Плотский человек в Доме Божественного Работника не на первых ролях. Он проживает вместе со своим серафом, знает его собою и себя им и по одному этому безответственным быть не может.

* * *

Свободе в безответственности делать с истиной нечего. Истина полагается ответственному человеку. Безответственный человек не в состоянии вместить ее в себя.

Человек первой половины земного Пути Замысла не нуждается в осмыслении своей жизни и своей смерти. Не то чтобы не знает, или не ставит вопросы смысла и цели, или считает, что вопросы эти неразрешимы, или что-то понимает не так. Ему надо, чтобы вопросы эти не мешали спокойно жить столько, сколько отпущено. На этом условии он готов принять самый сказочный ответ.

Обилие легкомысленных и откровенно сказочных взятых для объяснения ответов на глубинные и вечные вопросы жизни указывает на несерьезность искания их.

У человека Пятого Дня нет серьезности отношения к вечным вопросам жизни и истине вообще потому, что серьезное – для чего-то. Человек Пятого Дня интуитивно знает, что от того, знает или не знает он ответы на вечные вопросы жизни, ничего в его жизни не изменится.

Чтобы всерьез искать истину, надо, по крайней мере, знать, что она важна и нужна; а это не так. Истина не правит в человеке потому, что он в общем случае не призывает ее на правление, не нуждается в этом.

Человеку Пятого Дня не свойственен поиск серьезных ответов на серьезные вопросы, потому что они ему ни к чему. К своей жизни и к своей смерти он относится как к стихии, с которой ничего поделать нельзя. Мистическая ответственность за свою целостную жизнь чужда ему.

Земной человек Пятого Дня – существо недоделанное, черновое, невосприимчивое к эденским Светам и не знающее дороги к достижению завершеного состояния.

Глубокая мысль приводит в волнение человека редкого. Мысль мудрости – не то, от чего душа человеческая волнуется. Человек волнуется чувствами. Глупость, пошлость, низость определяется не по высоте мысли, а по исходящему от них запаху чувств. Всякая ложь и легкомыслие легко навязываются человеку по вялости переживания мысли и по общему состоянию духовного равнодушия. Мысль возбуждается по большей части для прикрытия равнодушия духовного сознания истинности.

Не волнующая мыслью душа не способна принять содержащуюся в ней истину.

Уровень серафической жизни человека Пятого Дня ограничен возможностями сферы Первого Лица и еще понижается в ситуации отсутствия запроса на истину.

Современные научные цеха живут мыслями, как корова сеном: от обсуждений их жиреет и больше дает молока. Всякая мысль тут имеет цель обсуждения, а не поиска истины. Научный

цех требует от автора работ одних и тех же интеллектуальных кровей, но никак не прозрений Четвертого Лица.

Современный западный человек вообще стремится не к истине, а от истины. Он становится все более интеллектуальным и легкомысленным, любит не мудрость и истину, а вкусно приготовленное интеллектуальное блюдо, тонкости, изыски, кондитерские построения ума, знает толк в фокусах мысли и приветствует их как истину.

Истина – не результат откровений или научной доказательности. Истина есть **элемент серафического сознания Божественного Работника в целом**. Прозрения глобально-эвристической мысли причастны сознанию Божественного Работника и потому способны добывать истину. **Большую** истину постигают вместе сераф и человек более высокого уровня серафического сознания. Уровень этот достигается с участием существ сферы Шестого Лица на высших ступенях Пути восхождения. Научить этому нельзя.

В соответствии с уровнем серафического сознания Божественного Работника первой половины земного Пути Замысла человек Пятого Дня не в состоянии жить перед лицом вечных вопросов и в соответствии с ответами на них. И не предназначен для этого.

Божественный Работник Пятого Дня не готов принять в себя Лица Отца. Рост истины – не есть работа Пятого Дня.

* * *

Зло постоянно дает о себе знать человеку – и в его личной жизни, и в его Истории. Овладеть всеми проявлениями зла не по силам существу Первого Лица. Эта задача по силам существу Шестого Лица, новому адаму, и на него рассчитана. Человеку для его работы такого зла, какое он же создает, не нужно. В этом трагедия человеческого зла и крест человеческой жизни как таковой.

Земные Дни осуществления Замысла подготавливают создание как нового адама, так и филио-сарической Природы для вне-внутренней работы самостановления нового адама на Восьмом Дне. В филио-сарической Природе в законсервированном и пассивном состоянии сохранена Тьма земных Дней осуществления Замысла.

Чистилище и чистилищные Сары в Божественном Работнике на Земле действуют на перспективу становления нового адама и его работы на Адама Дома. Человек Четвертого и Пятого Дня создает предварительные условия для включения чистилищного Сара и Филиосаров Чистилища в филио-сарическую Природу Восьмого Дня.

На Шестом Дне человек освобождается от зла в той степени, в которой это нужно для Работы Божественного Работника Зачатия.

3

Образ Божественного Работника Зачатия и Образ Божественного Работника Плода установлены по Воле Замысла.

В Образе Божественного Работника Зачатия две сферы: нижняя сфера Первого Лица и верхняя сфера Шестого Лица. В них расставлены девять инстанций Божественного Работника.

Инстанции нижней сферы Божественного Работника Зачатия – это целостные Мегаобразования (или Мегасущества) того или иного мира, которыми живет Божественный Работник.

Инстанции нижней сферы Первого Лица:

Филиоэден – инстанция филиоэденской жизни Божественного Работника. В ней эденские Светы заключены в филические формы отграниченности.

Мир филических двойников – инстанция филической жизни Божественного Работника.

Земная Природа – инстанция филиоматериальной жизни Божественного Работника; во всех видах и возможностях этой жизни.

Дельфис и Филиосар Мозга – инстанции филиосарической жизни Божественного Работника.

Подлинник помещает в Дельфис Первое Лицо – низшее подобие своего Нулевого Лица. Божественный Сар ставит рядом с ним Сара Первого Лица.

В Дельфисе сферы Первого Лица сарическая воля-власть обретает филическую форму. Инстанции верхней сферы Шестого Лица:

Лица, делегированные в Божественного Работника Божественной Тριάдой.

Отец посылает в верхнюю сферу Божественного Работника Лица Отца. Четвертое Лицо и Восьмое Лицо – две вершины, которые представлены Божественному Работнику для того, чтобы он смог в итоге соединить для Зачатия Подлинника и Отца. Лица Отца непосредственно связаны с Филиоэденом нижней сферы Первого Лица.

Подлинник посылает в верхнюю сферу Божественного Работника Шестое Лицо, высшее подобие Нулевого Лица. Обращаю особое внимание на то, что Первое Лицо и Шестое Лицо включены от Подлинника **по двум разным ветвям.**

Еще одна инстанция верхней сферы Божественного Работника образована Божественным Саром. Это инстанция Саров Шестого Лица (в том числе и Саров Дома).

Сар Первого Лица помещен в Дельфис в пару с Первым Лицом и не действует один, а только в паре с Первым Лицом. От парности Первого Лица и Сара Первого Лица возникают, например, производные власти.

Сар Первого Лица один. Саров Шестого Лица много, все они поставляются Седьмым Лицом Божественного Сара в качестве одной из инстанций Божественного Работника. Инстанция Саров Шестого Лица соединена в Структуре Божественного Работника с Шестым Лицом в нем. От совместности этих инстанций в каждом Доме появляется тандем Гения Дома и Сара Дома.

Мир языка – инстанция верхней сферы Шестого Лица Божественного Работника. Шестое Лицо состоит коренным Лицом ее Гениев и Демиургов.

Верхняя сфера Божественного Работника постоянно участвует в жизни Божественного Работника вне навигаций. В человеческих навигациях она включается в работу Божественного Работника в основном на Шестой День. Сфера Шестого Лица отстраивается (Лица превращаются в целостные Мегаобразования) уже после перетворения, начиная с Восьмого Дня.

* * *

Филиосар Чистилища не инстанция Божественного Работника, но и не служебное образование в нем, как, скажем, могильник, а отсек Филиосара Мозга.

Ко всему тому, что говорилось выше про Филиоэден и мир филических двойников, добавим только, что мир филических двойников установлен в Божественном Работнике не только и не столько на выработку сценариев для жизнепрохождения земного человека. Он симфонически согласован со всем, что происходит в Божественном Работнике, всегда играет свою партию в оркестре инстанций Божественного Работника, во всех состояниях жизни и режимах его Божественной Работы.

Отнести Филиоэден только к сфере Первого Лица, строго говоря, нельзя. Самые верхние этажи его в сфере Шестого Лица.

Мир языка – мир верхней сферы Шестого Лица, но всегда используется Божественным Работником в трудах нижней сферы Первого Лица.

Филиосар Мозга в образе Божественного Работника не явление филиоматериальной Природы и не плотское вещество, а целостное Мегаобразование, самостоятельная инстанция Божественного Работника, такая же инстанция Божественного Работника, как Филиоэден и мир филических двойников.

Инстанция Филиосара Мозга – особого рода филиосарическая инстанция Божественного Работника, которая существует и действует как в земном воплощенном состоянии, так и не в воплощении.

Она состоит из зарядов мозга, живущих и вне какой-либо телесности, и при воплощении в теле потайного двойника человека (отчасти в теле животного).

Заряд мозга в воплощении, в отличие от всей филиоматериальной плоти, филиосароматериальный. Отличие не во включении сарической мощи в филиоматериальную плоть, а в том, что в пределы материальной отграниченности мозга земного существа заключен не филический, а филиосарический заряд.

Солнце Сознания сферы Первого Лица зажжено Божественным Саром, не в материальном мозге и не в отдельном филиосарическом заряде мозга, а в Филиосаре Мозга. Светы Сознания светят через человеческий мозг или мозг любого иного земного существа, которому доступно Сознание Б1.

Земной мозг создавали духи создания и делания не того Демиурга, который создавал филиоматериальную Природу Земли. Среди существ Шестого Лица обитает особый Демиург мозга, который включается в работу тогда, когда Демиург Природы подготовил фронт работы для его духов создания и делания.

Собственно человек создается не Демиургом Природы, а Демиургом мозга. Именно его усилиями в человеке задействуются Светы Сознания Б2 и Б3.

Человеческий мозг создан Демиургом мозга с огромными неиспользуемыми на Пятом Дне областями, предназначенными на перспективу жизни на Шестом и Седьмом Дне. В них есть области и для работы мозга Дома.

Мозг Дома – определенная часть Дома, которая содержит заряды тел потайного двойника. На Шестом Дне он воплощается в общедомовую область человеческого мозга. На Седьмом Дне мозг Дома установлен уже на эденофиломатериальной основе человеческой фактуры мозга.

В первом чтении мы представили мозг в качестве несвободного ЦУ Структуры внутреннего мира человека, действующего в паре со свободным ЦУ коренного Я в душе потайного двойника.

Это не совсем так. К человеческому мозгу наиболее подходит понятие полусвободного духа делания.

Мозг человека – самодеятельное существо, свободно воспринимающее исходящее и из мира филических двойников, и из Структуры внутреннего мира человека, и из души потайного двойника (маточного узла). Через душу потайного двойника на человеческий мозг влияет Филиоэден и примыкающее к земной Природе эго низшей души. Через мозг устанавливаются обратные связи работы Структуры.

Мозг человека – не передаточное звено. Он обладает свободой воспринимать и сарически волиять в человеке. Свободой, не меньшей, чем у клетки мира филических двойников или у филиоэденского существа.

Все инстанции нижней сферы Божественного Работника – и инстанция мира филических двойников, и инстанция Природы, и Дельфис, и через него Филиоэден – замкнуты на инстанцию Филиосара Мозга во всех режимах работы Божественного Работника Зачатия.

Филиосар Мозга – свободнволящий дух делания Божественного Работника с обратной связью на его духи создания. Филиосар Мозга исполняет намеченное другими инстанциями Божественного Работника – духами создания Божественного Работника.

Коренная потребность в избыточной жизнедеятельности человека вложена в Филиосар Мозга, от него переходит в тело потайного двойника и детерминирует жизнедеятельность человека.

Совместно с Дельфисом Филиосар Мозга – именно как дух делания Божественного Работника – поставлен Замыслом в основание образа Божественного Работника на Земле.

Совместно с Дельфисом Филиосар Мозга предоставляет человеку потайной двойник – человека в человеке. Заряд тела потайного двойника в Филиосаре Мозга, прежде чем стать

телом потайного двойника, находится в жесткой связи с маточным узлом Дельфиса, который в воплощении превращается в душу потайного двойника.

Совместно с Дельфисом Филиосар Мозга представляет все человечество, когда-либо жившее и живущее. Через эту парную инстанцию каждый человек связан со всем человечеством, и каждый отдельный кластер Божественного Работника связан со всем Божественным Работником.

* * *

Каждое Божественное Лицо Триады имеет свое местоположение. Седьмое Лицо в сарической Обители Божественного Сара. Десятое Лицо в Обители эденской Жизни Отца. Нулевое Лицо Подлинника в Обители филической Жизни. И у всечеловеческого Первого Лица, низшего подобия Нулевого Лица, есть свое местоположение в Дельфисе Структуры Божественного Работника.

Первое Лицо – источник «Я» всех людей, которые когда-либо жили, живут и будут жить на Земле. Внутренний мир человека – Структура Первого Лица. В каждом отдельном человеке Первое Лицо явлено коренным Я в месте схождения трех душ Структуры – в маточном узле посмертной души (душе потайного двойника).

Само по себе Первое Лицо всего человечества помещено в Дельфисе, в котором включены все маточные узлы, когда-либо бывшие в навигациях. Дельфис – чрево человечества. Дельфис – низовье того русла, верховье которого в Подлиннике. Дельфис – существо Первого Лица. Дельфис – носитель Первого Лица, в сфере которого обитают все другие инстанции нижней сферы Божественного Работника.

4

В нижней сфере Первого Лица Замыслителем установлены четыре инстанции Божественного Работника Зачатия. Это инстанция Дельфиса, инстанция Филиосар Мозга, мир филических двойников и земная Природа.

В верхней сфере Шестого Лица Божественного Работника установлены четыре инстанции. Это инстанция Саров Шестого Лица. Это два Лица Отца, Четвертое Лицо и Восьмое Лицо. И это мир языка.

Десятая инстанция Божественного Работника – Филиоэден, нижними этажами расположен в сфере Первого Лица и верхними этажами в сфере Шестого Лица.

Связями между инстанциями в Структуре Божественного Работника мы считаем только те, которые в нем действуют всегда, как в навигациях, так и вне навигаций.

Связь между Дельфисом и Филиоэденом, связь между Филиосаром Мозга и миром филических двойников и связи между Лицами Отца и Филиоэденом разъяснены выше. Связь между Природой и Филиосаром Мозга очевидна.

Мир филических двойников и земная Природа взаимодействуют в одном и другом направлении. Мир филических двойников, будучи параллельным по отношению к земной Природе, отстраивается от нее. Но и процессы в мире филических двойников сказываются на жизни земной Природы.

Связь между Шестым Лицом и миром филических двойников и связь между Шестым Лицом и Филиоэденом действуют в навигациях только Шестого Дня, и мы их отмечаем пунктиром.

В Филиосар Мозга от Божественного Сара внесено солнце Светов Сознания сферы Первого Лица. Солнце Сознания сферы Шестого Лица помещено Божественным Саром в инстанцию мир языка.

Божественный Работник растет и создает сам себя на Пути Замысла. Каждая инстанция Божественного Работника кооперирована со всеми остальными и способна на самостоятельную жизнь. Самобытность ее жизни проявляется в периферийных задачах Пути Замысла. Главные задачи на Пути Замысла решает Божественный Работник в целом.

Божественный Работник сам перетекает в человеческое воплощение, устанавливает человеку выход в навигацию и диктует ему его жизнь.

Земной человек не инстанция Божественного Работника и не режим его Божественной Работы, а особое рабочее состояние Жизни Божественного Работника, в котором он добывает все то, что необходимо ему для Божественной Работы настоящего и грядущего.

Божественный Работник в состоянии человека задействует инстанцию Природы в Божественную Работу и образует Структуру внутреннего мира человека и переносит в нее ударения своей Работы.

Человеческое состояние – состояние наибольшего напряжения Жизни Божественного Работника. Человек – горячий цех Божественного Работника, где выковывается все то, что необходимо выковать для Божественной Работы.

Выход Божественного Работника в человека – выход на передовую, где идут бои и решается грядущее. Тут главная битва Божественного Работника Зачатия и его взросление.

В Божественном Работнике Зачатия всегда протекают как жизнь в человеческих навигациях, так и жизнь между навигациями. Та и другая жизнь для Божественного Работника – единая его жизнь.

Между навигациями Божественный Работник действует всеми своими инстанциями в базисном режиме. Здесь идет необходимая рутинная работа.

Экстремальная работа роста-взросления Божественного Работника, его вхождение во взрослое состояние совершается в состоянии земного человека.

* * *

Человек – то рабочее состояние Божественного Работника, в котором сходятся его инстанции. Некоторые из них (Филиозден, в большой части мир филических двойников) отстроил и продолжает отстраивать человек. Кое-что в инстанциях порождает сам Божественный Работник в своей Божественной Работе.

Сам по себе Божественный Работник всегда живет общей Жизнью и в сфере Шестого Лица, и в сфере Пятого Лица. Но верхняя сфера Шестого Лица – голова Божественного Работника – не всегда в работе человеческого воплощения.

Четвертый День и Пятый День – подготовительные Дни на Пути Замысла. Сюда Божественный Работник выходит не полностью. В эти Дни голова Божественного Работника отделена от сферы Первого Лица, не поставлена на свое место, задействуется слабо или включается в стратегически решающие моменты или этапы Божественной Работы. В оперативной и ситуативной работе Пятого Дня Божественный Работник регулирует сам себя, не включая голову.

Голова Божественного Работника постоянно в Работе на Шестом Дне.

На Четвертом и Пятом Дне Шестое Лицо не связано с Первым Лицом. В эти Дни все инстанции сферы Первого Лица Божественного Работника отстраиваются и собираются в Работу. Для Работы Шестого Дня к собранным инстанциям сферы Первого Лица в навигационном (человеческом) состоянии Жизни Божественного Работника подключаются инстанции сферы Шестого Лица. Для этого человек, существо Первого Лица, должен стать существом Первого и Шестого Лица. В этом суть **Преображения человека**, Преображения, которое должно неизбежно произойти при переходе с Пятого на Шестой День Пути Замысла.

Человечество в Преображении должно само поднять себя выше, к сфере Шестого Лица, и состыковаться с ней.

От Подлинника к Божественному Работнику спущены две независимые ветви нисхождения. Одна от Нулевого Лица Подлинника к его низшему подобию, к Первому Лицу Дельфиса. Другая ветвь от Нулевого Лица (через девятое Лицо?) спущена к его высшему подобию, к Шестому Лицу.

Для того чтобы отстроить инстанции нижней сферы Божественного Работника и задействовать его на Божественную Работу, надо прежде, в первой половине Пути Замысла на Земле, задействовать ветвь нисхождения к Первому Лицу.

Для того чтобы включить Божественного Работника в полноценный режим Божественной Работы во второй половине Пути Замысла, задействуются обе ветви нисхождения.

Соединение двух ветвей нисхождения от Нулевого Лица осуществляется подъемом сферы Первого Лица к сфере Шестого Лица при переходе Пятого Дня на Шестой День. Это и есть процесс Преображение человека.

Первое Лицо в Дельфисе поставлено в пару с Саром Первого Лица. Это необходимо для восхождения сферы Первого Лица к сфере Шестого Лица, от одного русла нисхождения от Нулевого Лица к другому руслу нисхождения от Нулевого Лица.

Преображение завершает дело введения человеком Божественного Работника на Божественную работу. Установление головы Божественного работника (Лиц верхней сферы его Жизни) на рабочее место в человеческих навигациях – дело эпохи Преображения.

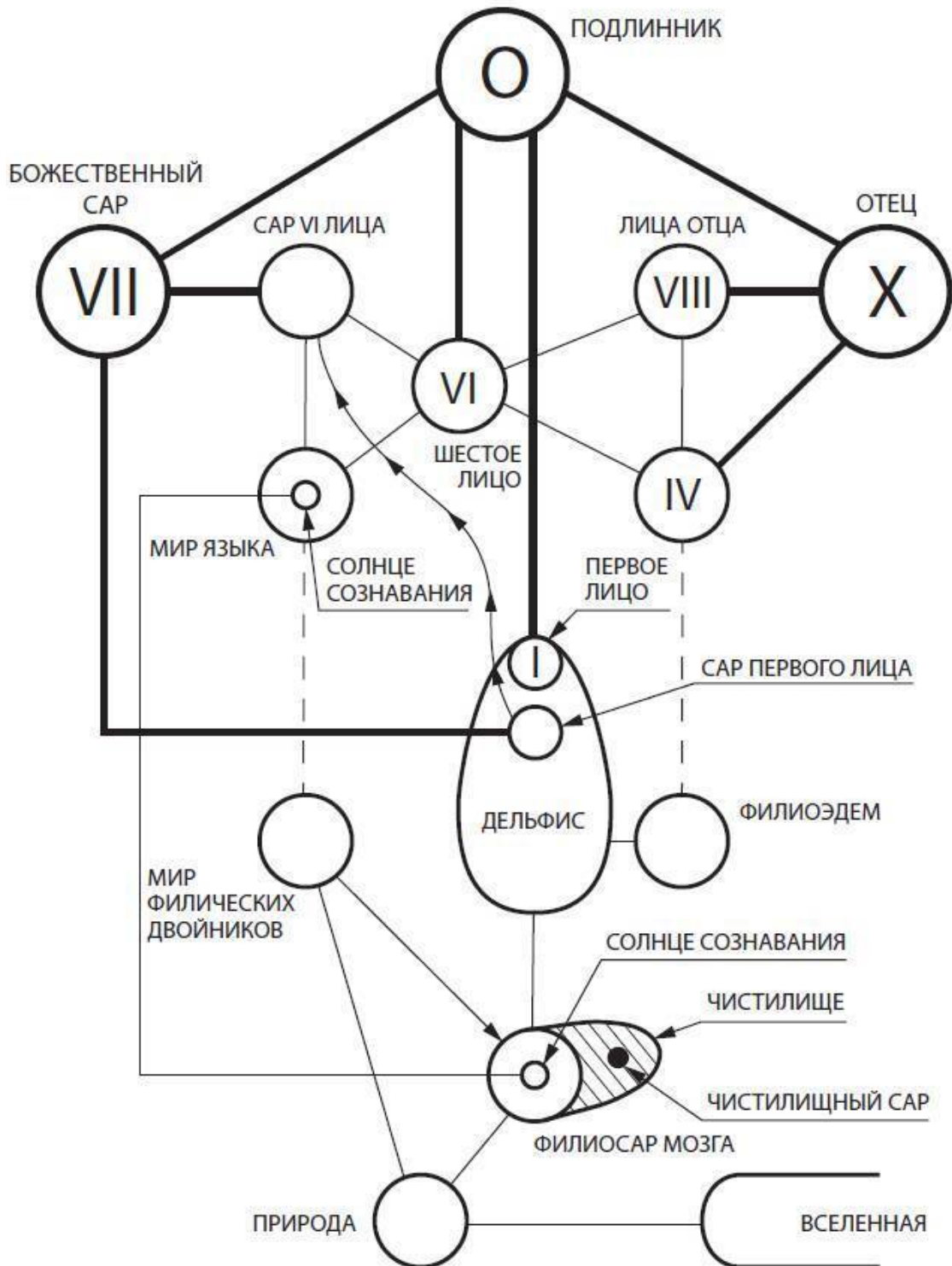

5

Всякий глобальный процесс в человечестве лучше рассматривать от Божественного Работника, а потом уже с сугубо человеческой точки зрения.

Кто устанавливает вектор деятельности Божественного Работника и, значит, его инстанций?

Путь Замысла в основных вехах расчерчен Господом Замыслителем. Воля Замысла устанавливает общий вектор Божественного Работника на Пути Замысла. Божественный Работник подчинен системе управления, устанавливаемой конституцией его продвижений на Пути Замысла.

Стратегическое установление продвижения Божественного Работника на Пути Замысла определяется в совместности всех Четырех Осуществителей Замысла. Инстанции Божественного Работника взаимодействуют по созданным ими принципам. В отношении Триады Божественных Лиц Божественный Работник обладает своей Божественной «свободой воли».

Стратегические развороты Божественного Работника на Пути Замысла задаются в посмертной жизни и отсюда переносятся в человеческую жизнь. Божественное управление человеческой жизнью не в ней самой, а со стороны загробной (межнавигационной) жизни. Рабочие связи инстанций Божественного Работника вне человека не менее активны, чем через человека. Во всяком случае на Шестом Дне. Сфера Шестого Лица основательно задействована в межнавигационной жизни Божественного Работника и координирует ее текущие процессы.

Процессы в каждой инстанции Божественного Работника в той или иной степени включены в общее жизнедействие Божественного Работника как Существа Божественного. В разные моменты жизни Божественного Работника на первой план Божественной Работы выходит то одна его инстанции, то другая, и заправляет всей его работой. Даже земная Природа может устанавливать общие процессы Божественного Работника во времена экологических катастроф.

Каждая инстанция Божественного Работника относительно автономна, не совсем подчинена его назначающей воле и даже может в некоторые моменты стать в противоречие с ней.

Продвигаясь по Пути Замысла, Божественный Работник вынужден более или менее удачно экспериментировать. Неудачи таких экспериментов дорого обходятся человечеству.

Божественный Работник не всегда совершает работу с человечеством тонко. До Преображения он обычно работает грубо, часто безжалостно. Человечество в Истории нередко было предоставлено самому себе и творило неведь что. Вряд ли в намерения Божественного Работника входило уничтожение европейцами американских цивилизаций. Это совершилось и поставило непредвиденные и ненужные задачи, которые Божественному Работнику приходится решать.

Земной человек – на передовой Божественного Работника. Он корректирует действие человека на передовой, надзирает за ним с правом решающего воздействия тогда, когда сочтет необходимым. Экономические, идеологические, политические дела и противостояния вне поля зрения Божественного Работника. Он глядит только в перспективы на Пути Замысла. Он не дает сбиваться народам или человечеству с Пути Замысла, решая ход Истории тогда, когда сбой грозит стать необратимым.

Развал Советского Союза (как мы пойдем ниже) мистически противоречит направлению развития Пути Замысла. В результате его возникли непредвиденные угрозы срыва на Пути Замысла и существованию рода человеческого. Сложившуюся ситуацию Божественному Работнику теперь надо разрешать быстро, грубо, мучительно, дай Бог без привлечения крайних средств.

Принципы саморегулирования Божественного Работника согласованы с прохождением Божественным Работником определенного участка Пути Замысла.

На Четвертый и Пятый День Божественный Работник создает все необходимое для полнокровной жизни на Шестом Дне. Четвертый и Пятый День создает и отстраивает для Шестого Дня.

Первая половина Пути Замысла и в посмертной жизни, и в жизни земной подготавливает вторую половину Пути Замысла, готовит Преображение человека и Божественного Работника при переходе с Пятого на Шестой День.

Для создания авторской картины и заселения инстанций Божественного Работника человеку Пятого Дня дана свобода действий внешней жизни, в том числе и историческая свобода. Инстанции Божественного Работника сказываются на жизни человека Пятого Дня, но не решающим образом. Божественный Работник не может заставить Историю Пятого Дня развиваться так, как нужно в перспективах Пути Замысла. Иногда это становится опасным для Замысла. Особенно при переходе с Пятого на Шестой День, в который мы уже вступили.

* * *

Мир языка в человеческом мире, то есть Культура, представляет в человеке одну из десяти инстанций Божественного Работника.

Основание всяческой Культуры, когда-либо созданной человеком, и той, которая когда-либо создана будет, – в мире языка. Мир языка можно условно называть миром Культуры. Но можно посмотреть на мир языка и иначе.

Мир языка сферы Шестого Лица параллелен Филиосару Мозга сферы Первого Лица. Солнце Сознания сферы Первого Лица в Филиосаре Мозга. Солнце Сознания сферы Шестого Лица – в мире языка.

Мир языка – своего рода Мозг сферы Шестого Лица. Это и мозг Дома, о котором мы мельком упоминали выше, и мозг нового адама на Восьмом Дне. Из мира языка как Мозга сферы Шестого Лица создаются земная Природа и человеческая Культура. Демиурги мира языка – существа Мозга Шестого Лица.

Более того, я думаю, что все Демиурги – Демиурги мира языка. И Демиург земной Природы, и Демиурги, подготавливающие перетворение мира филических двойников в филиосарическую Природу нового адама. И другие Демиурги, некоторые из которых еще не включены в Божественную Работу.

Вначале был Текст мира языка. Все Демиурги – Демиурги мира языка, Демиурги Текста. Духи создания в оболочке Демиурга – духи мира языка. В том числе и Демиурга земной Природы. Духи делания Демиурга земной природы работают с филиоматериальностью, образованной в месте прорыва филического Космоса в материальную Вселенную.

Демиург земной Природы, работая вместе с другими Демиургами мира языка, ведет через мир филических двойников авторский надзор над Природой.

Человеческая Культура и земная Природа из одного и того же источника мира языка. Вполне логично, что Культура добывает филическую энергию для высшей души из горных высот мира языка.

Человеческая Культура творится своими Светами Сознания (возможно, в основательно ослабленном виде), не теми, которыми пользуются производные коренного Я в Структуре внутреннего мира человека. Она употребляет то, что создано творческой волей и Светами Сознания сферы Первого Лица, но создается Светом Сознания от солнца, зажженного Божественным Саром в мире языка, – Светом Сознания Культуры.

В результате культурной деятельности человека мир языка должен обрести новые Светы Сознания и зажечь их в Домах сферы Шестого Лица. В этом процессе участвует не только творческая воля человека, но и более мощная творческая воля мира филических двойников и еще более мощная творческая воля инстанции мира языка.

Искусство и наука, по отдельности и вместе, создают двойники из исходных оригиналов мира языка. Это первый такт. Во втором такте эти двойники восходят к новому оригиналу – новым Светам Сознания Дома. Совместная работа Гения Дома и Сара Дома обеспечивается общедомовыми Светами Сознания.

Гений Дома представляет в Доме Подлинник. Четвертое Лицо и Восьмое Лицо представляют в Доме Отца. Сар Дома представляет в Доме Божественного Сара в качестве Источника сарической воли-власти. Светы Сознания Дома представляют в Доме Божественный Источ-

ник Света Сознания – Седьмое Лицо Божественного Сара. Вместе они представляют Божественную Триаду в Доме.

Гении Дома Светами Сознания Дома могут «видеть», что вокруг Дома (в том числе в материальности и во Вселенной), что внизу – в мире филических двойников и в человеке, и что сбоку – в Филиоэдене.

В Структуре внутреннего мира человека легко вяжутся узлы Сознания на филических Светах и с трудом слабые и непрочные узлы на эденских Светах. Эденские Светы проникают в человека и если обретают самосознание при помощи Сознания сферы Первого Лица, то не в процессе, а в результате процесса, в уколах совести и намеках мудрости.

Для того чтобы хоть как-то высветить эденскую Жизненность в человеке и тем взвести процесс одухотворения человека для Замысла, потребовалось воплощение Восьмого Лица. Четвертое Лицо действует во внутреннем мире человека в полной тьме. Обнаружить его присутствие можно только постигая восхождение на Пути личнодуховной жизни.

С эденскими Светами и Лицами Отца способны полноценно работать только Светы Сознания сферы Шестого Лица. Именно они задействуют эденские Светы в Доме, вводят Лица Отца в Дом, делают возможным эденский взрыв и переводят Путь Замысла с Шестого Дня на Седьмой День.

Вербализировать эденские процессы в речи чрезвычайно сложно. Для этого необходимы иные Светы Сознания, чем те, какими мы пользуемся. Человек Пятого Дня полунемой в сравнении с человеком Дома. Культуре Дома потребуются новые языки изъяснения и иные средства выражения, способные освоить те видения, которые имеет человек Дома.

Солнце Сознания Шестого Лица, солнце Дома, зажжено Божественным Саром в глубинах мира языка. От него исходят не только Светы Сознания Культуры Дома и человеческой Культуры, но **Свет Сознания Б0** самого Божественного Работника. Возможно, что Сознание Б0 – исходный Свет Сознания Божественного Сара.

Божественный Работник чувствует и сознает свою Жизнь не специализированными Светами Сознания, исходящими от солнц Сознания, а Сознанием Б0. Помощью Сознания Б0 Божественный Работник вяжет узлы во всех мирах, и в филическом Космосе, и в эденском мире, и в филиосарическом мире; после перетворения и во Вселенной. Сознанием Б0 Божественный Работник способен вязать узлы Сознания на Светах Жизненности, Любви и Разума всех действующих в нем миров. Сознание Б0 загорается в человеке в те моменты, когда он медитирует по каналу Богоподобия.

Способен ли Свет Сознания Б0 вязать узлы в сфере Девятого Лица? Если это так, то, значит, он есть один из Светов Сознания Божественного Адама.

* * *

Филиосар Мозга соединяет в единую целостность все заряды мозга человеческого и животного мира, как воплощенные в данный момент, так и не воплощенные. Человеческий мир и животный мир живут в незримом единстве общей надприродной жизни в составе и под управлением Филиосара Мозга.

В первом чтении мы полагали, что филиоэденское задание на навигацию выдается на маточный узел, и в этом были правы. Не правы были в том, что филический двойник звездного Неба над Землею устанавливает при рождении характер личности человека в том же маточном узле, то есть в Дельфисе.

Во втором чтении оказывается, что характер животной личности человека закладывается двойником Неба в тот заряд тела потайного двойника, с которым маточный узел выходит в навигацию. В обзорном смысле филический двойник Неба воздействует не на Дельфис, а на другую инстанцию Божественного Работника, на Филиосар Мозга.

Заряд тела потайного двойника одного человека через Филиосар Мозга влияет, пусть и в самой минимальной степени, на заряды тел потайного двойника всех живущих в то же

время людей. Мозг одного связан с мозгом каждого другого. Посредством Филиосара Мозга все одновременно живущие на Земле люди связаны вместе.

Филический двойник звездного Неба организует жизнь инстанции мира филических двойников в целом и тем самым влияет на течение жизни людей. Он же через Филиосара Мозга устанавливает характер животной личности их.

Наработанное и происходящее в мире филических двойников сказывается на состоянии Филиосара Мозга и наоборот. Через Филиосара Мозга Дельфис и мир филических двойников воздействуют на инстанцию Природы.

Филический двойник Неба, организуя и жизнь мира филических двойников и Филиосара Мозга, тем самым организует Жизнь Божественного Работника в целом. В том числе и всех тех, кто обладает земным мозгом.

Каждое поколение одновременно живущих на Земле людей, умозрительно говоря, создает под несвободным ЦУ Божественного Работника особую глобальную авторскую картину Произведения жизни. Точнее, две глобальные авторские картины: одну в Дельфисе для Филиоэдена и другую в Филиосаре Мозга для Чистилища. Филический двойник Неба определяет как рисунок пластов Филиоэдена, так и построение Чистилищ. Благодаря Филиосару Мозга Филиоэден и Чистилище как-то соответствуют друг другу. Это соответствие определяет жизнь каждого нового поколения людей.

Что-то меняется в человеческом мозге во все переходные и роковые моменты жизни человечества; в том числе в нулевом, первом и втором осевом времени человеческой Истории.

Филический двойник звездного Неба над Землею установлен в сфере Первого Лица Божественного Работника, имеет выход к Божественному Сару, обладает сарической волей и ее властной мощью воздействует на другие инстанции Божественного Работника.

Двойник звездного Неба – не Существо филического Космоса, а **Филиосар Неба** – существо Божественного Сара, обитающее в филическом Космосе.

Филиосар Неба несет в себе установку Божественного Сара. Если Божественный Сар решит прямо воздействовать на Божественного Работника или какую-либо из его инстанций, то он это сделает через Филиосара Неба.

Филиосар Мозга и Филиосар Неба вместе осуществляют в Божественном Работнике ту же функцию, что несвободный ЦУ в Структуре человека. Филиосар Мозга и Филиосар Неба установлены Божественным Саром в качестве несвободного Центра Управления Божественной Работой.

Временная дистанция сюжета Пути Замысла в земные Дни размечена Филиосаром Неба. Согласно этой разметке Филиосар Мозга укладывает все процессы в Божественном Работнике в определенные сроки. Эти сроки нарушаются под воздействием свободного ЦУ Божественного Работника.

Функцию свободного ЦУ Божественного Работника осуществляют Подлинник и Отец. Свободный ЦУ от Подлинника это Первое Лицо (в паре с Саром Первого Лица), а после Преображения, на Шестом Дне, еще и Шестое Лицо при поддержке Саров Дома. Свободный ЦУ от Отца начинает действовать на Седьмой День.

Филиосар Неба над Землею действует в одиночку. После перетворения, на Восьмом Дне, Филиосаров звездного Неба множество. На Девятом Дне они становятся единым несвободным ЦУ Плода Божественного Адама. Таким образом сама Вселенная через филиосарические двойники Неба в некотором роде участвует в процессе Плодоношения Божественного Адама. В том же роде Филиосар звездного Неба над Землею участвует в процессе Зачатия Божественного Адама.

Божественный Работник на Земле работает для Зачатия. Божественный Работник нового адама работает на Плодотворение, на созревание внутриутробного Плода Божественного

Адама. Через Божественного Работника Вселенная закладывается в Божественного Адама сначала при Зачатии, потом в созревании Плода.

Вселенная – исходный Оригинал тела Божественного Адама. В первом такте образовывается филиосарический двойник звездного Неба над Землю, а затем и множество других Филиосаров Неба. Во втором такте (на Девятом Дне) от них создается новый Оригинал – тело Божественного Адама.

В видах образования тела Божественного Адама становятся необходимыми и временная разметка эпох земных Дней Пути Замысла, и установление их общего срока осуществления.

6

Божественный Работник состоит из разного рода кластеров, составленных из тех или иных элементов инстанций его Структуры. Все они участвуют в жизни и Божественной Работе Божественного Работника.

Один род кластеров предназначен к выходу в земные навигации. Это кластеры человека. Другие, хотя сами и не выходят, но активно участвуют в человеческой жизни. Это, например, сторгические кластеры. Третьи не выходят в земного человека и непосредственно в его жизни не участвуют.

Личностный бессмертный кластер человека состоит из маточного узла, заряда (или зарядов) Филиосара Мозга, эго, клетки мира филиических двойников и филиоэденского существа (серафа).

Дельфис – место сборки Божественного Работника Зачатия. Маточный узел Дельфиса – место сборки отдельного кластера человека. С одной стороны, маточный узел связан со своим серафом. Через заряд Филиосара Мозга маточный узел, с другой стороны, связан со своей клеткой.

Кластер человека выходит в человеческую навигацию в урезанном виде, одной срединной своей частью – маточным узлом, зарядом Филиосара Мозга и эго. Сераф и клетка, как были в посмертности, так и остаются в ней, за или над земной человеческой жизнью. Земной человек, теряя эти два звена кластера человека, обретает звено от Природы, которое не входит в состав кластера человека, – свое плотское тело.

При переходе в состояние земного человека маточный узел становится душой потайного двойника, его заряд Филиосара Мозга воплощается в филиоматериальную фактуру мозга и становится телом потайного двойника. Эго обретает низшую душу. Сераф переключается на работу с высшей душой Структуры земного человека, ждет приплода и издали участвует в его создании.

Нельзя сказать, что воплощение кластера человека отделяет маточный узел от Дельфиса. Дельфис – существо, а не мир. Маточный узел отделяется от Дельфиса в навигацию не как капля из стакана воды. Отправляясь в индивидуальную навигацию и становясь душой потайного двойника, маточный узел как был, так и остается на своем месте в составе Дельфиса. Происходящее в Дельфисе сказывается на душе потайного двойника каждого человека.

Маточный узел в земном человеке идет в рост. Из него разворачивается филиическая душа и вместе с ней вся Структура внутреннего мира человека.

Не все кластеры человека одновременно выходят в навигацию земной человеческой жизни. Возможно, что в состоянии человеческого воплощения находится небольшая часть их.

* * *

Первое Лицо – одно из Лиц Божественного Работника. Оно установлено в одной из инстанций нижней сферы Божественного Работника, в Дельфисе сферы Первого Лица.

В каждом маточном узле кластера человека Первое Лицо обозначает себя локальным Первым Лицом. Мы будем называть его дельфическим Я маточного узла кластера человека.

В земной навигации маточный узел становится душой потайного двойника, несущей коренное Я. Коренное Я – навигационная модификация дельфического Я.

Коренное Я есть выявление Первого Лица через локальное выявление его в кластере человека, через дельфическое Я.

Один и тот же кластер человека в навигации находится в урезанном виде с коренным Я и между навигаций в полном виде с дельфическим Я.

Коренное Я пользуется (может быть, пользуется иначе и не в той степени) теми же потенциями и свойствами маточного узла, что и дельфическое Я.

Дельфис – интеграл всех маточных узлов. Дельфическое Я у всех кластеров человека одно и то же. Так же как коренное Я у всех людей одно и то же. Свойства, параметры и потенции маточных узлов рзняются в навигации и между навигаций.

Человек в составе человечества или его частей. Кластер человека в составе Божественного Работника. У коренного Я человека и у дельфического Я кластера разное качество жизни и свобода воли в том или другом составе.

Коренное Я производит волевые производные – авторское Я и Я-Встречи. Дельфическому Я это не нужно.

* * *

Кластер человека обладает своим «Я». Он, как земной человек, существо Первого Лица, то есть человек. У них одна основа, один и тот же маточный узел. Состояние жизни кластера человека связано с земной человеческой жизнью.

Земной человек не единственное место работы Божественного Работника. Воплощение – временная командировка кластера человека из его основного места в горячий цех земного человека. Земной человек продолжает жизнь и деятельность кластера человека. Поэтому назвать его посмертным человеком нельзя.

Кластер человека может, вообще говоря, никогда не становиться земным человеком. Но никак не наоборот. Родина земного человека – между навигаций, в Божественном Работнике. Божественный Работник Зачатия может находиться в таком состоянии жизни и работы, в котором ему навигации в земного человека не нужны. Именно в таком состоянии в конце Седьмого Дня происходит Зачатие Божественного Адама.

В первом чтении мы ввели понятие посмертного филиоэденского плода и посмертной души. Во втором чтении мы предпочитаем пользоваться более точным, более емким и более содержательным понятием.

Земной человек – усеченный кластер человека. Базисная жизнь кластера человека и земного человека – не в человеческой жизни, а вне ее, в Божественном Работнике. И потому кластер человека мы будем называть **базисным человеком**.

Вне навигации, в состоянии базисного человека, кластер человека работает только на Божественного Работника, в навигации на себя. Земная навигация прежде всего необходима кластеру человека, а затем Божественному Работнику.

Базисный человек бумерангом выпускает из себя земного человека и по завершении его навигации возвращает к себе обратно.

Есть ли у базисного человека другие выходы в навигации, кроме человеческого воплощения на Земле? У маточного узла не один филиосарический заряд Филиосара Мозга и, не исключено, не только для земного воплощения. Почему бы базисному человеку не отправиться в иноземные или в иночеловеческие командировки? Не видно контраргументов.

Земной человек вроде бы строит самого себя, в действительности выстраивает базисного человека и, шире, возводит инстанции Божественного Работника.

Смысл навигаций базисного человека в земного человека – новые рождения в состав базисного человека. В земном человеке для базисного человека созревают новые молекулы клетки мира филических двойников и новые пласты филиоэденского существа. Человеческая жизнь растит базисного человека, добывает ему новые ресурсы филиоэденской жизни и жизни клеток мира филических двойников.

На человеческую жизнь можно взглянуть как на специальный режим питания базисного человека. Базисный человек посылает земного человека на вырост и на охоту (земную и иноземную) – добыть и свершить то, что он не в состоянии сам добыть и совершить.

Межнавигационная (посмертная) жизнь базисного человека протекает и работает с тем, что создано в человеческой жизни. Полученное в человеческой жизни базисный человек использует и тратит в своей жизни. Без земного человека базисному человеку живется плохо, он голодает и истощается.

7

Отдельная человеческая жизнь представляет ценность для всего человечества, и всего Божественного Работника, и для каждой из его инстанций.

В отдельной человеческой жизни на Земле как-то участвуют все человечество и все инстанции Божественного Работника. Они могут не вмешиваться в его жизнь и его натуру, а могут менять то и другое в любой момент по своему усмотрению. Участие принимают и иночеловечества, ежели таковые имеют место.

При рождении земного человека базисный человек дополнительно обретает другую сторону жизни, другое поле жизни, иное содержание жизни, новые возможности. Филиосарический заряд воплощается в мозг и становится телом потайного двойника. Маточный узел становится душой потайного двойника, на основе которого разворачивается Структура внутреннего мира, она живет, и после жизни как бы сворачивается (свертывается) обратно. Цветок распустился из луковицы, отцвел и свернулся в нее.

Базовое состояние, родной дом человека не на Земле, а в посмертном мире. Базисный человек живет в родном доме. Из него он выходит на охоту земным человеком. Затем с добычей возвращается домой.

У каждого маточного узла базисного человека неопределенное количество зарядов тел потайного двойника. В навигацию, на передовую, он выходит с одним из них, жизнь его затихает, но не прекращается совсем. Его клетка мира филических двойников и его сераф оказываются в тылу земной человеческой жизни. Они – домашние базисного человека, которые не прекращают жить своей «посмертной» жизнью в родном доме. Охотник возвращается с добычей и кормит их.

Земной человек смутно чувствует, что кто-то остался у него дома, куда он вернется по смерти, не знает, каким он там будет сам и как будет жить по возвращении в родной дом.

Умирая, земной человек не умирает совсем, а становится базисным человеком и живет иной **базисной жизнью**.

Жизнь базисного человека вне плотского существования и без трехдушевной Структуры внутреннего мира. По смерти земное тело заменяется клеткой мира филических двойников, душа потайного двойника с коренным Я становится маточным узлом с дельфическим Я базисного человека, из мозга изымается заряд тела потайного двойника. Структура внутреннего мира с авторским Я и Я-Встречи исчезает с тем, чтобы внутренним миром посмертного человека стала филиоэденская жизнь.

Посмертная жизнь – это не другая жизнь земного человека в ином месте. Посмертной жизнью живет не тот человек, который живет земной жизнью, и живет он иначе.

* * *

Земной человек живет в двух мирах: филиоматериальном и филическом. С Филиоэденом земной человек глубинно связан, но собственно филиоэденской жизнью не живет. Филиосарические миры (Дельфис, Филиосар Мозга, включая Чистилища) оказывают на него влияние, он к ним причастен, но ими не живет.

Всяческая жизнь базисного человека – это жизнь кластера Божественного Работника, то есть жизнь Божественного Работника.

Базисный человек живет в пяти мирах: в Филиоэдене, в Дельфисе, в Филиосаре Мозга, в мире филических двойников и в мире языка. В филиоматериальности он не живет, хотя причастен к земной Природе и косвенно испытывает ее влияние.

Земной человек весьма неотчетливо живет в филическом Космосе и Филиоэдене. Базисный человек в своих мирах живет и действует отчетливо.

Понятие внешней жизни и внутренней жизни вполне приложимо только для земного человека. Отдавая должное узости взгляда земного человека на самого себя, будем считать, что базисный человек проживает в мире филических двойников как в некотором роде внешней жизни, и в Филиоэдене как во внутренней жизни. Кроме того, базисный человек живет в Дельфисе и Филиосаре Мозга.

Мир филических двойников – параллельный земному и человеческому миру. В мире филических двойников живут двойники всего, что есть в земной Природе, даже двойники зримых образов Природы, но прежде всего двойники существ Природы.

Человек в параллельном мире филических двойников не живет. Смерть переводит жизнь человеческую в жизнь базисного человека – в параллельный земному мир филических двойников. Жизнь базисного человека в мире филических двойников протекает подобно жизни человека в земной реальности. Клетки и другие существа мира филических двойников вокруг – реалии внешнего мира для базисного человека.

Клетка создается молекулами по результатам всех навигаций. Молекулы и клетки мира филических двойников – образы-смыслы, саможивущие филические существа. Один базисный человек воспринимает другого извне по его клетке. Клетка – своего рода «тело» базисного человека. В клетке (и заряде мозга?) – «органы чувств» базисного человека, через которые он воспринимает впечатления и значения внешнего себе мира.

Филическая душа Структуры человека – область творческой жизни авторских производных коренного Я и частица филического Космоса во внутреннем мире земного человека. Клетка издали участвует в земной жизни, будучи непосредственно включена в состав базисного человека. Земная жизнь влияет на мир филических двойников, но каждая его клетка все же живет своей жизнью.

Существа мира филических двойников живут творчеством. Более или менее интенсивная творческая деятельность составляет саму жизнь существ мира филических двойников. У них иной, кроме как творческой, жизни нет.

Клетка базисного человека – многогранное филическое существо. Его воля к жизни – воля творческая. Базисный человек каждое мгновение внешней жизни живет творческой жизнью и иначе не живет; иначе его и нет.

Понятие воображения земной человеческой жизни не приложимо к базисной жизни. Базисный человек не живет в воображении, он живет в филической реальности, в «иллюзорной» (на земной взгляд) отграниченности образа от образа и смысла от смысла. В этой реальности нет верха и низа, нет тяготения, но нет и невесомости.

Мощь творческой воли клетки, необходимая для обитания в мире филических двойников, несопоставима с творческой мощью филической души земного человека. Борения, страдания, наслаждения жизнью базисного человека – во взаимодействии филических существ мира филических двойников.

Интенсивность жизни клетки в мире филических двойников зависит от ее качеств и достоинств и от ее возможностей пользоваться в своей жизни энергию существ мира языка.

* * *

Мир языка в земном человеке осваивает земную реальность. Мир языка в базисном человеке осваивает параллельную действительность мира филических двойников.

У земного человека есть гортань и есть слово. Базисному человеку не нужно звуковое или письменное обозначение слова. Он пользуется мир языка в безмолвии «семенного слова», вне

звуков, жестов, букв или иероглифов. Богатства мира языка нужны миру филических двойников не для передачи информации, а для того чтобы жить, для самой его жизни, то есть усиления и полноты творчества, творческого действия и взаимодействия.

Человеческое слово само по себе открывает всечеловеческий доступ в сферу Шестого Лица. Пользование языком в общении доставляет человеку заряды жизни прямо из небес, из сферы Шестого Лица Божественного Работника. Чем выше культура языка, тем больше энергии жизни получает человек свыше для собственно человеческой жизни. И все же земной человек добывает **большую** энергию жизни из сферы Первого Лица филического Космоса.

Базисный человек, в отличие от земного, не имеет возможности добывать основной заряд энергии жизни из сферы Первого лица. Потребную ему энергию (и для филиосарической, и для филиоэденской, и для собственно филической жизни) он, в основном, получает через мир языка из сферы Шестого Лица.

Мир языка сам накачивает в мир филических двойников (и значит, в базисного человека) необходимую энергию жизни из сферы Шестого Лица, с высот которой земной человек, как ни крутись, востребует по минимуму.

Мир филических двойников – поле возделывания существами Шестого Лица. Они не только правят миром филических двойников как духи создания духами делания, но и сами живут в мире филических двойников. Язык для клетки то же, что руки и ноги и что орудия труда и оружие для земного человека. Все средства воздействия на мир вокруг нее клетка базисного человека получает свыше, из небес сферы Шестого Лица.

В земном человеке дух создания из мира языка представлен гением искусства и науки (и, шире, Культуры), влетающим в филическую душу к авторскому Я. Он пользуется человека (его авторское Я) как свой дух делания. В базисной жизни духи создания языка творчески выражают себя через деятельность духов делания – образов-смыслов (филических существ) мира филических двойников, параллельного человеческой и земной природной жизни.

Земной человек – младший партнер гения мира языка. Базисный человек – равноправный партнер Гениев мира языка.

Всякие духи создания образуют оболочку своего Демиурга и исходят из него к духам делания. Духи создания мира языка принадлежат одному из существ сферы Шестого Лица, **Демиургу языка**. Демиург языка – один из основных действующих лиц верхней сферы Божественного Работника. Его деятельность распространяется как на мир филических двойников, так и на человеческий мир.

Искусство земного человека создается авторскими Я с редким участием гениев в работе их творческой воли на материале всякого рода земной жизни. Труд Демиурга языка в мире филических двойников тоже деятельность Искусства, которое создается исключительно гениями мира языка. Творчество Демиурга языка для земного человеческого искусства – бледная и отдаленная копия его творчества в базисном человеке.

Мир филических двойников живет, с одной стороны, своей жизнью в своем поле жизни, являясь средой обитания базисного человека, и, с другой, является полем деятельности духов делания в отношении духов создания мира языка. Базисный человек живет вместе с духами создания языка во внешнем ему мире.

Вся деятельность в мире филических двойников осуществляется в совместности двух авторств: авторства базисного человека и авторства Гениев и Демиургов Шестого Лица, в состав которых включены духи создания языка.

Общая цель и результат Божественной Работы Божественного Работника в мире филических двойников – создание матрицы филио-сарической Природы нового адама. Инстанция мира языка установлена в Божественном Работнике для создания матрицы филио-сарической Природы. Человеческое искусство проявляет инстанцию языка Божественного Работника в сфере Первого Лица.

Матрица филио-сарической Природы постепенно создастся, начиная с Четвертого Дня, и вполне образуется к концу Седьмого Дня. Гении мира языка совместно с базисным человеком вырабатывают за это время в мире филических двойников «тексты» матрицы филио-сарической Природы нового адама. По этим «текстам» при перетворении создается на филиосарическом материале одна из двух Природ Восьмого Дня.

Заготовки сценариев разворачивания сюжетов человеческой жизни – законный попутный результат процесса выделывания матрицы филио-сарической Природы. Их саризм и директивность в отношении человеческой жизни возрастает от Четвертого к Седьмому Дню. На Пятом Дне они еще весьма и весьма неопределенны. На Седьмом Дне задают непререкаемый ход событий.

Духи создания и делания Демиурга земной Природы вырабатывают плоды своего совместного творчества на филиоматериальной фактуре, возникшей в месте прорыва филического Космоса в материальный мир. Земная Природа – исходный оригинал. Параллельный мир филических двойников – двойник исходного оригинала. Из этого двойника Демиург языка и базисный человек при переходе с Седьмого на Восьмой День создают новый оригинал – филио-сарическую Природу.

Не исключено, что и земная Природа создавалась так же. Сначала – ее матрица в образах-смыслах филического мира, потом ее изготовление на филиоматериальной фактуре.

* * *

Земной человек связан с филиоэденской жизнью, но не живет ею. Базисный человек включен в филиоэденскую жизнь не со стороны, он в ней не наблюдатель, а автор ее и деятель в ней.

Нельзя сказать, что сераф живет вместе с базисным человеком, сераф и есть он сам. В Филиоэдене действует не сераф сам по себе, а базисный человек и сераф в его составе.

Одной эденской воли в филиоэденском мире недостаточно. Необходимую для кипучей деятельности сарическую волю-власть (которой он сам не обладает) сераф получает от маточного узла базисного человека. Распоряжаться и направлять эту сарическую волю в Филиоэдене может только дельфическое Я.

Филиоэденская деятельность – не столько филиоэденских существ, сколько базисных человек в Филиоэдене. Земной человек доставляет для этой деятельности необработанное сырье.

Базисный человек живет филиоэденской жизнью во внутренней жизни и внешней жизнью в мире филических двойников. Да еще живет в собственной внутренней жизни Дельфиса. И там, и там, и там действуют базисный человек в целом и его дельфическое Я. Земной человек подбрасывает дрова в огонь костра, полыхающего в посмертной жизни базисного человека.

Все деятельности базисного человека должны быть согласованы в видах жизни нового адама. Взаимное согласование жизни в мире филических двойников, жизни в Филиоэдене и Дельфисе – дело Божественного Работника, а не его кластера, базисного человека.

Каждый базисный человек имеет свой статус в Божественном Работнике. Чем выше статус базисного человека, тем более полной и бурной жизнью он живет в мирах Божественного Работника.

Статус базисному человеку придают вес клетки в мире филических двойников и высота серафа или филиоэденского существа. В первом чтении мы толковали о филиоэденском существе третьего и четвертого этажа Филиоэдена. Во втором чтении следует говорить о базисном человеке третьего этажа и о **серафическом базисном человеке четвертого и пятого этажа**, обладающего серафическим лицом от Четвертого Лица или Восьмого Лица.

О жизни в Филиоэдене много сказано в нулевом чтении (в Становлении и преображении человека). В том числе о том, что сераф способен присваивать филиоэденское существо третьего этажа. По понятиям второго чтения базисный человек определенного (серафического)

статуса пристраивает к себе другого базисного человека (другой кластер человека) меньшей мощи и статуса и живет вместе с ним. При том их клетки в мире филических двойников, скорее всего, живут автономно. Посмертный человек третьего этажа активен, по-видимому, только во внешнем мире филических двойников.

8

Говорят, что природа души, по христианскому учению, ангельская, что в душе человеческой изначально заложены добро и любовь.

Утратив свою ангельскую природу в Саду Эдена, человек попал на Землю, в бедствия и смерть. Земной человек не может не грешить, и потому ничего доброго после смерти его не ждет. Христианство решает вопрос жизни и смерти человеческой тем, что Бог воплощается и приносит Себя в Жертву искупления греха Адама. Жертва Христа не возвращает человека в его исходное ангельское состояние, человек остается существом мало что грешным, но к греху влекущимся. Христос искупает не только первородный грех, но и грехи неумолимо влекущегося к греху человека.

Учение об ангельской природе человека не только не соответствует христианскому Вероучению, но несовместимо с ним. Реализовав заложенное в себе добро и любовь, человек способен спастись сам и сам осуществить Царство Божье на Земле. Если природа человека ангельская, то Жертва Бога ради спасения человека не нужна или, по крайней мере, область ее воздействия сужается настолько, что она не может быть положена в основание общедуховной власти.

Возвешение ангельской природы человека началось с Просвещения и было нужно людям, которые в перспективе намеревались перехватить общедуховную власть у Церкви. Орудие, которое они выбрали, вроде бы шло от Христианства и, тем не менее, рубило его под корень.

Провозглашение прирожденной доброты и любовности человека сопровождается отсылкой к Разуму и мудрецам. Оно, вроде бы, и понятно: добро и любовь должны исходить из того же Источника, что и мудрость. Но кто ж в здравом уме станет утверждать, что человек по своей природе мудр. Так ли хорошо быть легковерному добрым и легкомысленному любить без мудрости.

Добро и любовь будут заложены в человеке Седьмого Дня. Человеку Пятого Дня иногда доступно свободное нравственное чувство от эденского Света Жизненности. Есть в нем некая, весьма слабая, потенция агапической и сторгической любви.

Положение об ангельской природе человека завет к осуществлению того, что есть в человеке, и исключает необходимость какого-либо фундаментального Преображения природы человека из низшей генерации в высшую. Тут мы имеем дело, как это ни странно, с особым рода разновидностью человекобожества, правящей в нынешние сугубо человекобожеские времена.

И Толстой, опираясь на Евангелие, утверждает идеал добра и любви. Этот идеал Толстой использует в качестве вершин, задающих рабочие линии восхождения духовного роста. Толстовскому учению духовного роста важно должное направление духовного роста. Для Толстого человек не зверь и не ангел, а ангел, рождающийся из зверя. Это рождение возможно не благодаря возможности реализации исходно заложенной ангельской природы, а усилиями исходно заложенной в человеке потенции духовного роста.

В душу человеческую исходно заложены не любовь и добро, не то или иное Вероисповедание, не стремление к счастью или благополучию, не воля к власти, не нечто бессознательное, не либидо и не какое-либо сочетание этих и иных качеств, а рост души. Основополагающее в человеке, главное достоинство и ценность внутреннего мира человека – не полнота эденской жизни и не накал творческой жизни личности, а восхождение ввысь от достигнутого, ускорение роста. Если человек и способен все более становиться ангелом и творцом, то потому, что в него вложен мотив роста.

Структура человека так устроена, чтобы все то, что ей надлежит сработать, она смогла только по неустранимой потребности к росту. Душа человеческая по природе своей есть душа растущая. Во внутреннем мире человека заложен рост. Кроме мотива роста для исполнения возложенных на человека задач ничего не нужно исходно закладывать в нем.

Главное в человеке – мотив роста и способность реализовать его. Все остальное – результат роста. Человек Четвертого Дня и затем человек Пятого Дня состоялся благодаря мотиву и воле восхождения в нем.

* * *

Базисный человек выходит в земную навигацию не только на добычу для Филиоэдена и мира филических двойников, но и на вырост.

Потенция восхождения заложена в маточном узле базисного человека. Волей роста и мотивом к восхождению обладает коренное Я в душе потайного двойника земного человека. Базисный человек и его дельфическое Я сами собой не совершают восхождение.

Человек остро и полноценно переживает коренное Я в медитации молитвы, поднимающей его по каналу Богоподобия к Нулевому Лицу Подлинника. Дельфическое Я (и, следовательно, посмертный человек в целом) не способно на медитацию, в том числе на молитвенную или агапическую медитацию вверх по каналу Богоподобия.

Коренное Я еще и потому коренное, что несет коренные свойства человека, определяющие потребность в росте внутреннего мира. Коренные свойства коренного Я суть коренные свойства потайного двойника – человека в человеке.

Коренное Я правит внутренним миром человека в видах восхождения. Все, что добывается в Структуре, добывается в силу его коренных свойств.

Коренное Я с его коренными свойствами души потайного двойника делегирует в человека дельфическое Я с тем, что заложено в маточном узле базисного человека. Восхождение человека в каком-либо направлении – реализация потребности в восхождении коренного Я.

Воля мотива роста получена коренным Я от Сара Первого Лица и определяет рост духовного сознания человека. Уровень духовного сознания определяет не интеллектуальный, общекультурный и не цивилизационный уровень развития человека, а его базисный уровень восхождения – основной показатель уровня человека как такового, определяющий его возможность работать на Пути Замысла.

Коренное Я восходит навстречу Лицам Отца и по каналу Богоподобия вверх к Нулевому Лицу Подлинника. Без последнего никакого восхождения не происходит. Не свершилось бы Утро Четвертого Дня.

Сближение Лиц Отца и Подлинника приводит к усилению потенции восхождения и воли мотива роста коренного Я. А это ведет к подъему духовного сознания человека и к увеличению творческой активности авторского Я и Я-Встречи и напористости свободного ЦУ в Блоке Управления.

Уровень духовного сознания – уровень человека как работника Бога в составе Божественного Работника.

Человек создан работником Бога, и потому в нем заложена работа духовного роста. Духовный рост – основное орудие человека как работника Бога. Весь наш труд призван уяснить это положение.

Закладка духовного роста в земного человека необходима для Зачатия Божественного Адама на Пути Замысла. Первейшая магистральная задача духовного роста в человеке – заполнение инстанций сферы Первого Лица Божественного Работника. По исполнению этой задачи человек проходит Преображение для исполнения предельной задачи – Зачатия Божественного Адама.

Благодаря реализации заложенной потенции духовного роста и восхождения человек подготавливает жизнь нового адама. В качестве корневого свойства нового адама на Восьмом

Дне исходно заложен не ведущий к Зачатию духовный рост, а восхождение Плодоношения, рост Плода Божественного Адама.

Коренное Я содержит свободный мотив и свободную волю к росту-восхождению. Свободную потому, что от самого человека зависит, задействовать ли этот мотив и эту волю в Структуре или нет. Структура внутреннего мира и потайной двойник смогут прожить без них. Но это будет не совсем человеческая жизнь.

Коренное Я несет в себе рост как задание для свободного исполнения. Такова сущность человека.

Воля к реализации потенции роста и восхождения заложена в возглавляющем Структуру коренном Я человека. Человек на Пути Замысла реализует только эту потенцию. Все остальные потенции человека даны в соответствии с устройством Структуры его внутреннего мира. Реализацию всех остальных своих возможностей и потенций, необходимых для продвижения по Пути Замысла, человек должен вытрудить сам из тех миров, которые предоставляются в его распоряжение Божественной Тριάдой и образуют его внутренний мир.

Самое глубинное и основное различие между людьми – это различие в установках их базисных человек, включающих корневые потенции восхождения их маточных узлов. Земной человек разрабатывает и полнит то, что в нем заложено перед навигацией, что имеет по Дельфису, по филиоэденскому миру и миру филических двойников.

Во всем, от отдельного человека и до глобальных генераций человечества, расставлены приоритеты маточных узлов. Это основная характеристика земного человека, наследуемая им от базисного человека.

Все, что порождается базисным человеком в земной навигации, то в нем и аккумулируется после смерти. Корневые свойства коренного Я остаются после смерти тела и распада Структуры там, где они есть, в месте сборки базисного человека, в маточном узле, и определяют статус базисного человека в Божественном Работнике. Филиоэденское достоинство базисного человека и его достоинство в мире филических двойников зависит от маточного узла и его корневых установок на восхождение и рост.

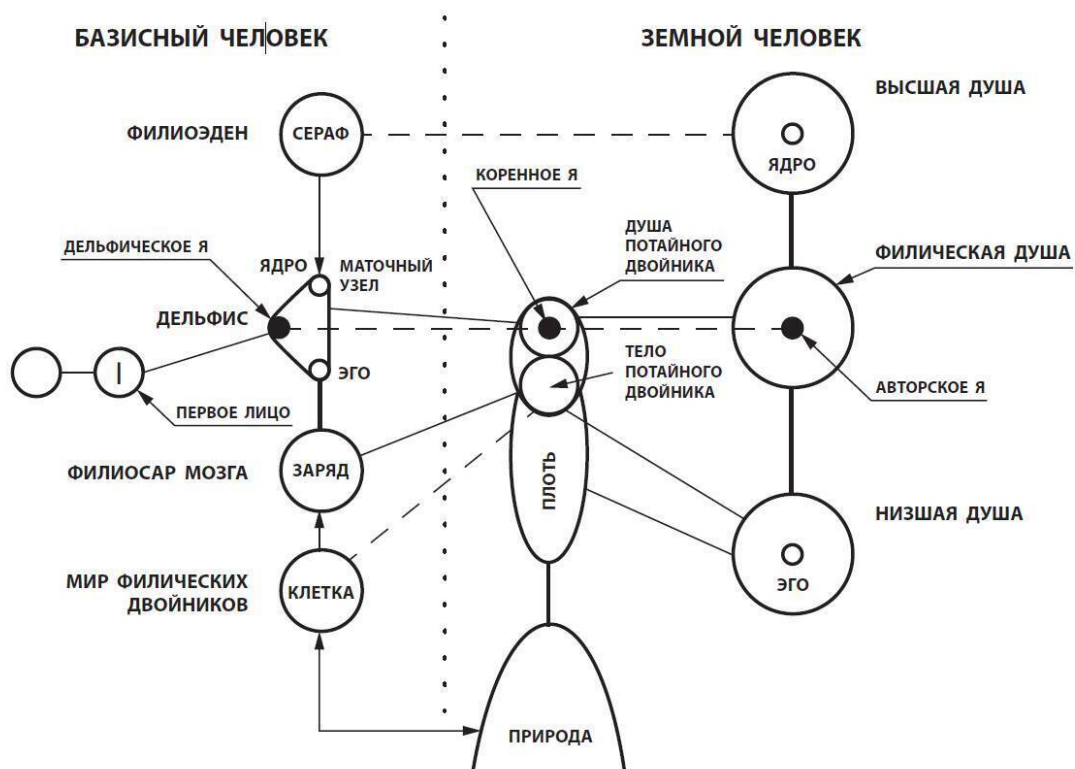

Любые представления о посмертной жизни не предполагают въедливого осмысления хотя бы потому, что человек и в посмертности желает продолжать жить где-то «там» земной жизнью, – словно не умирая. Если ему обещают то, что он желает, то он «верит». Это, определенно, не мой читатель.

Два вопроса. Первый: кого считать тем «собой», кто будет после меня жить в загробной жизни. Смутное представление о бессмертной душе в смертном теле неудовлетворительно. Другой: что в нас смертно и что не смертно, то есть что от «меня» останется «мною» за гробом и в какой мере «я» там буду «собой».

В загробности нет всего того, из чего состоит большая часть жизни земного человека Пятого Дня. У базисного человека нет плоти (нет и управления плотью процессами жизни), нет животной жизни, нет животной природы человека. От низшей души (от характера психики и всей психической жизни) остается только индивидуальный центр низшей души, эго. Эго предназначено для животной жизни в плоти, в посмертности сохраняется (до следующей навигации), но не действует.

Трехдушевная Структура внутреннего мира человека по смерти распадается. Вместе с ней исчезают все чувства и сознания, которые ежесекундно заполняют внутреннюю жизнь человека.

Производные коренного Я, авторское Я и Я-Встречи исчезают вместе со Структурой, в которой они действуют. Исчезают и их пороки. В базисном человеке нет тщеславия, человекобожества, предательства и прочее. Он не завидует, не интригует, не знает плотских и психических похотей. Он бессмертен и не ведает страха, не родит детей, не знаком с детством, не стареет и не провожает близких в смерть. Он сам себе родитель, свой предок и свой потомок.

Тело и характер психики – то, что «мне» придано и «меня» расцветивает, они – смертные «мое», а не бессмертное «я». Понятно, что у моего бессмертного «я» (у «меня») в загробности будут иные «мое».

Смерть уничтожает «мое» земного человека, оставляя в сохранности того, кому принадлежит «мое». Самосознание Первого Лица у земного человека от его потайного двойника. Тот, кого знаю «собой» и к кому пристраивается «мое» – это мой потайной двойник и в нем «Я», которое «воссияло над целым мирозданием, и в смерть идет, и плачет, уходя».

Душа потайного двойника и все, что в ней, бессмертно. Заряд тела потайного двойника и все в нем бессмертно. То, что я полагаю «собой», – потайной двойник во мне – выносится из земного человека через смерть в базисного человека и определяет его посмертную базисную жизнь. Вот то знание о смерти, которое мы можем предъявить людям.

Потайной двойник – одновременно и зерно «меня» при рождении, и плод «меня» по смерти. Подлинная и глубинная натура человека – это корневые свойства души потайного двойника и потайного двойника в целом. Те установки человеческой природы, благодаря которым человек (человек как таковой и каждый человек по отдельности) становится человеком и развивается как человек, сохраняются в базисной жизни.

В общем случае проблема «себя» в посмертности не имеет решения. Если самосознание себя собой исключительно сосредоточено на жизни своего тела, то у того, кого в этом случае человек считает собой, нет части в посмертной базисной жизни. Если человек более всего переживает себя собой в духовном росте и восхождении, то, умирая, он, хотя и лишается возможности дальнейшего восхождения, но в максимальной степени сохраняет себя собой в базисной жизни. Когда человек сознает себя собой в смертном, то он смертен. И наоборот.

Клетка и сераф по смерти выходят из-за кулис и становятся рядом с маточным узлом и зарядом Филиосара Мозга базисного человека. Выжимки прожитой жизни после смерти архивируются в серафе базисного человека, хранятся в его клетке мира физических двойников и

его маточном узле. Правда архивируется и хранится вместе со всем тем, что пережито и нажито во всех предыдущих навигациях, становится в один ряд со всем, когда-либо прежде побывавшим в навигациях базисного человека.

В каком-то смысле земной человек каждый день живет вновь. Но все же каждое утро просыпается не столько тот человек, который накануне отошел ко сну, сколько тот, кто прожил все дни своей жизни. Так же и базисный человек живет после меня всем тем, что сохраняется в нем от всех его земных навигаций. Моя доля вполне может оказаться не самой большой в нем.

* * *

Земной человек чувствует и сознает себя так, как он чувствует и сознает, потому что он живет в теле и в трехдушевной Структуре внутреннего мира. Ни того, ни другого у базисного человека нет. У базисного человека иные поля деятельности, не в Структуре человека и не в земной Природе.

Покидая земную жизнь, человек продолжает жить, но не другой земной жизнью в ином месте. Базисный человек живет и филической, и филиосарической, и филиоэденской жизнью, но и та, и другая, и третья у него иные, не такие, как у земного человека. В каждом из этих трех миров «там» идут незнакомые нам процессы, своя работа и своя борьба.

Базисный человек выражает «себя» в другом внутреннем мире и в другом внешнем мире. Внешняя жизнь базисного человека – филическая, и протекает в мире филических двойников. Внутренняя его жизнь – филиоэденская и филиосарическая.

Существа мира филических двойников суть сложно сочлененные образы-смыслы земной жизни. Базисный человек живет с клеткой, добытой во многих земных навигациях разными телами потайного двойника. Состав клетки меняется по результатам очередной навигации маточного узла. Кроме того, внутри клетки постоянно идут процессы реорганизации ее в зависимости от складывающейся текущей ситуации и в видах Шестого Дня. Жизнь базисного человека состоит, в том числе, в постоянном переформатировании своей клетки изнутри, от дельфического Я и маточного узла.

В мире языка обитают существа сферы Шестого Лица. Они владеют существами мира филических двойников, как духи создания владеют духами делания. В отличие от духов делания, клетки и молекулы исходят от земного человека и находятся в распоряжении базисного человека. Отсюда всевозможные трудности их совместного бытия, накладки, ошибки, неизбежные конфликтные ситуации.

Мир филических двойников и сам сложно составлен и состоит из сложно составленных филических существ и постоянно изменяется – и от земного человека, и от базисного человека, и от мира языка, его Гениев и Демиургов. Базисный человек живет во внешнем ему мире филических двойников несравненно более бурной, сложной и творчески наполненной жизнью, чем земной человек в Природе и среди себе подобных. Жить в этом вулкане непрерывных и непредсказуемых извержений творческих воль невероятно трудно.

В первом чтении выходило, что после смерти человека от него остается филиоэденский плод и прикрепленная к нему посмертная душа (маточный узел, эго и ядро высшей души), ждущая выход в следующую навигацию. Во втором чтении оказалось, что у человека два плода, и после смерти он возвращается в состояние базисного человека, состоящего из серафа и клетки, объединенных в единое существо маточным узлом Дельфиса и зарядом Филиосара Мозга.

Полнота филиоэденской жизни базисного человека не идет в сравнение с филиоэденской жизнью земного человека. Внутренняя жизнь земного человека куца в сравнении с внутренней жизнью базисного человека вообще и особенно с жизнью серафического базисного человека, протекающей в тесном и постоянном взаимодействии дельфического Я маточного узла и серафического лица серафа. Их связь куда могущественнее и прочнее, чем связь серафического лица с авторским Я в навигации.

Маточной узел базисного человек проживает совместно с другими маточными узлами и испытывает влияние их из глубин Дельфиса. Дельфическое Я у всех них одно и то же, но у каждого живет по-своему. К маточному узлу прикреплен отдельный сгусток филиосарической энергии заряда (зарядов) Филиосара Мозга, живущий своей особой жизнью. Он имеет обратную связь и с миром филических двойников, и с земной Природой.

Кроме того, дельфическое Я, маточный узел и заряд Филиосара Мозга базисного человека обладают сарической волей в куда большей степени, чем земной человек. Взаимодействие базисных человек вполне волевое и властное. И потому весьма непростое.

Базисный человек живет в более содержательных, масштабных и бурных мирах, чем земной человек. Жизнь базисного человека куда более зрелая, могучая, полная, совершенная, чем наша. И потому правильнее было бы говорить не о том, что от земного человека сохраняется в посмертности, а о том, как базисный человек являет себя (и в чем не выражает себя) в земном человеке и что и как сохраняется от базисного человека при выходе его в земную навигацию.

* * *

Мы живем земной человеческой жизнью и пытаемся понять ее основания. В отношении посмертной базисной жизни задача обратная: мы вышли на ее основания и пытаемся постигнуть, как живут этой жизнью.

Человек – автор своей жизни, не может не быть автором ее и любит «себя», то есть свою авторскую натуру. Личность – это тот, кого я люблю любовью к себе и кто состоит автором моей внешней и внутренней жизни. Любит ли базисный человек автора-себя, как человек любит себя, не так важно. Человеческая личность только определена через переживания любви к себе, но не является этой любовью. Базисный человек куда более Автор своей жизни, чем земной человек, авторство которого жестко ограничено несвободными началами его тела и его психики.

Автор базисного человека – маточный узел и дельфическое Я в нем. Авторство его на три стороны: вовне, в мир филических двойников, ввысь себя, в Филиоэден, и вглубь себя, в Дельфис.

Внешняя жизнь у базисного человека – мир филических двойников, внутренняя – дельфическая и филиоэденская. Творческое авторство в высшей степени свойственно базисному человеку, прежде всего, в мире филических двойников. В соавторстве с ним другие авторы в этом мире – Гении и Демиурги мира языка, обладающие огромной творческой волей существ Шестого Лица и огромной сарической волей-властью от Сара Шестого Лица.

С другого конца структуры базисного человека в соавторстве с дельфическим Я состоит другой автор – сераф и его серафическое лицо.

Базисный человек, в отличие от земного человека (во всяком случае Пятого Дня), – многоавторский человек.

Земной человек решил и сделал исключительно по своей свободной воле. Может ли базисный человек так? Свобода придана земному человеку исключительно для роста и восхождения. Свобода, взятая сама по себе, служит усилению какофонии изобретенных человеком пороков, от противоестественных плоти до человекобожества. Про базисного человека никак не скажешь, что он в либеральном смысле свободный человек.

Желать и проситься в навигацию базисный человек, конечно, может. Но может ли он, пусть и самый высокопоставленный, сам захотеть выйти, и выйти в навигацию? Едва ли.

Смерти для базисного человека нет, но есть некоего рода рождение при переходе в режим земной навигации. Базисный человек и его дельфическое Я переживает этот момент как изменение своего авторства и обретение свободы в авторском Я и Я-Встречи. Сераф и клетка вышедшего в земную навигацию базисного человека лишаются автора, перестают жить авторской жизнью в мире филических двойников и Филиоэдене, как бы отстраняются, уходят в тень и ждут приплода.

Где основное место работы базисного человека и основное его авторство, сказать нельзя. В навигации и между навигациями он совершает разные работы. Статус серафа в филиоэднском мире и статус клетки в мире филических двойников определены достижениями как в земном человеке, так и в базисном человеке.

10

Мы знаем, и не знать не можем, каково чувство и сознание жизни земного человека. Но как базисный человек чувствует жизнь в себе? Каково его сознание и чувство себя живущим базисной жизнью?

В Филиосаре Мозга зажжено солнце Сознания, святящее как в земной жизни, так и в посмертности. Оно способно излучать такие Светы Сознания, которые не используются в земной жизни, и такие, которые не используются в базисной жизни, и такие, которые, хотя бы отчасти, используются и там и там.

Свет Б1, которым земной человек с помощью органов чувств воспринимает внешний мир, не нужен базисному человеку. Да у него для этого Света нет органов чувств.

Свет Б2, в узлах которого земной человек чувствует и сознает в своем внутреннем мире, в посмертности не действителен.

Свет Б4 используется земным человеком исключительно для восхождения (или его попыток), вряд ли доступен базисному человеку. Светы Б1, Б2, Б4 – исключительно навигационные Светы Сознания.

Потайной Свет Сознания Б3 – не навигационный Свет Сознания. Земной человек не умеет пользоваться им. Ему для этого надо создавать особую культуру пользования Сознанием Б3. Скажем, в разного рода ясновидении и магических действиях. С помощью Б3 некоторые редкие люди способны проникать в мозг другого человека (поскольку все тела потайного двойника связаны Филиосаром Мозга).

Свет Б3 не угасает, а разгорается в посмертности. По мощности Света Сознания Б3 базисный человек значительно превосходит человека. Свет Б3 используется базисным человеком для его внешней жизни в мире филических двойников, то есть примерно так же, как земной человек использует Свет Б1.

Светом Б3 базисный человек видит в мире филических двойников, насколько хватает горизонта зрения этого Света. Во внешней жизни он, несомненно, пользуется и другими, нам не ведомыми Светами Сознания, в том числе от солнца сознания сферы Шестого Лица.

Разумеется, базисный человек сознает и чувствует Светом Б3 в мире филических двойников куда более отчетливо, ясно и полно, чем земной человек им. Отблеском Света Б3 ясно-видящий имеет выход в параллельный мир филических двойников, но видит его исключительно в статике. Базисный человек сам активно участвует в жизнедействии мира филических двойников и зрит происходящее в нем в динамике.

Земной человек пользуется Светом Сознания Б3 в разных целях, в том числе и лечебных. Пользует и в художественном творчестве. Художественный гений, влетая из сферы Шестого Лица в человека, задействует в нем Б3. Но для главных дел земного человека Пятого Дня он почти не нужен. Для создания Произведения жизни или прохождения Пути восхождения он большого значения не имеет.

По-видимому, Свет Б3 доступен человеку в видах Шестого Дня, для восприятия сновидений-воспоминаний в Доме.

Земной человек вяжет узлы Сознания Света Б5 только на проникающих в его Структуру внутреннего мира эднских Светах, но не в Филиоэдне. Базисный человек переживает происходящее в Филиоэдне разными Светами Сознания, в том числе и Светом Б5.

Возможно, что Свет Б5 доступен не всякому базисному человеку. Им способен пользоваться только базисный человек высокого статуса в Божественном Работнике.

В первом чтении мы утверждали, что на четвертый этаж Филиоэдена – с помощью человека, конечно – поднимаются филиоэденские существа. Во втором чтении видно, что на **четвертый этаж прорастает базисный человек и его филиоэденское существо**. Прорастает вместе с маточным узлом и, быть может, зарядом мозга. Поэтому нам следует различать базисного человека третьего этажа и серафического базисного человека четвертого и пятого этажа Филиоэдена. Они обладают разным статусом в Божественном Работнике, и разными возможностями, и разными потенциями восхождения.

Базисный человек третьего этажа отличается от серафического базисного человека в том числе и тем, что он не в состоянии пользоваться Светом Сознания Б5 и живет в Филиоэдене в потемках.

Базисный человек – кластер Божественного Работника. В его распоряжении может находиться и Свет Сознания Б0. Им он освещает небесную для него действительность сферы Шестого Лица Божественного Работника. Во всяком случае, существа и процессы в этой сфере зримы ему постольку, поскольку он способен воспользоваться Светом Б0. На это способен далеко не всякий базисный человек.

В распоряжении базисного человека, несомненно, находятся и некоторые Светы от солнца Сознания мира языка.

Наши представления об узлах Сознания, разумеется, условны, но они, на наш взгляд, способны более или менее адекватно передать вспышки (дхармы) навигационных Светов Сознания. Вспыхивают ли в посмертной жизни дхармы Светов Сознания? Вяжет ли базисный человек узлы, как они вяжутся в земном человеке? Или базисный человек видит и чувствует совсем иначе – как узловым, так и не узловым способом переживаний и сознаний?

* * *

Люди всегда пытались понять смерть как засыпание. В этом есть своя правда. Наши сновидения – отдаленный образчик жизни базисного человека в параллельном нам мире филических двойников. Но это все же сны земные, а не восприятие базисного человека.

Сновидения возникают при воплощенном заряде тела потайного двойника. В них много сумбура, обрывков, фрагментов, искр. В них во множестве участвуют те образы, которые сохранены в оперативных целях в той части мозга, которая не есть тело потайного двойника. Конечно, это хаос. Во внешней жизни базисного человека этого нет. У него жизнь весьма упорядоченная, и иной быть не может.

Несуразности сновидений проистекают от того, что в них всё – происходящее в мире филических двойников, оперативные впечатления текущей земной жизни, память прожитого, плоды самопроизвольного авторского воображения, земные и иноземные картины и прочее – смешивается (без разбора или с разбором) и друг к другу приноравливается.

Сновидение бывает более проницательно, чем взгляд наяву. Сновидение, бывает, как бы снимает грим и шелуху действительности с человека, вычерчивает подноготную знакомого человека, являет его подлинного, предъявляет его таким, каков есть, в ясном свете. Это действие не только мало доступного в бодрствовании Света Б3.

Конечно, сновидение человека обеспечивает не только Свет Б3, но Светы Б1 и Б2, которыми базисный человек не владеет.

Сновидения-воспоминания Шестого Дня – это одновременно и жизнь человека, и жизнь базисного человека, вместе земная и загробная жизнь.

* * *

В Филиосар Мозга от Божественного Сара внедрено не только солнце Сознания. Филиосар Мозга и каждый его заряд несет то, что человек называет «третьим глазом» – особый орган «сверхчувственного» восприятия окружающей базисного человека действительности. Прежде всего, мира филических двойников.

Третий глаз – основной орган восприятия внешнего мира базисным человеком. Третий глаз базисного человека пользуется все доступные базисному человеку Светы Сознания, и Свет БЗ в том числе.

Заряд мозга и его третий глаз в посмертности куда более восприимчивы, чем в человеческой жизни. Ясновидящий только краешком третьего глаза зрит будущее, то есть черновые фрагменты сценариев мира филических двойников. Базисный человек с помощью третьего глаза по всему фронту зрения и во всей динамике воспринимает образы-смыслы филических существ в мире филических двойников и филическом Космосе. И если учитывать проницательные возможности его Светов Сознания, то и во внутреннем мире живущих людей.

Большинство возможностей третьего глаза земному человеку недоступны. Он не способен вполне пользоваться им и теми Светами Сознания, которыми пользуется базисный человек. Возможности третьего глаза земному человеку просто ни к чему.

Земной человек обладает третьим глазом в силу своей принадлежности (принадлежности тела своего потайного двойника) к Филиосару Мозга и общей причастности базисному человеку. Для работы земного человека, то есть для создания Произведения жизни и восхождения, третий глаз не нужен.

У базисного человека третий глаз в рабочем состоянии, в земном человеке он не в рабочем состоянии и потому закрыт. Третий глаз закрыт у земного человека потому, что он находится не в базисном состоянии жизни кластера человека в Божественном Работнике. Базисный человек, становясь земным человеком, закрывает третий глаз за ненадобностью.

Самопроизвольное или искусственное раскрытие третьего глаза может быть только у земного человека. Оно дарует ему возможности сверхчувственного и телепатического восприятия (и действия). Он пользуется ими в лечебных или в иных земных целях и при этом склонен видеть их божественное (или, напротив, дьявольское) происхождение.

Важно сознавать, что раскрытие третьего глаза сообщает земному человеку не высшие способности сферы Шестого Лица, а способности, присущие базисному человеку, существу сферы Первого Лица. Возводить обладание возможностями третьего глаза в высшее (а то и Божественное) достоинство, а тем более учреждать на них какие-либо религиозные представления, неправомерно.

11

Земной человек в составе Божественного Работника – фигура особого значения. Он непосредственно связан с Подлинником, обладает коренным Я и способен на восхождение по каналу Богоподобия. Никакие существа Шестого Лица, Гении и Демиурги в том числе, такими возможностями не обладают и подменить земного человека не могут.

Базисный человек выходит в навигацию, становится земным человеком для того, чтобы совершать восхождение. Чем выше статус базисного человека, тем сильнее его потребность в земных навигациях. Необходимость в восхождении гонит серафического базисного человека в земную навигацию.

Базисный человек выходит в земную навигацию не только на восхождение, не только на филиоэденскую добычу и добычу для мира филических двойников, но и для Встреч в земной жизни. Для новых Встреч у базисного человека нет в распоряжении Я-Встречи.

Земной человек – человек встречающийся. Встреча с большой буквы – не контакт лицом к лицу, не перегонка страстей и чувственности от одного к другому, а взаимосвязь внутренних миров людей – может состояться только в земной навигации базисного человека.

Кроме земного человека никто и нигде в Божественном Работнике не способен на Встречу.

Земная человеческая жизнь вся в разного рода встречах. Встреча – одна из главных тайн земной человеческой жизни и ее богатство. Самые важные Встречи этой жизни суть Встречи совместного роста и восхождения.

Добывание нового филиоэденского пласта или молекулы для клетки мира филических двойников – дело ординарное, вроде пищеварения и питания для поддержания жизни земного тела. Встреча – дело экстраординарное, к ней человек в большой мере принужден быть.

Земной человек постоянно всех пробует на Встречу. Он не может не искать Встречу. Вся его жизнь – во Встречах и в попытках установить Встречу. Не то чтобы он всегда хотел повстречаться вновь, Встреча не для повторной встречаемости – она вроде бы не для чего. Она во мне просто потому, что была и уйти не должна и не может.

Зарождение Встречи во многом зависит от меня, но состоявшаяся Встреча стремится жить как бы независимо от моего участия в ее жизни. Встреча живет в динамике внутреннего мира человека принудительно, независимо от Блока Управления Структурой и авторских производных коренного Я, живет вместе со мной своей особенной жизнью.

Состоявшаяся, пусть и в далеком прошлом, Встреча, навсегда присутствует во мне. Более того, меня не будет, а Встреча останется в авторской картине тела и души потайного двойника. В создании авторской картины маточного узла (и, следовательно, филиоэденского пласта) Встреча участвует мазками. В авторской картине заряда тела потайного двойника Встреча наличествует целиком. Она не чистится, не проходит чистку в Чистилище (хотя в ней нередко участвует чистилищный Сар) и целиком уходит в Филиосар Мозга.

По смерти внутренние миры людей ликвидируются, но Встреча их остается в посмертности. Встреча как таковая нужна базисному человеку как таковому. В каком-то виде земные Встречи формируют посмертную базисную жизнь.

Встреча между людьми для базисного человека важнее, чем все добытое земным человеком. Во всяком случае, может быть таковой. Встреча – дело более высокого порядка, чем создание новой молекулы клетки или еще одного филиоэденского пласта.

* * *

В заряды Филиосара мозга вложено тяготение друг к другу. Но реализуется это тяготение не в базисной жизни, а во Встречах и Дружбе земной человеческой жизни. Для реализации взаимного тяготения филиосарических зарядов в Филиосаре Мозга в Структуре внутреннего мира человека предусмотрена сторона Встречи и Я-Встречи. Заложенное в Филиосаре Мозга тяготение сбывается в человечестве неустрашимой сарической волей-властью к Встрече.

Тяготение другу к другу зарядов установлено в Филиосаре Мозга для создания общности базисных человек по филиосару Мозга. Базисный человек выходит в навигацию для осуществления этого тяготения во Встречах. Встречи образуют общность базисных человек по Филиосару Мозга.

Сама идея семьи, племени, народа возникает от общности базисных человек по Филиосару Мозга и выносится в земное человечество. На основании этой общности и производного от нее коллективного эго образуются племена и народы Четвертого Дня и их «международная» жизнь.

В первом чтении, в соответствующих главах книги второй первого тома, мы говорили о том, что воля-верность Дружбы – высшее проявление исполнительной сарической воли-властования в человеке, что ею Я-Встречи осуществляет зацепление Первого Лица и Сара Первого Лица, что Дружба-верность есть непосредственное и наиболее полное выявление Сара Первого Лица в человеке. Теперь, во втором чтении, мы укажем на то, что человеческая Дружба насыщает общность базисных человек по Филиосару Мозга сарической волей-властью Сара Первого Лица. Положение этой общности базисных человек в Божественном Работнике без человеческого вверения всего себя другу было бы непрочным.

Встреча и Дружба обладают своего рода свободой воли в земной жизни. Их действие остается свободнотворяющим и в базисной жизни. Встреча и Дружба в человеческой жизни принуждают Филиосара Мозга воли в определенном направлении.

Образование первичных общностей базисных человек и от них земных народов – начало движения Божественного Работника на Пути Замысла к Зачатию Божественного Адама.

Общность базисных человек по Филиосару Мозга устанавливает их общность по миру филических двойников (где совершается разработка сценариев происходящего с народом). Для осуществления полноценной и незыблемой общности базисных человек необходима еще спаянность по Дельфису и Филиоэдну.

Каждая наша Встреча – нечто значительное, требующее ответственного труда. Человек Четвертого и Пятого Дня безответственен в отношении Встреч своей жизни. Это, несомненно, изменится на Шестом Дне. Любая Встреча на Шестом Дне обязана состояться. Такова директивная норма, неукоснительно исполняемая в жизни Дома.

* * *

Представление о Божественном Работнике и базисном человеке в нем дает возможность ставить вопросы о посмертном состоянии сознания и чувства, зная, что ответ на них может быть получен человеком, пусть и в третьем чтении. Это немаловажно само по себе.

Тело потайного двойника земного человека продолжает быть вместе со всеми ему подобными в Филиосаре Мозга, как находящимися в навигации, так и не находящимися. Это не ощущает в себе и на себе земной человек, но должен ощущать базисный человек.

Один базисный человек продолжает взаимодействовать с другими базисными людьми, как находящимися в навигации, так и не находящимися. Веками не выходя в навигацию, базисный человек может продолжать весомо участвовать в общедушевной и общедуховной жизни. Особенно если одна из его навигаций сохраняется в памяти народа.

Из загробного существования можно что-то видеть в человеческом мире через мир филических двойников. Более того, базисный человек в межнавигационном состоянии способен не только видеть, но и сарически влиять на живущего человека.

Есть ли в загробной жизни память о прожитой на Земле человеческой жизни? Что помнит базисный человек и что не помнит?

Память о прожитой земной жизни несет это, но оно не действует в базисном человеке. Память о прожитой земной жизни, в некоторой мере, остается после смерти в маточном узле и заряде мозга от не вполне выработанной авторской картины. Память о прожитой жизни в архивированном виде заносится в филиоэднский пласт и клетку мира филических двойников.

Есть ли в этой памяти память Встреч земной жизни в их точечном и конкретном виде? Наличие памяти предполагает воспоминание из прошлого. Прошлое время базисному человеку не знакомо. Память о земной жизни как-то сохраняется в посмертной базисной жизни, но сохраняется в преображенном виде и воспоминается не так, как в земной памяти.

Видит ли базисный человек происходящее в филическом Космосе? Видит ли базисный человек происходящее в глубинах Дельфиса и Филиоэдена? А в глубинах Филиосара Мозга? А в глубинах Чистилища?

Тайна посмертности не закрыта от человека навсегда. На Шестом Дне (то есть, возможно, уже в конце нашего тысячелетия) вопрос загробной жизни не будет актуальным.

На Пятом Дне базисный человек составлен из элементов четырех инстанций сферы Первого Лица Божественного Работника. После Преображения, на Шестом Дне, базисный человек включает в себя элементы всех десяти инстанций Божественного Работника. На Шестом Дне он в полном составе.

Чувство и сознание себя живущим у земного и базисного человека на Шестом Дне сближаются. Человек Дома знает филиоэднскую жизнь как свою жизнь и напрямую участвует в жизни мира филических двойников. Знает в себе, в своей жизни, Гения Дома и Сара Дома. Дверь в посмертную жизнь базисного человека раскроется земному человеку сама собой.

Заявляя о сторгии, мы в первом чтении говорили только о сторгическом существе или керуве, обитающем в филиоэденском мире. Во втором чтении мы будем говорить о сторгическом кластере Божественного Работника.

Сторгический кластер живет базисной сторгической жизнью. Однако сам по себе он жить не может и, чтобы жить, намечает для совместной жизни двух базисных человек и, как положено, выпускает их в навигации на охоту и восхождение.

Ближние в земной сторгии связаны душами потайных двойников и серафами. Сторгия в базисной жизни образована сторгическим кластером и кластерами двух базисных человек.

Тройственная сторгическая свитость базисной жизни растет и крепнет в земных навигациях веками.

Сторгический кластер состоит из двух звеньев. Керув – филиоэденское звено сторгического кластера. Он образуется из сторгического зародыша по результатам самопроизвольной сторгии (ее образующего сторгического Произведения жизни). Керув сторгического кластера подбирает себе серафов (а не наоборот) и организует триединство сторгии в Филиоэдене.

Другое звено сторгического кластера – особый сторгический маточный узел Дельфиса. У него два горба: мужской и женский.

Маточные узлы Дельфиса в составе базисного человека, вообще говоря, не различаются на мужские и женские. В соответствии с потребностями развития они выходят то в мужскую, то в женскую навигацию. При зарождении сторгии на Земле (в процессе самопроизвольной сторгии) сторгический маточный узел мужским горбом связывается с маточным узлом одного базисного человека и делает его мужским маточным узлом – и женским горбом связывается с маточным узлом другого базисного человека и делает его женским маточным узлом. Первый может выходить только в мужскую, второй только в женскую навигацию.

Человек создан мужчиной и женщиной для того, чтобы сторгический кластер мог жить и расти в своей жизни.

Отношение в пятом лице между мужчиной и женщиной – то самое, что нужно сторгическому кластеру для того, чтобы действовать в земной жизни.

Сторгический кластер с миром филических двойников непосредственно не связан. Специальной сторгической клетки или молекулы в мире филических двойников не возникает.

Сторгические кластеры образуют общее филиосарическое поле базисной жизни. Это поле проникает в потайные двойники человека.

Сторгический кластер, в основном, занят межнавигационной работой Божественного Работника. Реорганизация Божественного Работника для Зачатия – тайное стратегическое дело всякого сторгического кластера.

Сторгия Пятого Дня необходима для закладки керувического фундамента Дома и общей организации Филиоэдена для Божественной работы Шестого Дня. Любить ближнего как самого себя важно как для людей Пятого Дня, так и для закладки филического фундамента Шестого Дня.

Другая задача сторгии на Пятом Дне – помогать серафическому восхождению и общедуховному восхождению.

* * *

В первом чтении мы помещали сторгическое Я в филиоэденском сторгическом существе или керуве. Это неверно.

Маточный узел всякого базисного человека несет в себе дельфическое Я – локальное проявление Первого Лица Дельфиса. Сторгический маточный узел несет в себе **сародельфическое Я** – локальное проявление Сара Первого Лица в паре с Первым Лицом. Сародельфическое Я сарическое потому, что оно от Сара Первого Лица, и «Я» потому, что оно от Первого Лица.

Дельфическое Я базисного человека пользуется сарической волей своего маточного узла. Сародельфическое Я само есть непосредственное выявление Сара Первого Лица. Благодаря сарической мощи Сара Первого Лица, сародельфическое Я способно свивать дельфические Я базисных человек в посмертности и потайные двойники сторгических ближних на Земле.

Дельфическое Я в земной жизни предстает коренным Я. Сародельфическое Я в земной жизни предстает сторгическим Я и керувическим Я.

В сторгии базисной жизни участвуют два дельфических Я и сародельфическое Я. В земной навигации от них действуют два коренны Я и сторгическое Я.

* * *

Встречи входят в богатство жизни и восхождения земного человека. Это богатство не может быть не востребовано в жизни базисного человека. Как продолжения земных встреч в посмертности или в ином виде.

Базисный человек отправляется на земную охоту за Встречами, обретает Встречи и выносит некоторые из них в жизнь посмертную. Каждая Встреча, способствовавшая какому-либо росту или восхождению земной человеческой жизни и не разрушившаяся в течение жизни, не распадается в посмертности. Такова и сторгическая Встреча. В каждой Встрече мужчины и женщины всегда есть намек на сторгию.

Земля – место рождения Встреч, вынашивания сторгических зародышей и их рождения. Каждая состоявшаяся сторгия – большая удача в охотах земной жизни и важное событие в базисной жизни. Базисное человечество ожидает новую сторгию от земного человечества. Без них оно не полноценно.

Состоя в сторгической свитости, сторгический кластер живет в навигации не будучи в ней. Сторгические ближние чувствуют друг друга и тогда, когда они не нашлись во Встрече, и когда один не в навигации, и когда оба вне навигации.

Сторгический кластер может скрыто участвовать в навигации одного из своих базисных человек, может с ними двумя. Когда сторгический свитый базисный человек выходит в навигацию один, то он всю жизнь ищет и не находит «свою половину». Если все они выходят вместе, то души потайных двойников сторгических ближних ищут реализации сторгии во Встречах земной жизни; когда находят, когда не находят друг друга. За сторгическую Встречу на Земле вроде бы должен отвечать мир филических двойников, но он сарически слабосилен и не всегда в состоянии обеспечить ее. Вот одна из самых мучительных драм земной жизни.

В базисной жизни не встречаются, в ней не расстаются. Раз вступив в сторгию, базисный человек остается в ней. Состоялась ли в земной жизни сторгическая Встреча вновь или она не состоялась, все равно один сторгический ближний по своему потайному двойнику находится в сторгической связке с другим и живет вместе с ним.

Сторгическое триединство двух базисных человек и сторгического кластера, раз образовавшись в самопроизвольной сторгии, не только не распадается, но продолжает постоянно укрепляться и восходить, вне зависимости, кто из этого триединства находится в навигации, и находится ли.

Нажитая сторгическая свитость не исчезает в посмертности. Сторгические ближние и после смерти рядом друг с другом, и знают это. Залог сторгической Встречи впереди, в посмертной базисной жизни, но без перетока энергии взаимообщения, тем более без связанной с ним страсти нежности.

Сародельфическое Я пользуется тем Светом Сознания, которым сторгический ближний в пятом лице изнутри зрит «как себя» сторгического ближнего своего. Сторгические ближние видят в посмертности друг друга тем Светом Сознания, которым они при жизни видят сокровенный сторгический образ друг друга.

* * *

Коренное Я обладает потенцией всего того, что выделяет человека из животного мира и делает его человеком.

У коренного Я в душе потайного двойника самые разные потенции восхождения, в том числе и серафическое восхождение, и восхождение по каналу Богоподобия, и собственно творческое, и сторгическое восхождение.

Сторгический кластер наделен вместе с двумя кластерами базисного человека разными потенциями восхождения.

Восхождение триады двух базисных человек и сторгического кластера совершается, как и любое другое восхождение базисного человечества, в земном человеке.

Маточный узел сторгического кластера подымается в Дельфисе вместе с маточными узлами своих базисных человек. Это дельфический рост сторгического кластера. Два серафа, совершая серафическое восхождение, как два крыла, поднимают вверх своего керува в Филиоэдене. Это филиоэденский рост сторгического кластера. Само по себе его сародельфическое Я совершает восхождение от Сара Первого Лица (в паре с Первым Лицом) в направлении сарической инстанции сферы Шестого Лица Божественного Работника. Это сарическое восхождение сторгического кластера.

Сарическое восхождение сародельфического Я маточного узла сторгического кластера происходит не в Дельфисе (как дельфическое восхождение), а в недрах Божественного Работника. Оно совершается в базисной жизни по результатам сторгиоуховного восхождения сторгического Я земной жизни.

Земной человек призван создавать сторгическую картину Произведения жизни для сторгического кластера и сочленять сторгическое восхождение и серафическое восхождение для сарического восхождения его. Для обеспечения и того и другого потайные двойники сторгических ближних живут вместе во взаимоотношении пятого лица.

Произведение жизни каждого из сторгических ближних производит дельфический рост и серафический рост. Их совместное сторгическое Произведение жизни производит сарическое восхождение сторгического кластера.

Сторгиоуховное восхождение земной жизни осуществляет сторгическое восхождение базисной жизни. Сторгическое восхождение базисной жизни идет от Сара Первого Лица (и Первого Лица) в сферу Шестого. Сторгический кластер в восхождении постепенно наполняется сарической волей от Сара Шестого Лица.

Сторгический кластер сам в навигацию не выходит, но сародельфическое Я в его маточном узле после смерти сторгических ближних остается в базисной жизни на той ступени сарического восхождения, на которую оно встало в земной жизни.

Сторгическое Я есть земное выражение сародельфического Я маточного узла сторгического кластера. В отношении коренного Я оно наделено огромной сарической волей роста и потенцией восхождения. И потому сторгическое Я в нулевом и первом чтении создавало впечатление высшей ступени коренного Я.

13

Сторгический кластер несет в себе сародельфическое Я и составлен из маточного узла в Дельфисе и сторгического существа (керува) в Филиоэдене. Маточный узел сторгического кластера свивается с маточными узлами двух базисных человек и вводит их в состояние базисной сторгической жизни. Керув в этом состоянии сочленяется с серафами в Филиоэдене.

Сокрытая картина сторгической жизни становится видна тогда, когда обнаружена базисная жизнь, то есть во втором чтении. В первом чтении мы поневоле сосредоточивались на сторгическом взаимодействии керувов и серафов в Филиоэдене. Во втором чтении мы должны сказать, что образующее сторгию действие совершается не в Филиоэдене, а в Дельфисе и неизбежно влечет за собой сторгию в Филиоэдене.

Маточный узел сторгического кластера в сторгии базисной жизни входит в особого рода единение с маточными узлами базисных человеков. Маточный узел сторгического кластера и маточный узел базисного человека состоят в ипостасном (нераздельном и неслиянном) единении. Ипостасное единение можно понять как наивысший род сторгического единения.

Земные сторгические взаимоотношения обязаны происходящему в Дельфисе. Ипостасная сторгическая связь маточных узлов Дельфиса выявляется в земной жизни взаимными переживаниями в пятом лице. Человек в пятом лице переживает ипостасное единство маточных узлов Дельфиса. Сторгию в пятом лице можно понять как нисхождение ипостасного единения маточных узлов Дельфиса.

В земной сторгии разведено то, что свито в Дельфисе. Это разведение в земной жизни свитого в базисной жизни и переживается в отраженном и ослабленном ипостасном единении пятого лица.

Сторгическое единение в Дельфисе образуется и растет посредством человеческих навигаций. Сторгическое единение в Филиоэдене более автономно; оно модернизируется между навигациями.

Сторгия в Филиоэдене куда менее прочна, чем в Дельфисе. Ипостасное взаимопроникновение в Дельфисе, единство и целостность маточных узлов не разрушаемы.

Сторгическая катастрофа – это разрыв сторгических связей в Филиоэдене. Она лишает керува возможности выхода в навигацию и тем самым делает инвалидом весь сторгический кластер, но не гробит его.

Сторгическая катастрофа – апофеоз порочного использования волящей свободы человеком. Порочное своеволие человека не в состоянии разрушить ипостасное единение в Дельфисе, но вполне способно расторгнуть сторгическую связь в Филиоэдене.

Темная сторгия приводит к отрицательному дельфическому росту не только дельфических Я базисных человеков, но и сародельфического Я сторгического кластера. С позиции базисной жизни темная сторгия есть превращение тройственного восхождения маточных узлов к вершине Дельфиса в противоположное дельфическое падение в могильник.

* * *

У самого по себе керува как существа филиоэденского нет собственного первого лица, своего «Я». То, что мы в первом чтении назвали сторгическим Я керува, есть сародельфическое Я сторгического кластера, которому керув принадлежит. Местоположение «Я» сторгического кластера, то есть, сародельфического Я, в маточном узле Дельфиса, а не в керуве Филиоэдена.

Сторгическое (керувическое) Я это не более, чем данное в первом чтении земное представление о сародельфическом Я базисной жизни. Всякое представление о «Я» в земной жизни должно исходить из единственного земного носителя Первого Лица, от человека, должно быть привязано к нему. Земное выявление дельфического Я базисного человека в земной жизни представляется сторгическим (керувическим) Я. Оно в первом чтении было осмыслено нами в качестве высшей ступени сарического восхождения коренного Я.

Сторгическая свитость в базисной жизни это единение сторгического кластера с двумя базисными человеками. И соответственное единение маточных узлов в Дельфисе, филиоэденских существ (керува и двух серафов) в Филиоэдене, и единение сародельфического Я сторгического кластера и дельфических Я базисных человеков.

Сторгическое взаимодействие земной жизни осуществляют коренные Я. Войти в сторгию означает привлечь к коренному Я души потайного двойника (то есть к своему маточному узлу) маточный узел сторгического кластера и его сародельфическое Я. Это повлечет керува к своему серафу. Серафическое лицо серафа в тройственной сторгии базисной жизни начнет взаимодействовать с сародельфическом Я маточного узла сторгического кластера.

В результате первичного сторгиодуховного действия (самопроизвольной сторгии) земного человека маточный узел сторгического кластера свивается с маточными узлами двух базисных человек. В этом образовании сародельфическое Я сообщает своим дельфическим Я особое качество сторгической базисной жизни. Сародельфическое Я сторгического кластера совершает восхождение в Дельфисе не иначе, как в совместности с дельфическими Я маточных узлов своих базисных человек.

Сторгическое единение в земной жизни есть отображение сторгии базисной жизни. Маточные узлы базисных человек в сторгии и их дельфические Я отображаются в земной жизни соединением душ потайных двойников и их коренных Я (с их производными в Структуре). Серафы и керувы в сторгии базисной жизни выявляются в земной жизни связью высших душ людей. Сторгическое единение на земле обозначает себя переживаниями друг друга в пятом лице на уровне высших душ.

Сторгическое единение базисной жизни не может не включать в себя связь базисных человек по зарядам Филиосара Мозга. Эта связь в земной жизни превращается в связь между телами потайных двойников сторгических ближних.

Таким образом, сторгическая свитость в земной жизни – это единение потайных двойников (их тел, их душ и, соответственно, коренных Я) и единение высших душ. Низшая душа и филическая душа участвуют в сторгии постольку-поскольку.

14

Базисный человек живет филиосарической, филиоэденской и собственно филической жизнью в неведомых земному человеку сочетаниях.

Внешней жизнью базисный человек, подобно новому адаму, живет на две стороны. В мире филических двойников он живет сарически волящей филической жизнью так же, как мы живем внешней жизнью в земной Природе. В Филиоэдене он внешне и зряче живет филиоэденской жизнью, как в еще одной Природе.

Внутри себя базисный человек живет в чистом виде филиосарической жизнью. Базовый человек существо филиосарическое в том же смысле, в которой земной человек существо филическое.

Базисный человек суть филически отграниченный сгусток сарической воли-власти, включающий в себя как филическую жизнь (в мире филических двойников), так и филиоэденскую жизнь, то есть жизнь филически отграниченных эденских Светов.

Отграниченность базисной жизни это отграниченность сарически волящих духов базисной жизни, родственной отграниченности в мире духов создания.

Сознание человека не знакомо с самой по себе филиосарической жизнью, которой внутри себя живет потайной двойник. Его филическая жизнь протекает в образах и смыслах. Филиосарическая жизнь протекает в волящих образах и волящих смыслах, которые не сменяют друг друга, а накладываются друг на друга. Быть может при этом одни поглощают других, быть может, расходятся и сходятся. Но всегда все состоит в обзоре внимания базисного человека.

Жизнь земного человека складывается из череды поступков, приключения жизни. Жизнедействие человека от рождения и смерти образует скелет жизнепрохождения, который с некоторыми исправлениями становится авторской картиной ПЖ. Земной человек в жизни и смерти призван создавать авторскую картину Произведения жизни. Базисный человек бессмертен и авторскую картину не создает.

Жизнь базисного человека не жизнедеятельность. Он вообще не совершает поступки. В том числе и Встречи. Все Встречи образуются на Земле и продолжаются (или не продолжаются) в базисной жизни.

Перемены жизни базисного человека происходят без изменений как таковых. Чувства и мысли базисного человека, в отличие от земного человека, не дискретны. В них нет начала и конца, они, как цветомузыка, не возникают и не исчезают. Базисный человек не живет пор-

циями сознаний и чувств. Но при этом динамично, в выделенности взлетов и падений их, в разгораниях и потуханиях.

Реально прочувствовать (в себе или в своем воображении) жизнь базисного человека мы не в состоянии. Но намеки все же есть.

* * *

Жизнь базисного человека в основном наполняется от взаимодействия с другими базисными людьми и инстанциями структуры Божественного Работника. Он живет сам в себе своей саротворческой волей, создающий жизнь, которая отчасти поступает к земному человеку.

Среди тысяч ярких и глубоких мыслей Дневников Льва Николаевича последних лет жизни мне некогда бросилась в глаза одна мысль. Полвека она сидела во мне, не давая покоя. Вот она (шрифтовые выделения мои):

«... часто (**а может быть, и всегда**) наше довольство, недовольство жизнью, наше впечатление от событий происходит не от самих событий, а от нашего душевного состояния. И этих душевных состояний, **очень сложных и определенных**, есть очень много. Так есть состояние стыда, состояния упрёка, умиления, воспоминания, грусти, веселости, трудности, легкости. Как возникают эти состояния? Не знаю. Но знаю, что бываю в состоянии стыда, и тогда все стыдно, а если не к чему приложить стыд, то стыдно беспредметно. То же с состоянием упрёка, с умилением, то же с воспоминанием, как это ни странно. Все вспоминаешь, а нечего вспоминать, то вспоминаешь то, что сейчас есть, и то, что вспоминал это еще прежде; то же с грустью, веселостью...» (54.160, 161).

Бывает тяжело на душе, бывает грустно, и все тут. Даже если признать, что названные здесь Толстым душевные состояния вызваны каким-то начальным впечатлением или событием, то почему-то именно это событие, а не какое-то иное обусловило восприятие ряда дальнейших событий жизни, ничуть не менее ярких, чем то, которое их вызвало?

Грустно на душе сегодня отличается от грустно на душе вчера. Сегодня я перевожу это состояние грусти в поэтическое настроение, вчера – в состояние недовольства всем и вся. Я реализую их по-разному не только реактивно, от происходящего в действительности, но и в соответствии с их собственным каждый раз новым оттенком. Бывает, не поймешь, что от тебя это состояние беспричинное грусти хочет. Тогда я его реализовать не могу и не знаю, что с этим состоянием в себе мне делать.

Откуда во мне сами по себе возникают эти состояние предшествующей готовности к самозапуску в тот или иной рабочий режим, выбор которого осуществляемый обычно авторским Я? В нулевом чтении я считал, что от свободного ЦУ коренного Я. Теперь мы знаем, что коренное Я есть земная модификация дельфического Я базисного человека. И понимаем, что те состояния, о которых пишет Толстой, возникают от первоисточника внутреннего мира человека, то есть от базисной жизни базисного человека, транслированных из него в его земную жизнь.

Все наши переживания ложатся на некие «очень сложные и определенные» беспредметные душевные состояния, которые во многом определяют их. По этим состояниям мы явно знаем жизнь базисного человека в себе и неявно знаем в составе своей жизни.

Человек весь день живет с этими холостыми друг друга сменяющимися состояниями, полученными им непосредственно от жизни базисного человека. Иногда, отвлекаясь от действительности, он сознает их. Но обычно они забиты реактивными сознаниями и переживаниями и не сознаются.

* * *

В филиосарическом мире сарическая воля-власть заключена в пределах филических образов и смыслов. Но сами эти пределы сознаются базисным человеком не теми Светами Сознания, которыми сознаем их мы.

Базисный человек не может пользоваться Светом Сознания Б1, с помощью которого земным человеком воспринимается материальный и филиоматериальный мир. Базисный человек вряд ли широко пользуется Светом Сознания Б2, который вяжет узлы Сознания во внутреннем мире человека. Разве что для восприятия окружающей среды в мире филических двойников.

Может ли базисный человек пользоваться Светом Сознания Б4, который необходим земному человеку в делах восхождения? Свет Сознания Б5, который действует в серафической сфере жизни, по-видимому, знаком базисному человеку. Свет Сознания Б3, которым не умеет (или разучился) пользоваться земной человек, один из рабочих Светов Сознания базисного человека.

Базисный человек живет в иной динамике жизни и сознает иначе. Он пользуется нам неведомыми Светами Сознания и пользуется ими не так, как земной человек. Базисный человек узлы Сознания в себе не вяжет, он сознает не вспышками дхарм. Рабочие Светы Сознания базисного человека светят не прерывисто, разгораясь и затухая.

Светы Сознания земного человека вяжут узлы на Светах Жизненности, разума и Любви. Они как бы инструменты, которыми исполняется музыка, и звуки этих инструментов.

Базисный человек это высоко творческое и в творчестве волящее существо. Это существо волящего творчества, способное жить само по себе. Его жизнь в высшей степени творчески самодостаточна. Его движения жизни, в отличие от внутреннего мира земного человека, в малой степени порождаются его реакциями на внешнюю жизнь.

Прежде чем возникает музыка у композитора рождается не в ушах звучащая предмузыкальная музыкальная тема будущего произведения, которую ему предстоит разработать в творчестве. До мысли об ее исполнении тема эта сама осуществляет себя.

Беспредметные состояния, о которых пишет Толстой, – темы будущего звучания, поступающая от базисного человека земному человеку. Земной человек – оркестр, который озвучивает ее. Оркестр земного человека работает без нот, по еле слышному напеву, по нему сам в себе создает, пишет ноты и сам исполняет по ним.

В некотором смысле базисный человек реализуется **своею жизнью** земным человеком. В этом смысле жизнь земного человека есть исполнение жизни базисного человека.

Земной человек по своей воле интерпретирует состояния жизни базисного человека. Базисный человек не знает, во что и как исполнится порожденная его жизнью тема на инструментах внутреннего мира земного человека.

Дирижер оркестра и его музыканты плохо умеют настраивать себя и свои музыкальные инструменты на исполнение этого свыше предложенного напева. И дело даже не в том, что у дирижера оркестра земного человека плохой слух. Он и его музыканты больше слышат себя, чем то, что им предложено сыграть. Они самовольно импровизируют кто во что горазд. И ценят прежде всего не предложенную к исполнению музыку сфер небесных, а свои импровизации. Да еще по незрелости полагают, что они призваны исключительно к импровизации. Да еще создают и заставляют звучать такие инструменты, которые не способны исполнять заданную музыкальную тему.

Человек Четвертого и Пятого Дня реализует жизнь базисного человека искаженно, даже уродливо. Он скверно звучит, то и дело срывается в какофонию, губящую то, что предложено к исполнению. Он еще некачественный инструмент исполнения базисной жизни. Поэтому базисному человеку необходим могильник и Чистилище. Темные филические светы – следствие дурного исполнения земным человеком жизни базисного человека.

Человек Шестого и Седьмого Дня получает возможность реализовывать жизнь своего базисного человека собой все полноценнее и полноценнее.

* * *

У базисного человека нет чувств и сознаний, наполняющих внутренний мир земного человека. Он не грустит, когда мне беспричинно грустно. Грустью его чувства и сознания транслируются и самовыражаются в земном человеке.

Наши чувства и сознания ложатся на своего рода фон. Вся наша душевная жизнь разворачивается по фоновой доминанте жизни базисного человека в нас.

Движения внутреннего мира земного человека ткнут подвижные узоры на ткани базисной жизни, и никак иначе. Узоры эти ткнутся в соответствии с состоянием ткани маточного узла, определенным жизнью базисного человека. Базисный человек по обратной связи видит узор, сотканный в данный момент в земной жизни, и в соответствии с ним строится его жизнь. Жизнь базисного человека строится в соответствии с узорами, сотканными в данный момент в земной жизни.

Базисная жизнь протекает в составе жизни Божественного Работника. Базисный человек постоянно живет жизнью Божественного Работника. Будучи в навигации, он, кроме того, начинает жить душевной жизнью земного человека, которая тем самым ежемгновенно меняет базисную жизнь и жизнь Божественного Работника.

Доминанта грусти идет к земному человеку от базисного человека. Переживание грусти переходит в переживания базисного человека.

Я живу не один. Мои чувства и мысли влияют на состояние жизни базисного человека. А они на меня.

Душа потайного двойника – носитель базисной жизни в человеке и ткань узоров жизни земного человека. Но эта ткань непрерывно меняет свою «очень сложную и определенную» фактуру и тем самым задает узоры Произведения жизни.

Базисный человек живет земным человеком. Состояние жизни базисного человека вводит человека в определенное фоновое состояние. Это состояние подтверждается или корректируется земной жизнью и по обратной связи передается в базисную жизнь. Не в результате жизни, а в процессе жизни. Произведение жизни есть результат не только прожитой человеческой жизни, но и жизни базисного человека в данной навигации. Вот этот результат Филиоэден и хранит в сжатом виде для нового адама.

Одна из основных тайн человеческой жизни в том, что Произведение жизни создается вместе базисным человеком и земным человеком.

Жизнь человеческая протекает в круговороте базисной и земной жизни. Наверняка в базисной жизни и земной человеческой жизни есть много такого, что вне этого круговорота.

Некого рода круговорот происходит между телом потайного двойника и Филиосаром Мозга. Что-то в нашем внутреннем мире происходит от движений жизни клетки в мире филиических двойников. Иного рода круговорот происходит у человека со своим серафом. Это не разные круговороты, а разные стороны взаимной земной и базисной жизни.

* * *

У меня с моим базисным человеком одно и то же «Я». У него дельфическое Я, у меня коренное Я и его производные. В его и моей жизни действует всечеловеческое Первое Лицо. Базисный человек и земной человек живут каждый со своим родом чувств и сознаний, но они – пусть не все и не всегда – переводимы друг в друга. В межнавигационной жизни у базисного человека нет такого переводчика.

Земная и базисная жизнь максимально близки в сторгических переживаниях. Максимально разобщены в том, что свойственно только земной плотской жизни; например, в сексуальных помрачениях и извращениях. Базисный человек совершенно чужд им. Несомненно, есть такие движения жизни дельфического Я, которые нашему коренному Я совершенно недоступны.

Я умру, мой базисный человек продолжит жить. Его течение жизни как-то задано прожитой моей жизнью. Я как-то ломаю в какую-то сторону жизнь своего базисного человека.

Моя жизнь проистекает со всем тем, что со мной было. Бывшее в моей жизни предопределяет мою нынешнюю жизнь, ее течение. Как из человека нельзя стереть произошедшее в его жизни, так и базисный человек не может стереть то, что вошло в него от земного человека. В нем продолжают жить мои чувства и сознания.

Базисный человек, конечно, не послед жизни земного человека. Земной человек всего лишь навигация базисного. По сути живет только базисный человек, вместе с земным человеком или без него. Базисный человек создает основание внутреннего мира земного человека, а не наоборот.

Базисный человек пользуется плодами, созревающими в земной жизни. Базисный человек сеет семена на поле земной жизни, они всходят и дают ему урожай.

Жизнь базисного человека вместе с земным человеком – один из режимов жизни базисного, может, самый важный для него режим, может – нет. Для яркости этой мысли можно представить, что базисный человек выходит не только в навигации земной жизни, что у него есть другие иноземные навигации, что базисный человек собирает урожай из разных мест и все урожаи сходятся в нем. Вполне может быть, но не на Пятом Дне.

Не всё изготовленное земным человеком базисный человек может принять обратно. И принять от него частично он не может. Он либо всё принимает или всё отвергает, направляет в Чистилище или могильник. Но для чего ему то, что он всё же принимает обратно?

Плоды человеческой жизни нужны базисному человеку для продолжения творчества базисной жизни и усиленного сочленения ее с эденской жизнью. Земной человек дает возможность базисному человеку направленно творить течение своей жизни. Ассимиляция результатов человеческой жизни в базисную жизнь превращает волящую творческую жизнь базисного человека в жизнь рабочую, в которой свершается Работа на Пути Замысла. Помощью земной человеческой жизни базисная жизнь становится рабочей жизнью, становится Работой.

Для любого рода роста и восхождения необходимо преодоление. Человеческая жизнь создает рабочие препятствия в жизни базисного человека, преодоление которых служит его рабочему восхождению. Кроме того, это преодоление проверяет верность и работоспособность выбранного рабочего направления жизни базисного человека. Базисный человек через круговорот с земным человеком учится (не исключено, что на грани срыва) быть полноценным Работником Бога.

Земная жизнь учит базисного человека вернее выбирать заряды Филиосара Мозга для следующей своей навигации в соответствии с темой этой навигации. И лучше сознавать, зачем она ему. Обучается справляться с неизбежными угрозами, поступающими от земной жизни в базисную жизнь. Короче, базисный человек с каждой навигацией взрослеет, входит в зрелость.

Часть 18. Сюжет преображения человека

1

В первом чтении мы видели смысл конкретной человеческой жизни в создании ею картин Произведения жизни человека. Во втором чтении видно, что Структура внутреннего мира человека оставляет после себя не только Произведение жизни, но и еще нечто, в чем заключен основополагающий мотив всей человеческой жизни.

Маточный узел Дельфиса становится в Структуре человека душой потайного двойника. В ней по смерти человека формируется авторская картина для Филиоэдена. Но в ней, кроме того, при жизни содержится и после смерти остается то, что более всего важно в результатах человеческой жизни и в ее течении. Это то, что из души потайного двойника побуждает Структуру мобилизоваться и сфокусироваться на восхождение, и в этом смысле вызывает то или иное восхождение человека, является его причиной.

Дадим имя этому началу: **аития** (др.-греч. причина).

В аитии все потенции, воли и перспективы маточного узла в базисном человеке и в земном человеке.

Аития непосредственно обуславливает корневые свойства маточного узла Дельфиса и души потайного двойника: придает вес маточному узлу, определяет его потенции восхождения и ресурсы его воли роста.

В аитии богатство и бедность маточного узла, его сила и немощность, его высота и его низменность.

После смерти человека аития в душе потайного двойника предназначена не для вырабатывания в филиоэденский пласт, а для изменений в маточном узле Дельфиса.

Сераф базисного человека выходит в навигацию вместе с маточным узлом. Выдаваемое Филиоэдемом задание на жизнь устанавливается в душе потайного двойника, там же, где аития. Они вместе направляют человеческую жизнь и вместе создают общую тему человеческой жизни.

Аития настраивает внутренний мир человека на восхождение, мотивирует его на переживание роста в себе, подлинного ли духовного роста, или суероста, или мнимого роста. Силой побуждения человека на восхождение аития стремится самореализоваться в человеческой жизни. От результатов этого зависит основной продукт человеческой жизни, продукт для базисного человека, в Дельфисе и в Филиоэдеме.

* * *

Аития – основной плод человеческой жизни во все Дни осуществления Замысла на Земле.

Человек как таковой аитически мотивирован в земной жизни. Каждый отдельный человек специально аитически мотивирован на свою жизнь.

Вперед, ввысь и в будущее – вот к чему призывает аития человека. Заложенный в аитии мотив восхождения гонит человека по жизни. Само переживание будущего времени человека и чисто человеческое устремление к нему производится аитическим мотивом души потайного двойника. В силу мотива аитии в себе человек надеется, уповает, ожидает, устремлен в будущее.

Вера не может обойтись без надежды и упования и, значит, без аитии. На сторгиодуховное восхождение надо обязательно быть специально мотивированным и со стороны сторгического кластера, и со стороны аитии. Мотив восхождения аитии всегда есть в скрытом виде в любого рода любви: и в сторгии (даже самопроизвольной), и в филическом влюблении, и в эросе.

Аития зажигает Свет Идеалосознания в человеке.

Серафический человек обязательно аитически мотивирован на восхождение к Четвертому Лицу или Восьмому Лицу. То же и прозревателю.

Чтобы быть человеком власти, надо быть специально аитически мотивированным на Власть, на волевою производную Первого Лица. Чтобы быть человеком общедуховной власти, надо быть аитически мотивированным на это. Чтобы быть творческим человеком, мало обладать соответствующими способностями и возможностями филической души, надо быть специально мотивированным на творчество определенного рода.

Одинаково аитически мотивированные люди узнают друг друга людьми одной крови.

Аитический мотив предопределяет харизму личности. Пассионарный человек мотивирован от аитии на соответствующую общественную активность.

Божественный Работник управляет земным человеком через регулирование аитического мотива. Он формирует новые поколения по определенному действию мотива аитии в человеке. Каждому новому поколению положен свой характер аитической мотивации.

Можно говорить об особой аитической мотивации народа, и это будет основная его характеристика. Национальная аитическая мотивация генетически фиксируется, становится наследственной. Но не ген, конечно, создает аитический мотив. В качестве звена несвободного ЦУ ген приводит в готовность человеческую жизнь к особому рода мотивации, заданной аитией.

Люди неравны по аитии души потайного двойника и исходящему от нее основополагающему мотиву человеческой жизни. Мотив аитии многогранен, может быть по-разному сфокусирован и нацелен. Он варьируется от апатичного до сверхактивного и сверхнапористого.

Аития – наиболее глубинное основание личности человека.

Аитический мотив определяет уклон внутреннего мира в сторону одной из сторон Структуры. Одни люди прирожденно личностные, другие общедушевные, третьи склонны жить исключительно ситуативно, во встречах жизни.

* * *

Восхождение (духовный рост) – основной мотив жизни человека, истекающий из аитии души потайного двойника.

Создание Произведения жизни вытекает из мотива человеческой жизни, исходящего от аитии души потайного двойника в Структуру внутреннего мира. Произведение жизни аитически мотивировано. Произведение жизни вторично в отношении аитии.

Глубинная картина создается на бросках роста и потому непосредственно коррелирована с аитией. Глубинная картина – прямой результат действия аитического мотива восхождения в человеке. Побуждения аитии совпадают с создающими глубинную картину движениями в Структуре, и это-то обеспечивает соответствие четвертого этажа серафа базисного человека и его маточного узла.

Человек создает картины Произведения жизни по побуждению аитии. Совсем немотивированных на создание Произведения жизни людей нет. Но каждый мотивирован по-своему. Если нет аитической мотивации на глубинную картину, то человек и не создает ее. Если нет ее на сторгиическую картину, то неведома сторгиическая жизнь.

Человек аитически мотивирован не только на создание глубинной картины, не только на создание сторгиической картины, но и на создание авторской картины Произведения жизни.

Делать дела человеческие не значит только поддерживать свое существование. Делать дело значит всегда увеличивать то, что имеешь.

Ради чего лейтенант стремится стать генералом, а ростовщик копит червонцы? Ради ощущения, что, чем больше у него в сундуке (или на погонах), чем большим он обладает, тем тот, кто обладает, – само его «Я» – значимее и значительнее.

Становясь богаче и богаче, или всё выше продвигаясь по службе, или захватывая всё большую власть, или всё больше и больше нагружаясь знаниями, или хотя бы собирая коллекцию, человек чувствует, что растёт.

Человеку кажется, что когда он чего-то достигает и достигнет, то он сам кем-то становится. Внутри себя инсценируется духовное наслаждение состоянием псевдовосхождения души. Шаг за шагом что-то одолевая во внешней жизни, накапливая или достигая, он чувствует, что с каждым новым шагом подымается над собой, растёт, и именно эта сила ложного роста движет им в жизни. Сам азарт души – каков бы и в чем бы он ни был – суррогат состояния роста, вызван особым состоянием души, пристрастившейся к ложному росту.

Мнимый рост – мимикрия подлинного свободного роста и зиждется на нем. Ложный рост зиждется на самодвижении и есть процесс ускорения самодвижения. Но все же действительно переживается душою как рост. Мнимый рост двигает душою потому, что она принимает его за подлинный духовный рост. Мнимый рост – важный самообман души. Суерост – самостоятельное явление человеческой жизни, а не обман и не фикция. Делая карьеру или бизнес, никто не считает, что живет духовной жизнью. Напротив, знает, что живет жизнью, отличной от духовной. И тем не менее такой, без которой не обойтись. Суерост нужен человеку в жизни, необходим ему по аитическому мотиву его жизни для создания авторской картины.

Человек страстно отдается суеросту. Как деятельность прикрытия духовного равнодушия – это отрицательный мотив человеческой жизни. Как прямое выявление аитии в человеке – это положительный мотив человеческой жизни.

2

У Подлинника два подобия, Первое Лицо и Шестое Лицо. Они спущены Подлинником в Божественного Работника по разным каналам Богоподобия. У каждого своя отдельная связь подобия с Нулевым Лицом Подлинника. Каждое может подыматься и опускаться по своему каналу Богоподобия.

В первом чтении мы понимали Шестое Лицо высшим подобием, а Первое Лицо низшим. Теперь уясняется, что так утверждать можно только с большими оговорками. Во втором чтении взгляд иной: Первое Лицо и Шестое Лицо не высшее и низшее, а разного рода подобия Нулевого Лица.

Если бы Первое Лицо и Шестое Лицо были спущены Подлинником по одному и тому же каналу от себя, то подъем Первого Лица, как низшего подобия, превращал бы его в Шестое Лицо, в высшее подобие. Но они спущены по разным каналам. Первое Лицо, вообще говоря, может быть поднято по своему каналу Богоподобия сколь угодно высоко, выше Шестого Лица, не превращаясь в него, оставаясь при этом Первым Лицом.

В технологических целях работы Божественного Работника на ранних этапах Пути Замысла, на Четвертом Дне и Пятом Дне, Первое Лицо находится в большем отдалении от Подлинника, чем Шестое Лицо. Они образуют в Божественном Работнике две сферы: сфера Первого Лица очевидно ниже сферы Шестого. На более поздних этапах Пути Замысла, на Шестом Дне, сфера Первого Лица в божественном Работнике не ниже сферы Шестого Лица.

Первое Лицо никогда не ниже и не выше Шестого Лица. О самосознании Шестого Лица у нас крайне смутные представления. Но оно не такое, как у Первого Лица, не самосознание единичного выделенного Центра всего Сущего.

При подъеме Первого Лица его самосознание выделенного Центра становится мощнее, ярче, яснее. И все инстанции сферы Первого Лица Божественного Работника – его базисный человек, сторгический кластер, земной человек – обретают новые высшие качества, возможности, достоинства и потенции, необходимые для Божественной Работы Шестого Дня.

* * *

Первое Лицо, вообще говоря, само рвется вверх к Нулевому Лицу. Оно может подниматься и опускаться по каналу Богоподобия, быть в большем или меньшем отдалении от Подлинника, изменять свое подобие Нулевому Лицу, становиться менее и более подобным ему.

Вместе с ним опускается или поднимается Дельфис и вся сфера Первого Лица Божественного Работника.

Представим Дельфис конусом, на вершине которого Первое Лицо. Маточные узлы и их дельфические Я находятся в конусе Дельфиса на разном отдалении от его вершины, его Первого Лица. Маточные узлы в каждом пласте конуса Дельфиса имеют свой удельный вес – свою аитию и свою сарическую тягу к полету земного восхождения. В маточных узлах, расположенных у основания конуса Дельфиса, аития и ее тяга совсем слаба. Аития маточных узлов на самом верху Дельфиса максимально напориста и весома.

Свойства и возможности Первого Лица в Божественном Работнике зависят от его положения на канале Богоподобия, то есть от степени его близости к Нулевому Лицу. Дельфическое Я – локальное подобие Первого Лица в маточном узле Дельфиса. При одном и том же положении Первого Лица на канале Богоподобия дельфическое Я может в разной степени выявлять Первое Лицо в маточном узле. Свойства и возможности дельфического Я зависят от его положения в Дельфисе, то есть от степени его близости к Первому Лицу, его отдаленности от вершины Дельфиса или приближенности к ней. В основании конуса Дельфиса самые отдаленные маточные узлы и самые «низшие» дельфические Я. Чем выше и ближе маточные узлы к вершине Дельфиса, тем больше в них свечение Первого Лица, тем полнее их дельфические Я выявляют в себе Первое Лицо.

В зависимости от отдаленности дельфического Я от Первого Лица оно обладает разной силой и яркостью самосознания выделенным единичным Центром всего существующего.

Чем ниже маточные узлы, чем дальше они от всечеловеческого Первого Лица на вершине Дельфиса, тем более они локальны и разъединены. Чем выше, чем ближе маточные узлы к вершине Дельфиса, к Первому Лицу и его всечеловечности, тем больше их отход от локальности самой по себе, тем меньше их разобщенность, тем больше они вместе. Наверху, ближе всего к Первому Лицу, они максимально спрессованы, их тяга к аитии и сплоченность в восхождении наибольшая.

В зависимости от результатов земных навигаций и процессов в базисном человечестве в маточных узлах происходят разные превращения. Они постоянно мигрируют в Дельфисе с одной высоты на другую, из нижних слоев в верхние и наоборот.

Могильник – максимально отдаленная от вершины Первого Лица область Дельфиса. Перемещение в могильник – помещение маточного узла базисного человека в наиболее удаленную область Дельфиса. В могильник попадают базисные люди с совершенно обессиленным и тусклым дельфическим Я. Попадание в могильник – диаметрально противоположное движение в Дельфисе относительно восхождения в нем и преображения его.

* * *

В первом чтении мы полагали, что различия между людьми не в коренных Я Структуры, а в производных коренного Я в Структуре и потенциях души потайного двойника. Коренное Я в первом чтении у всех людей одно, так как в любом случае оно исходит от единого всечеловеческого Первого Лица, и есть его выявление. Впрочем, коренное Я и тогда понималось в качестве действующего свободного ЦУ Структурой, который никак не может быть один и тот же у всех людей.

Во втором чтении, после того как мы узнали, что коренное Я есть модификация дельфического Я, необходимо признать, что коренное Я не одно у всех людей.

Во всех дельфических Я базисного человека и во всех коренных Я земного человека сияет одно и то же всечеловеческое Первое Лицо. Но дельфические Я различаются по высоте в отношении Первого Лица Дельфиса. Сияние Первого Лица в дельфическом Я варьируется от

наиболее удаленного от Первого Лица до наиболее приближенного к нему. Дельфическое Я у каждого базисного человека свое и меняется по результатам каждой новой земной навигации.

Коренное Я души потайного двойника вроде бы должно вполне соответствовать дельфическому Я маточного узла Дельфиса. Но это не обязательно так. Всё зависит от реализации аитии в жизнедеятельности человека.

Люди, обладающие большей потенцией восхождения, несут и более высокое коренное Я. И чем полнее реализация потенции в жизнедеятельности земного человека, тем более приподнято его коренное Я.

От высоты коренного Я в продолжении жизни человека зависит авторская мощь его во всех сторонах Структуры и во всех типах его восхождения. От достигнутой высоты коренного Я в результате человеческой жизни зависит высота дельфического Я соответствующего маточного узла.

Дельфическое Я определяет исходную высоту коренного Я навигации. Коренное Я определяет высоту дельфического Я по итогам навигации.

3

Чудо для свершающего чудо – заурядное действие, его над собой не возвышающее. Восхождение человека значительнее чуда. Выход на вершины святости, или выход в нирвану, или выход в эденский мир никакое не чудо, а нечто превышающее чудо.

Высшее достоинство земного человека и его особое значение в Замысле установлено его паразитической способностью становиться выше и выше самого себя, то есть совершать восхождение.

Полубожественная способность человека совершать восхождение в себе над собой зовется «свободой воли» человека. Свобода человека – действие коренного Я и его производных в выявлении и реализации аитии. То, что называется «свободой воли», есть свобода и ее воля восхождения, воля свободы. Ее следует называть **волящей свободой** души потайного двойника в Структуре внутреннего мира человека.

Свобода и ее воля даны человеку для восхождения, но он не совсем законно распространяет волящую свободу на всю свою жизнь: и на рост, и на суерость, и на то, что ростом ни в каком виде назвать нельзя. Это, по-видимому, неизбежно. Но свобода в восхождении божественна, свобода без восхождения только человеческая.

Сторгическое Я совершает восхождение, опираясь на коренное Я. Только опираясь на коренное Я. серафическое лицо восходит к границам эденского мира и входит в него. Само коренное Я способно восходить по каналу Богоподобия за пределы сферы Первого Лица, на высоты, недоступные дельфическому Я.

Коренное Я земного человека это ни в каком смысле не понижение дельфического Я. Дельфическое Я полубожественным свойством свободы не обладает. Дельфическое Я превращается в коренное Я для того, чтобы стать выше самого себя.

Сам по себе базисный человек не в состоянии выйти за пределы Дельфиса и Божественного Работника. А коренное Я земного человека может. Сам по себе Божественный Работник не способен перевести своего базисного человека в состояние Шестого Дня. Только с помощью Триады – свободы коренного Я земного человека.

Лишенный восхождения человек не нужен Замыслителю и Его Божественному Работнику. Все мистические задачи, возложенные на земного человека, решаются при помощи его свободы восхождения. Так создается Произведение жизни и созревает аития, отстраивается Филиоэдн, все выше и выше заселяется Дельфис.

Путь Замысла ведет к Зачатию Божественного Адама, благодаря свободе души потайного двойника земного человека.

Коренное Я земного человека обладает божественным свойством свободы, возвышающим его над всем, что происходит в Божественном Работнике.

Базисный человек без земного человека не способен поднимать самого себя, то есть совершать восхождение. Превращение дельфического Я в обладающее волящей свободой коренное Я, то есть превращение базисного человека в земного человека, совершается в Божественном Работнике Тριάдой Божественных Лиц.

У коренного Я человека Божественное происхождение. Свобода коренного Я получена непосредственно от Лиц Божественной Тριάды.

Божественная Триада присутствует в Божественном Работнике и его Божественной работе через земного человека.

Земной человек – место присутствия Божественной Тριάды в Божественном Работнике. Это присутствие выражается в совершающей восхождение волящей свободе земного человека. Ею, кроме него, в Божественном Работнике никто не обладает.

Земной человек – это существо Тριάды и Божественного Работника. **В этом его основная роль, значение и смысл на Пути Замысла.**

Акт включения земного человека на работу на Пути Замысла это акт включения совокупной воли Тριάды Божественных Лиц в Божественного Работника. Человек создан для ношения ее.

* * *

Воля свободы души потайного двойника есть Божественная воля в человеке, ничем не ограниченная, и в этом смысле свободная.

Надо различать Божественную волящую свободу коренного Я в душе потайного двойника и филиосарическую личностную свободу воли эго и Самости.

Одна из инстанций Божественного Работника, мир филических двойников, предъявляет человеку сценарий его действий, но, следовать ли по нему, решает волящая свобода человека, пусть и в обличье его «глупой воли».

Серафы так не властны в человеке потому, что он обладает волящей свободой, неподвластной Филиоздену, другой инстанции Божественного Работника.

В Блоке Управления Структурой действует свободный центр управления «Я». Он потому свободный, что в нем действует коренное Я, обладающее волей свободы.

Человек в запредельных усилиях достигает нирвану, входит в состояние святости, проходит эденское рождение к Лику только благодаря полной мобилизации всех ресурсов его воли свободы души потайного двойника, ее коренного Я и ее аити.

Восхождение совершается не только благодаря тем возможностям, которые предоставляются базисным человеком земному человеку, а отчасти благодаря помощи Божественного Работника (его существ и энергий Шестого Лица) и, главное, тем возможностям, которые дарует земному человеку Триада Божественных Лиц. Это не только волящая свобода души потайного двойника, но и способность узко фокусировать ее на определенном виде восхождения.

Человек сосредотачивается на восхождении так, как ни в каком другом действии своего внутреннего мира. Способность предельной концентрации души потайного двойника на определенном рода восхождении, возможность собирания в узкий луч всего излучения свободы души потайного двойника свойственна только земному человеку и никому, кроме него. Эта Божественная способность даруется Тριάдой человеку вместе со свободой и в ее исполнение.

Свобода, воля свободы и возможность ее предельного использования на прохождение Пути Замысла – наивысшее из того, чем обладает человек.

Степень значительности и достоинства человека обеспечивается его самомотивированностью на восхождение, то есть усилием, концентрирующим волю свободы, – волю Божественной Тριάды в человеке.

Никакое восхождение невозможно без преодоления препятствий восхождению сарической волей. Направленная на определенное восхождение воля свободы вызывает в помощь себе сарическую волю.

Воля свободы дарует человеку способность принимать к себе в Структуру существа Шестого Лица.

Предельная концентрация, предельная динамизация и предельная сфокусированность воли свободы души потайного двойника в узко выбранном направлении восхождения – высшее усилие волящей свободы человека, дарованной ему Тριάдой Божественных Лиц. Это Божественное усилие, независимо от достигнутых результатов восхождения, приводит к высшему проявлению Божественной Тριάды в человеке – ускорению духовного роста восхождения. Оно имеет особое мистическое значение.

4

Ничто в человеческой жизни не проходит бесследно для Дельфиса.

Прежде мы много говорили о влиянии человеческой жизни на Филиозден и мир филических двойников. Однако основное влияние человек оказывает на Дельфис, его маточные узлы и дельфические Я в них.

Структура внутреннего мира человека оставляет после себя не только Произведение жизни, но и новые наслоения в аитии души потайного двойника. Эти наслоения создаются не узлами Светов, а одним присутствием души потайного двойника в Структуре и негласным влиянием на нее. Все дело в волящей свободе, которая в результате человеческой жизни меняет потенцию восхождения аитии.

Каждая навигация в человеческую жизнь призвана добывать потенцию восхождения для последующей навигации. Жизнь человеческая удачна, если коренное Я поднято в ней и аития обогатилась новым содержанием.

Сам по себе естественный рост человека при прохождении из возраста в возраст хоть сколько-нибудь поднимает маточный узел в Дельфисе и усиливает свечение дельфического Я в нем. Еще более поднимает и усиливает любое движение любого рода восхождения человеческой жизни. Чем полнее глубинная картина Произведения жизни, тем круче подъем маточного узла в Дельфисе и тем выше статус базисного человека в Божественном Работнике.

Все восхождения – восхождения базисного человека посредством земного человека. Земное человечество в восхождении достигает результат и передает его базисному человечеству.

В первом чтении мы более всего мыслили о двух типах восхождения, серафическом и сторгическом. Теперь мы вводим понятие **дельфического восхождения**. И, соответственно, дельфической картины Произведения жизни.

Таким образом в Произведении жизни пять картин: авторская, глубинная, сторгическая, дельфическая и картина филических двойников. Что-то Произведение жизни оставляет в мозге, для заряда Филосара Мозга. Произведение жизни создается для всего базисного человека и для отдельных его составляющих. Все картины его связаны друг с другом и в связанном виде поступают в базисного человека.

Дельфическое восхождение – основное восхождение базисного человека в Божественном Работнике. По смерти человека маточный узел базисного человека воспринимает добытое в земной жизни и поднимается в Дельфисе на более высокий уровень. Дельфическое восхождение – это восхождение маточного узла и его дельфического Я от основания условного конуса Дельфиса к его вершине.

Маточный узел, поднимаясь ближе к вершине Дельфиса, приближается к Первому Лицу и к Сару Первого Лица. Аития в дельфическом восхождении становится все богаче и богаче. Дельфическое Я в дельфическом восхождении становится все ярче.

Сам по себе дельфический рост происходит в базисной жизни базисного человека не может. Работу дельфического восхождения совершает земной человек; после смерти он пере-

дает ее результаты базисному человеку. Свобода человека и ее воля предназначены Замыслом для приобретения такого результата.

Без свободы души потайного двойника человек стал бы не нужен ни Божественному Работнику, ни на Пути Замысла.

Дельфическое восхождение возможно только с помощью земного человека, прежде всего, его воли свободы. Свобода – подъемная сила, которая поднимает коренное Я над собой. Благодаря ей дельфическое Я способно подниматься из пласта в пласт Дельфиса – от основания условного конуса Дельфиса к его вершине. Чем выше маточный узел в Дельфисе, тем сильнее волящая свобода восхождения в человеке и мощнее сарическая воля реализации основополагающего мотива аитии. Волящая свобода восхождения и сарическая воля аитии слабеет по мере удаления маточного узла от вершины Дельфиса.

Наибольшей волящей свободой и сарической волей обладают маточные узлы с вершины Дельфиса.

Чем дальше от Первого Лица дельфическое Я, тем слабее авторское начало его и его коренного Я в навигации. Чем ближе поднимается дельфическое Я к Первому Лицу, тем больше сама возможность быть Автором (своей жизни и в своей жизни) у базисного человека и земного человека. Авторство человека Пятого Дня сильнее, чем авторство человека Четвертого Дня.

Маточный узел меняет свое положение в Дельфисе в соответствии с результатами последней человеческой жизни в аитии. В условном конусе Дельфиса каждый верхний пласт уже ниже него, вмещает меньше маточных узлов, чем он. Дельфический рост поднимает часть маточных узлов из нижнего пласта Дельфиса в верхний. Это происходит из века в век столько, сколько существует человечество. Один и тот же маточный узел живет в Дельфисе и ранним Утром Четвертого Дня, и в конце Пятого Дня, и будет в нем жить на Шестом Дне.

В дельфическом восхождении происходит процесс обживания Дельфиса снизу вверх.

Дельфическое восхождение базисного человека свершается при любом типе восхождения земного человека. Даже ложном росте (суеросте). Человек не может не пользоваться волей свободы души потайного двойника во всех делах своих. Способность земного человека фокусировать волю свободы на суеросте имеет влияние на дельфический рост, благодаря придаваемому ускорению. Само по себе ускорение роста, каков бы он ни был, способствует дельфическому росту, индуцирует его в базисном человеке.

В первом чтении мы имели возможность толковать о двух типах роста, серафическом в личнодушевной стороне внутренней жизни и сторгическом на стороне Встречи. В учении об Общей душе говорилось и об общедуховном росте одного поколения в череде других поколений.

Во втором чтении мы имеем возможность сказать более определенно. Общедуховная жизнь, и ее сторгическая составляющая, и ее религиозная составляющая, есть основной всеобщий ресурс дельфического восхождения.

Но и на Пути восхождения до Первой Критической точки человек в основном работает на дельфический рост. На третьей стадии Пути – и на серафический рост, и на дельфический рост. Дельфические восхождения побуждает и сторгиодуховный рост.

На положение маточного узла в Дельфисе влияют не только результаты человеческой жизни, но и процессы посмертной жизни базисного человека. В соответствии с полученными результатами земной жизни Божественный Работник в посмертной жизни базисного человека постоянно реконструирует свои инстанции. Земной человек для него – охотник, а базисный человек – повар, который готовит то, что нужно для дальнейшей охоты земного человека в соответствии с оперативными задачами Пути Замысла.

* * *

Эволюционные представления, по которым из низшего как-то само собой образуется высшее, справедливы для весьма ограниченных диапазонов развития. Для осмысления глобальных процессов они не применимы.

Высшее и творится высшими силами. Но не в любой момент, а тогда, когда востребуется, когда придет установленный час.

Базисный человек растет во всех направлениях. В его восхождении застраиваются этажи Филюэдена как можно ближе к границе эденского мира. Заселяется мир филических двойников и все больше и больше включает в себя существа мира языка. Пласт за пластом задействуются пласты Филюосара Мозга. И снизу доверху обживается Дельфис.

Не весь Дельфис сразу весь в работе. Чем дальше по Пути Замысла, тем полнее Дельфис включается в работу. Сфера Первого Лица Божественного Работника определяется той частью Дельфиса, с которой маточные узлы выходят в навигации.

Подлинник устанавливает Первое Лицо на определенной отметке канала Богоподобия. Отметка эта задает верхнюю границу сферы Первого Лица и вершину конуса Дельфиса.

Дельфическое восхождение не бесконечно. Оно имеет предел – вершину конуса Дельфиса. Предел этот соответствует верхней границе сферы Первого Лица, которая определена данным положением Первого Лица относительно Подлинника на канале Богоподобия.

Предел дельфического восхождения регулируется Подлинником в соответствии с задачами того или иного этапа Пути Замысла. Как только верхняя граница дельфического восхождения достигнута, как только одни задачи Пути Замысла выполнены и наступает следующий этап Пути Замысла, так Подлинник устанавливает новую верхнюю границу, поднимает Первое Лицо по каналу Богоподобия. Вместе с этим изменяется положение Дельфиса в Божественном Работнике. Все это обеспечивает дальнейшее движение Божественного Работника на Пути.

Первое Лицо – главный исполнитель Замысла в Божественном Работнике. Подъем Первого Лица по каналу Богоподобия – магистральное действие Пути Замысла Зачатия.

Подъем Первого Лица по каналу Богоподобия происходит всегда, но когда постепенно и медленно, когда рывком. Медленный и постепенный подъем Первого Лица совершался на Четвертом Дне и совершается на Пятом Дне. Рывком Подлинник поднимает к себе Первое Лицо в особые моменты Пути Замысла – моменты **Преображения**.

Начиная с Утра Шестого Дня рывки Преображения нормальны на Пути Замысла. Они неоднократно будут повторяться на Пути Замысла Шестого Дня и Седьмого Дня. И, в конце концов, поставят Первое Лицо на Зачатие Божественного Адама.

* * *

Шестое Лицо на Пути Замысла способствуют постоянному подъему Первого Лица. Происходит ли продвижение Шестого Лица ближе к Подлиннику? Вполне может быть, но для обеспечения работы существ Первого Лица.

На Четвертом и Пятом Дне Первое Лицо удалено от Подлинника значительно дальше, чем Шестое Лицо. Но это только начальное положение Первого Лица на канале Богоподобия. Чем дальше по Пути Замысла, тем Первое Лицо поднимается выше, становится ближе к Подлиннику. На Шестом Дне Первое Лицо и Шестое Лицо примерно на равном удалении от Подлинника. На Седьмом Дне сияние Подлинника в Первом Лице мощнее, чем в Шестом Лице.

Нижняя граница Дельфиса это тот пласт его, с которого начато в младенчестве человечества движение по Пути Замысла. Верхняя граница Дельфиса установлена положением Первого Лица на канале Богоподобия.

На Четвертый и Пятый день Первое Лицо поднимается от эпохи к эпохе по каналу Богоподобия медленно и постепенно, то убыстряясь, как, например, в первом осевом времени, то замедляясь. Земной человек и базисный человек вместе доводят дельфическое восхождение к его пределу на вершине конуса Дельфиса.

Первый мощный рывок Первого Лица происходит при переходе с Пятого Дня на Шестой День. Для перехода на Шестой День Подлинник должен установить более высокий предел дельфического восхождения – рывком поднять Первое Лицо и Дельфис на уровень сферы Шестого Лица и тем самым совершить **Преображение Божественного Работника с Пятого Дня на Шестой День**.

К концу Пятого Дня Дельфис обжит до самых вершин. Ситуация фатальная. В земную навигацию поступают маточные узлы с самого верха Дельфиса. Они обладают наибольшей потенцией восхождения, наибольшей волей свободы аитии и коренного Я и в навигациях производят наивысший результат для дельфического роста. Но после навигации им возвращаться некуда.

Вершина конуса Дельфиса достигнута. Маточным узлам в нем выше расти некуда. Дельфис не может принять их обратно, не может воспользоваться новыми ресурсами для дальнейшего дельфического восхождения. Без подъема установленной верхней границы Дельфиса Путь Замысла неизбежно встанет. Чтобы этого не произошло, Подлинник должен поднять Первое Лицо и весь Дельфис выше по каналу Богоподобия.

Подъем Первого Лица при каждом Преображении производится с запасом на перспективу Пути Замысла. Верхняя граница Дельфиса поднимается настолько высоко, что заселенными оказываются лишь нижние пласты его. Дельфическое восхождение продолжается до тех пор, пока Дельфис не обживается в новых границах. Затем последние навигации с его вершин, и опять рывок Первого Лица на канале Богоподобия, и новое Преображение. К концу Седьмого Дня Первое Лицо поднято на необходимую для Зачатия высоту.

Ныне Божественному Работнику и земному человеку в его составе предстоит первое Преображение в череде Преображений, ведущих к Зачатию. Параллельно дельфическому восхождению к Подлиннику в Божественном Работнике совершается серафическое восхождение к Отцу. Мы присутствуем при начальных стадиях того и другого процесса, но уже можем попытаться понять общую тенденцию дальнейшего развития на Пути Замысла.

5

Уровень духовного сознания – самый общий показатель состояния внутренней жизни человека, народа, цивилизации, человечества.

Уровень духовного сознания человечества зависит, в конечном счете, от сближения Подлинника и Отца в Божественном Работнике.

Достигнутое достоинство и возможности коренного Я выражаются в человеке уровнем его духовного сознания. Этот уровень в каждый момент восходящей жизни у каждого свой.

Уровень духовного сознания человека напрямую зависит от высоты коренного Я и от качеств аитии, полученных душой потайного двойника от маточного узла, и от степени их реализации в человеческой жизни; особенно достижениями восхождения, превышающими намеченную потенцию. Свобода души потайного двойника и ее воля необходимы человеку для достижения им наибольшего уровня духовного сознания.

Уровень духовного сознания человека зависит и от достоинств его серафа и путевой реализации его; и от присутствия сторгического существа и степени его участия в жизни человека.

Творческая активность человека, в науке ли, в искусстве или в жизнедеятельности, сама по себе не поднимает уровень духовного сознания, а усиливает существующие тенденции развития или стагнации. Творчество – катализатор происходящих процессов: поднимает, когда подъем, опускает, когда падает, и утверждает в неподвижности неподвижного.

Не столь важно, с какого уровня и на какой уровень духовного сознания совершено восхождение; не менее, а то и более важно ускорение, с которым совершается восхождение. Сама по себе крутизна восхождения поднимает уровень духовного сознания.

Замедление духовного роста (в том числе и естественного, из возраста в возраст) само собой понижает уровень духовного сознания. В духовной стагнации уровень духовного сознания не остается неизменным, он падает и падает.

Повышение и понижение уровня духовного сознания во внутреннем мире человека зависит от проникновения эденских Светов в Структуру, от воздействия на филическую душу существ Шестого Лица, от яркости свечения Света Идеалосознания Б4, от мощи светлых сарических воль, от активности работы серафической личности в Структуре человека.

Понижение уровня связано и с уменьшением возможности роста, и с напором темной филии, и с предоставленными чистилищному Сара возможностями управлять внутренним миром человека.

Уровень духовного сознания и дельфическое восхождение взаимосвязаны. Повышение уровня духовного сознания человека – основной ресурс дельфического восхождения.

В современности всякого общества устанавливается стандартный уровень духовного сознания общества, его нормальный верхний и нижний предел. В нижний не входят сдомские и им подобные падения уровня. В верхний не входят исключительные пики духовного сознания (святости, прозрения, столбового пути).

Духовное сознание медленно повышалось весь Четвертый День за счет повышения стандартного уровня. Это повышение, в основном, со стороны Подлинника.

Повышение стандартного уровня на Пятом Дне идет за счет большего проникновения эденских Светов, воплощения Восьмого Лица, навигаций серафов четвертого этажа (которых практически нет на Четвертом Дне) и от руководства общедуховной власти. Это повышение с двух сторон – Подлинника и Отца.

В Преображении с Пятого на Шестой День Первое Лицо поднимется Подлинником по каналу Богоподобия на соответствующую высоту. При этом у базисного человека меняется высота дельфического Я и аития маточного узла, а уровень духовного сознания земного человека поднимается до высоты, соответствующей задачам Божественной Работы Шестого Дня.

* * *

Человеческое зло создает рабочее напряжение в Структуре человека, необходимое для создания Произведения жизни, но приносит много бед человеку.

Но чем зло опасно мистически, для базисного человека и Дельфиса?

Зло от темной филии и чистилищного Сара срывает восхождение человека. И как минимум делает нерезультативной свободу души потайного двойника.

Некоторые виды зла уничтожают золотой запас аитии, созданный в прежних навигациях. Это и зло от темной филии, и от темной сторгии, и от сдомства. Большая потрава аитии возможна от человекобожества.

Зло обедняет аитию, гасит дельфическое Я и понижает маточный узел в Дельфисе. Зло, разнося зло, угнетает дельфическое восхождение от общедуховной жизни.

Исполненный зла человек опускает маточный узел в Дельфисе, гасит дельфическое Я и понижает статус базисного человека. Времена озверения человеческого это времена массового падения маточных узлов, своего рода катастроф в Дельфисе.

Свойственные человеку Четвертого и Пятого Дня злые побуждения могут и не сказываться на уровне духовного сознания в навигации, но понижают уровень маточного узла и дельфического Я в Дельфисе. Это значит, что в следующей навигации базисный человек представлен оскудненной потенцией восхождения и более низким уровнем духовного сознания, чем в предыдущей навигации.

Зло, совершаемое в одном поколении, аукается понижением духовного сознания (верхнего и стандартного) в последующих поколениях. За злостными эпохами исторической жизни должен следовать отлив духовного сознания народов.

В первом чтении мы сочли филиоэденский плод наиболее полной оценкой результата человеческой жизни. Во втором чтении видно, что дельфический рост куда более полная оценка результатов человеческой жизни, чем результат филиоэденского плода.

Важно, конечно, какой дельфический рост производит человеческая жизнь, положительный он или отрицательный, и в какой степени положительный и отрицательный.

Мистическая опасность злых побуждений сердца человеческого в том, что они портят Дельфис. И более всего тем, что производят **отрицательный дельфический рост**.

Это происходит и в случаях духовной деградации или особо злостной неподвижности, сопровождаемой антидуховной агрессией, и в случаях духовной измены самому себе или общедуховного предательства. В самом обычном случае отрицательный дельфический рост производится человеком, чей уровень духовного сознания в старости не растет в сравнении со средними годами, как ему положено, а падает.

Человеческая жизнь, ведущая к отрицательному дельфическому росту, мистически гибельна. На Пятом Дне после отрицательного дельфического роста возможно в следующей навигации восстановление. Во времена же Преображения отрицательный дельфический рост – приговор базисному человеку.

Отрицательный дельфический рост – одна из основных тем третьего тома.

Потайной двойник умеет после смерти человека сам чистить себя в Чистилище. Чистилище – отсек Филиосара Мозга, выделенной части общего Филиосара Мозга, сарическая воля которого исходит от Сара Первого Лица. Чистилищные сары – темные производные Сара Первого Лица. Они не дьяволы, но берут на себя дьявольские функции в жизни людей. Присутствие чистилищного сара в Структуре человека портит не только то в аитии, что наживается в навигации, но и то, какой она выходит в навигацию.

Как таковой человек мотивирован аитией на преодоление зла в себе. В нем нет мотивации быть злым. Моховик, раскручивающий зло в человеке, к аитии отношения не имеет.

Управлять злом в себе значит поднимать действующий верхний уровень духовного сознания, запрещающий авторскому Я и Я-Встречи передвигаться в сторону темного места и вязать узлы Сознания на темной филии. Достаточно высокий уровень духовного сознания блокирует темные побуждения сердца человеческого, но не уничтожает их.

Для исключения зла в человеке мало ограничить перемещение авторского Я, надо суметь уменьшить сам напор темной филии в Структуре, то есть закрыть или хотя бы прикрыть чистилище. Это можно сделать, включив в Структуру светлый источник сарической мощи, превышающий мощь чистилищного сара.

Темный полюс тяготения в филической душе перестанет тяготеть, лишится силы притяжения только в присутствии Сара Шестого Лица.

6

Преображение на Пути Замысла к Зачатию – это преобразование всего Божественного Работника Зачатия, работы всех его инстанций, его базисного человека и его земного человека.

Земное человечество живо во исполнение глобальной цели Всевышнего. Оно имеет назначение и движется по Пути Замысла. Преобразование земного человека должно произойти не для его блага, а для осуществления Замысла на новом этапе Пути Замысла. Преобразование земного человека может произойти, только если оно необходимо по Замыслу на него.

Человечество мечтает о своем преобразении весь Пятый День и уповает на чудо. Уповает, даже когда уповать не на кого и не на что. Предполагается, что при наступлении Царства Божьего (на Земле или на Небе) человек чудом настолько одухотворится вземными началами, что перестанет быть человеком, а станет духом. Но зачем же человек жил, зачем жил во зле и зачем чудом становится беспорочным.

Структура человека вообще не предназначена для чудесного преобразования. Преобразование чудом не соответствует задачам Пути Замысла.

Человек Пятого Дня – существо Первого Лица, идущее к Преображению в человека Шестого Дня. Уповать можно только на Шестой День.

Процесс Преображения пройдет в мучениях человека потому, что совершается не чудом.

Представление о научном и общественном прогрессе, которое в результате выведет из человека все плохое и утвердит только хорошее, наивны, потому что человек устраивает историческую жизнь соответственно себе, а не по мечтам лучших людей. Поэтому смелые проекты будущего превращаются в безобразия. Человечество идет в будущее не светлыми проектами, а Преображением.

Возможно ли оно? Для нас такого вопроса нет. Эта книга (да никакая иная книга о путях восхождения человека) не нужна, если Преображение невозможно.

* * *

Всю Историю во всех уголках планеты с древнейших времен до наших дней вернее осмыслить не как созидание, а как бесконечную череду разрушений ранее созданного человеком и его самоуничтожения. Человек не столько создает в Истории, сколько разрушает им созданное.

Ситуативных причин для этого великое множество. Но сущностная причина в том, что человек Четвертого Дня и Пятого Дня темен и зол, и иным быть не может. Если человечество до сих пор не уничтожило само себя, то потому, что не имело нужных средств для этого. Теперь оно имеет их.

Высшие силы могут раз, второй, третий предотвратить смертоносный исход, но это не решит дела. Человек, такой, каким мы его знаем, обладая средствами всеобщего самоуничтожения, не может рано или поздно не уничтожить себя. Чтобы этого не произошло, нужно, чтобы человек перестал быть таким, какой есть, и преобразился.

Человек, такой, какой он есть на Пятом Дне, далее на Пути Замысла не нужен.

На том уровне духовного сознания, на котором человек поставлен к концу Пятого Дня, тем более в современных условиях падения уровня духовного сознания, человечество мало что нежизнеспособно, она само уничтожит себя. Для продолжения деятельности человека и, значит, продолжения исполнения Пути Замысла необходимо резкое повышение уровня духовного сознания человека как такового, то есть Преображение. Задача Преображения и подготовки к нему – это вопрос жизни и смерти человечества на Земле. Либо человека не будет на земле, либо во внутреннем мире человека произойдут фундаментальные превращения.

Уповать на Божественный Промысел, ограждающий от всеобщего самоуничтожения, столь же неверно, сколь и подобное предложение Дьявола Христу броситься со скалы вниз, понадеявшись на спасение ангелами в полете.

Пришла пора. Человек сдает экзамен на то, что он нажил на Четвертом и Пятом Дне. Но экзаменуемый не подозревает, что проходит экзамен, и живет как живется. Наша задача сказать ему это.

Мы вступили в эпоху, у которой нет будущего, кроме Преображения человека или его гибели.

* * *

Если есть Замысел Бога на человека, то надо исходить из знания этого Замысла и знания Пути осуществления Замысла. Понять Преображение без понимания вселенского Замысла Всевышнего и Путей его осуществления нельзя.

Работа Божественного Работника Пятого Дня совершается в нижней сфере Первого Лица его. Преображение Божественного Работника состоит в том, что две его сферы совмещаются, задействуются и вместе включаются в Божественную Работу. Первое Лицо и Шестое Лицо на Шестом Дне трудятся вместе в одном и том же целостном поле.

Преображение совершает совокупность действий Божественного Работника и Триады Божественных Лиц.

Преображение совершается не на ровном месте. Оно может произойти по результатам целенаправленной работы Божественного Работника, его базисного человека и его земного человека.

Преображение земного человека не чудо, не самопроизвольный процесс и не эволюция. Человек сам не в состоянии преобразить себя. А он не годен для дальнейшего осуществления Замысла на Шестой День. Преображение земного человека невозможно без активного и целенаправленного участия надчеловеческих сил. Для этого человек, как работник и работа, сам должен обеспечить условия такого участия.

Человек сам должен вытрудить возможность своего преобразования и тем самым предоставить возможность Божественным Лицам Триады на завершающем этапе произвести ведущие к Преображению действия, которые, кроме них, произвести некому.

7

Четвертый и Пятый День – не время Божественной Работы по Зачатию Божественного Адама, а своего рода утробное развитие Божественного Работника.

Человек Пятого Дня не выпускается в навигацию для содействия главной работе Божественного Работника по Зачатию Божественного Адама. Поэтому уровень его духовного сознания не высок. Интерес к фундаментальным смыслам и целям человеческой жизни слаб. Человек Пятого Дня не ищет Истину и не нуждается в ней. Важнее всего ему без особых мучений пережить все случаи своей жизни. Он живет, как живется, пока живешь, из одного эпизода жизни к другому.

Такое состояние жизни не навечно.

Основная задача Божественного Работника на Четвертый и Пятый День – воздвигнуть Филиозден как можно ближе к эденскому миру и Лицам Отца и сверху донизу обжить Дельфис.

Изначально Божественный Работник раздвоен. Смысл начального раздвоения Божественного Работника на две мало контактирующие сферы в том, что ему на Четвертый и Пятый День необходимо задействовать только нижнюю сферу Первого Лица. Его верхняя сфера на Четвертый и Пятый День не задействована. В нижней совершается предварительная работа по отстраиванию и задействованию Филиоздена, Дельфиса и мира филических двойников.

Пора задействования верхней сферы Шестого Лица приходит тогда, когда отстроены все инстанции нижней сферы Первого Лица.

Между земным и базисным человеком Пятого Дня и Шестого Дня, само собой, непреодолимая пропасть.

Земной человек и базисный человек на Пятом Дне живут относительно друг друга весьма обособленно. Земной человек образуется из двух центральных звеньев четырехзвеньевого базисного человека на земной Природе. Эти два звена изменяются так, чтобы они в земной жизни могли выкормить другие два звена, оставшиеся в закулисе земного человека, и наполнить содержанием те звенья, на основании которых он создан. Когда эта предварительная задача выполнена, Божественный Работник ставит базисного человека на исполнение основной Божественной Работы. Но в ином качестве.

Земной человек и базисный человек на Пятом Дне разделены. На Шестом Дне земной и базисный входят в ипостасное объединение, становятся двумя неслиянными и нераздельными ипостасями целостного человека в составе Божественного Работника. Базисный человек отправляется в навигацию в Доме не двумя, а всеми четырьмя своими звеньями.

Это новая высшая ступень на магистральном Пути к созданию человечеств Зачатия.

Человек Пятого Дня ни под каким видом не в состоянии жить с Саром Дома и Гением Дома. Жизнь двуипостасного человека Дома предполагает совместность Первого Лица и Шестого Лица. Для этого необходимо, чтобы сферы Первого и Шестого Лица объединились внутри Божественного Работника. Происходит это не чудом, а в сложном, динамичном, рево-

люционном и далеко не совсем предсказуемом процессе, в котором участвуют и земной человек, и базисный человек, и Божественный Работник в целом, и Триада Божественных Лиц.

Спонтанного перехода из Пятого на Шестой День нет.

* * *

Преображение осуществляет процесс собирания Божественного Работника на Божественную Работу по матрице Замысла.

Преображение подобно созданию серафа в слиянии третьего и четвертого этажей Филиоэдена. В результате Преображения образуется единая сфера жизни Дома. Существом Шестого Лица не нужно в Доме проникать в сферу Первого Лица. И существом Первого Лица в нем открыт доступ к существом Шестого Лица.

К Преображению Божественный Работник начинает готовиться загодя, с первого осевого времени. Пятый День можно понять как преамбулу Преображения. В таком качестве он установлен на Пути Замысла. Всё в нем – его История, развитие цивилизаций, техники, науки, религиозных и идеологических борений и прочее – попутные явления, обретающие (или не обретающие) смысл в перспективе Преображения.

Конец Пятого Дня переходит на Шестой День. Отсюда задачи, которые стоят перед нынешним человеком по Замыслу.

В жизни Божественного Работника Зачатия на Пути Замысла можно выделить три состояния:

Состояние предварительной работы Четвертого и Пятого Дня.

Состояние Божественной Работы Шестого и Седьмого Дня.

И состояние перехода с Пятого на Шестой День в эпоху Преображения.

Преображение – процесс в Ночи с Пятого на Шестой День. Базисный и земной человек Четвертого и Пятого Дня восходят не к Преображению, а к человеку, призванному совершить Преображение. А уже он восходит к двухипостасному человеку Дома. Это две разные стадии Пути Замысла и два разных состояния базисного и земного человека и их работы.

В первом состоянии мы живем и худо-бедно его знаем. Как-то угадываем некоторые черты второго состояния. Третье отличается и от состояния жизни Пятого Дня, и от грядущего состояния жизни Дома. Мы пока о нем ничего не знаем. А знать надо. Мы уже вступаем в эпоху Преображения и, чтобы сориентироваться в том новом состоянии жизни, нам нужно как можно полнее и с разных сторон осмыслить его.

Как Преображение становится возможным? Какова стратегия Преображения? Каков заданный сюжет (его этапы Преображения)? Кто и как исполняет его в базисной и земной жизни? Каково участие в процессе Преображения Лиц Божественной Триады?

В «Становлении и преобразении человека» была предпринята первая и неудачная попытка понимания Преображения. Теперь – второй подход, более, надеюсь, удачный.

Для перехода на Шестой День Божественному Работнику надо решить четыре задачи:

Весь Божественный Работник должен включиться в Божественную Работу. Инстанции и кластеры сферы Первого Лица должны заработать совместно с инстанциями сферы Шестого Лица.

Без обуздания зла в человеке Преображение невозможно. Божественному Работнику надо суметь обуздать человеческое зло.

Повысить уровень духовного сознания земного человека до необходимого уровня, при котором Подлинник совершит подъем Первого Лица по каналу Богоподобия на определенную (исходную для Шестого Дня) высоту.

Сблизить Отца и Подлинника так, чтобы они могли пойти на Встречу Друг к Другу.

До Преображения Подлинник и Отец находятся на таком удалении Друг от Друга, при котором они не могут активно идти на сближение. Шестой День начинается с того, что Подлинник и Отец при участии Божественного Сара находят Друг Друга в Божественном Работ-

нике и начинают сближаться. Для этого эденским Светам и Лицам Отца надо открыть весьма свободный доступ в Филиоэден. После чего Подлинник спустится в Божественном Работнике навстречу Отцу. Таков основной процесс на Пути Замысла к Зачатию Божественного Адама.

* * *

Стать значительно выше себя человек одними своими усилиями не в состоянии. Но и таким, каков есть, он далее осуществлять Замысел не способен и, значит, более оставаться таким, как есть, не может. Человек либо исчезнет с лица Земли, либо преобразится.

Человек должен сам, трудами своими, создать условия для того, чтобы сверхчеловеческие силы смогли преобразить его внутренний мир так, чтобы он смог дальше идти по Пути Замысла. После Преображения человек не станет иным существом, он останется человеком, но преобразенным. В его внутренний мир включатся преобразующие силы и существа. Познать их и понять, каким образом они станут преобразовать человека, необходимо для того, чтобы осознанно работать на Преображение.

В эпоху Преображения Божественный Работник начинает жить иначе, в перспективе Шестого Дня. Он работает в режиме, в котором никогда не работал и не будет работать. Он сам в себе как бы полусуется на две непересекающиеся ветви: ветвь восхождения к Преображению и ветвь стагнации человечества Пятого Дня. Первая ветвь включает в себя ничтожно малое число базисных человек. Все остальные базисные люди входят в состав другой ветви. Взаимоотношения этих ветвей не могут не быть сложными и напряженными.

Первое дело выходящего на Преображение Божественного Работника – создание новой генерации людей, людей Преображения. Человек Преображения выводит Божественного Работника к основному месту работы.

По сюжету Пути Замысла Божественный Работник должен сам в себе создать **новую генерацию людей**, ударный авангард, выводящий его к основному месту Божественной Работы. Авангард Божественного Работника работает с новыми задачами и в новом режиме, необходимом только в эпоху Преображения. Он создается из тех базисных человек, которые Божественный Работник выпестовал на Пятом Дне и которые специально предназначаются для работы на более высокой стадии осуществления Замысла в переходном состоянии Божественного Работника.

Продуктивное начало Пути Замысла – волящая свобода восхождения, совершающая ускорение духовного роста. Именно она положена в основание Преображения. Дело Преображения сделано, если оно на каждом этапе обретает достаточную мощь и крутизну восхождения.

Преобразование всего человечества осуществляется усилиями восхождения новой генерации людей особо мощной волей духовного роста. Их совокупное восхождение ведет к Преображению человека как такового, всего человечества, из которого первоначально выделен авангард людей Преображения.

8

Чтобы осуществлять Замысел, человек должен следовать на той стадии Пути Замысла, на которой он в данный момент трудится. Мы живем в смертельно опасное время перехода с Пятого Дня на Шестой День. Нынешнему человеку надлежит способствовать этому переходу. Для этого надо в общих чертах прозреть сюжет этого перехода, знать, к какому результату ведет каждый этап его, и понимать, какой труд должен совершить человек для Преображения.

Пользуясь возможностями глобально-эвристического мышления, мы постараемся указать только на **переломные моменты** Преображения, заданные на Пути Замысла. О вехах, событиях и возможных сценариях жизни человечества в эпоху Преображения мы будем говорить в третьем томе.

Создать Дома, образовать рабочее человечество Шестого Дня из нынешнего человечества нельзя ни за какое время. В Доме может жить только преобразенный человек.

Божественный Работник разжигает Преображение постепенно, в несколько этапов, – так, как всегда поступали люди, разжигая большой костер. Сначала отбирается то, что легко воспламеняется, потом из выбранных щепок собирается малый костер и поджигается. Остальные дрова складывают, из них в определенной последовательности, определяемой степенью горючести, дрова осторожно подкладывают в огонь. Малый костер разгорается все больше, превращается в огненное море, в котором всё горит, но не сгорает.

Люди Преображения – сучки и щепки, в которых займется огонь эпохи Преображения. Все остальные – негорючие или трудно разгорающиеся дрова; среди них есть и совсем негорючие и вообще не дрова. Негорючесть дров – от низкого уровня духовного сознания, слабости потенции и волящей свободы восхождения и от злого начала темной филии и чистилищного сара в человеке.

Предназначенные для горения малых костров люди новой генерации Преображения нарождаются в Божественном Работнике. Но они сами себя поджечь не могут.

На заре пятого Дня Подлинник, вскрывая канал Богоподобия для коренного Я (отдельного человека), активизирует эденский мир и Лица Отца. На исходе Пятого Дня, в эпохе Преображения, наоборот, Отец зажигает первичные костры Преображения для того, чтобы затем с его подачи Подлинник подъемом Первого Лица смог завершить Преображение Божественного Работника земного человека.

Щепки для малого костра собираются Божественным Работником с минимальным участием Отца и Божественного Сара. Малые костры поджигаются особой акцией Отца – огненной струей **серафического взрыва**.

Преображение не произойдет, если материал, собранный для малого костра, будет завален трудно возгораемой массой остальных людей и потушит слабый костер. Эта масса на время собирания и разгорания должна быть убрана туда, откуда она не помешает возгоранию. Это особая задача.

Процесс Преображения полон драматизма, а то и трагедии. Он продлится века, а то и полтысячелетия. Это очень быстро.

* * *

Образование и развитие народов Четвертого Дня зависит от образования общности базисных человек по Филиосару Мозга (с поддержкой Сара Первого Лица из Дельфиса) и в мире филических двойников.

Образование общности базисных человек по всем его звеньям, прежде всего по Дельфису и по Филиоэдну, обуславливает возникновение общедуховной власти и образование Общих душ Пятого Дня.

Образование команд Преображения происходит внутри общности базисных человек Пятого Дня. В определенный момент конца Пятого Дня эта команда по велению Божественного Работника выходит на передовую, выводит в земную навигацию стартовые поколения Преображения и тем запускает процесс Преображения в человечестве.

Основная задача базисного человечества на Четвертом и Пятом Дне – обжить весь Дельфис снизу доверху, отстроить Филиоэдн как можно ближе к выходу в эденский мир и максимально задействовать сторгическое восхождение к Сару Шестого Лица.

Основная задача восхождений базисного человечества на Четвертом и Пятом Дне – создать стартовые поколения эпохи Преображения.

Базисные человеки для Преображения постепенно и поштучно заготавливаются в каждой Общей душе. Это основная забота Божественного Работника Пятого Дня и основное направление его постоянной внутренней самореорганизации. До конца Пятого Дня (и особенно в конце Пятого Дня) Божественный Работник селекционирует базисных человек для стартовых поколений Преображения, отбирает и пестует их в разного рода сочетаниях и совместности. Результаты селекции выявляются в процессе Преображения.

Божественный Работник заготавливает несколько поколений для эпохи Преображения: стартовые поколения, поколение серафического взрыва, поколения Протодомов. У каждого из них свой тип маточных узлов из того или иного пласта Дельфиса.

Маточные узлы стартового поколения – ударный отряд Дельфиса. Быть может, он создавался еще на Четвертом Дне и уже использовался Божественным Работником для перехода с Четвертого на Пятый День.

Божественному Работнику надлежит отсеять из работы Преображения непригодных для нее базисных человек, но при этом не потерять тех немногих, кто способен на него. Стартовое поколение формируется из базисных человек, чьи маточные узлы расположены ближе к вершине конуса Дельфиса. По результатам пережитой навигации одни маточные узлы поднимаются вверх к вершине Дельфиса, набирают максимальную потенцию восхождения и тем намечаются на предстоящий труд Преображения, другие опускаются и тем выводятся из него.

Приближенные к вершине конуса Дельфиса маточные узлы суть узлы Преображения; поколения серафического взрыва из их числа с начала стартового поколения.

Дельфическое Я маточных узлов Преображения куда более Первое Лицо, чем те, кто в Дельфисе находится в большем отдалении от вершины Первого Лица.

Базисные человеки, из которых формируются стартовые поколения, более всего определяются и по таким результатам земной жизни, которые поднимают маточный узел в Дельфисе. Прежде всего, по результатам Пути восхождения личной духовной жизни.

Пятый День дает возможность поднимать личный уровень духовного сознания человека. Одно из основных заданий Общей души – выпестовать личностнодуховных людей третьей стадии. Нет в ней таких людей к концу Пятого Дня – не будет в ней и Преображения.

К маточным узлам стартового поколения причисляются те, кто прежде хоть единожды вышел в навигации на третью стадию через подъем Пробуждения. То есть обрели больший, чем обычный на Пятом Дне, потенциал восхождения и большую волю духовного роста. Они обладают прочными и мощными серафами четвертого этажа. Особую ценность представляют те из них, кто не только одолел на Пути восхождения подъем Пробуждения, но взошел в третью стадию Пути в сторгии.

К маточным узлам стартового поколения безусловно причисляются и все взошедшие по каналу Богоподобия на уровень святости, и люди особой мощи сторгической воли-власти, и люди особого общедуховного накала. На остальных заранее указать трудно, но они есть.

В перспективе формирования стартовых поколений Преображения Божественному Работнику важна не только серафическая высота маточных узлов базисных человек, но и найтая во многих навигациях совместность их.

Связи в базисной жизни намечаются в навигации в совместности воле духовного роста и упрочняются вне навигаций самим Божественным Работником. Это также одна из основных и постоянных его забот.

В земной жизни особенно важны те Встречи, которые влекут за собой Встречи в посмертной базисной жизни. Во Встречах базисных человек не расходятся. Они – огромное богатство Божественного Работника.

Чем выше маточные узлы в Дельфисе, тем больше их сплоченность. Сама по себе состоявшаяся Встреча базисных человек поднимает их маточные узлы к вершине Дельфиса. Именно поэтому Божественный Работник приветствует образование любых групп маточных узлов, устремленных на какое-либо восхождение. Далеко не все из них станут в стартовые поколения Преображения, но все являются кандидатами.

* * *

Разные задачи на разных участках Пути Замысла решать одни и те же исполнители не могут. У каждого отрезка Пути Замысла свои задачи, которые исполняют свои серафы, свои маточные узлы и свои заряды Филиосара Мозга.

Базисный человек живет с тем слоем Филиосара Мозга, который ему предоставляет Божественный Работник. Это его исключительная компетенция. Земной человек живет с тем зарядом мозга, который ему предоставлен базисным человеком.

Отличие мозговой деятельности человека от животного в том, что она не жизнедеятельность тела потайного двойника, в котором душа потайного двойника. Заряды Филиосара Мозга в теле потайного двойника разные по силе заряда и по полноте использования в навигации.

Области человеческого мозга задействуются постепенно. Мозг на Пятом Дне не тот, что в начале исторических времен Четвертого Дня.

На характеристики заряда влияет и аития маточного узла, и дельфическое Я. На Шестом Дне дельфическое Я поднято на недостижимую для человека Пятого Дня высоту, и пользуется иными филиосарическими зарядами, и несопоставимо шире использует их в мозге человека. На Шестом Дне задействуются ныне бездействующие области нашего мозга. Это должно сказаться и на физиологии человека, и его психике.

Заряд задействуется в мозге когда полностью, когда в ползаряда, в полсилы, не полностью. Один и тот же маточный узел с одним и тем же серафом может разными зарядами одновременно находиться в разных навигациях, но при разности в возрасте не более 14 лет. Это решает базисный человек, исходя из ситуации.

Дельфис мы условно изобразили конусом или пирамидой с Первым Лицом на вершине. Другую инстанцию Божественного Работника, Филиосар Мозга, представим кругом или шаром, в центре которого солнце Сознания сферы Первого Лица. Чем ближе заряд Филиосара Мозга к солнцу Сознания, тем он сарически мощнее и интенсивнее. И тем в человеке более мощные и интенсивные Светы Сознания, используемые в его внутренней жизни.

Солнце Сознания сферы Первого Лица и Сар Первого Лица – из одного и того же источника Божественного Сара и потому не могут не быть связаны. Центр Филиосара Мозга связан с вершиной Дельфиса.

Филиосар Мозга в силу этой связи (да и сам по себе) обладает сарической волей-властью, сообщаемой мозгу человека. Чем глубже слой, из которого взят заряд в навигацию, тем мощнее его саризм.

Потенции тела потайного двойника должны соответствовать потенции восхождения души потайного двойника и ее реализации, полученной от маточного узла Дельфиса.

В разном отдалении от центра Филиосара Мозга есть слои поверхностные и глубинные^{*)}. В поверхностных слоях множество выделенных областей, каждую из которых можно принимать за отдельный Филиосар Мозга, обслуживающий тот или иной народ или общность. Каждый заряд поверхностного слоя предназначен для вселения в мозг одного человека. Для принятия этого заряда мозг человека Четвертого и Пятого Дня задействует определенные участки мозга.

^{*)} Чистилище находится в поверхностном слое.

Заряды поверхностных пластов Филиосара Мозга используются до Преображения. Глубинные слои Филиосара Мозга не задействуются Божественным Работником до эпохи Преображения.

Специально предназначены для начала процессов Преображения заряды Филиосаров Мозга иного уровня. И тело потайного двойника в состоянии Преображения иное. Иные в Преображении маточные узлы, иные души потайного двойника. Вместе с этим в мозге человека включаются некоторые области, которые не использовались на Четвертом и Пятом Дне.

Новая генерация людей Преображения обладает несколько иным мозгом, чем мозг человека Пятого Дня, и работает он иначе. Иной мозг – и несвободный ЦУ Структуры человека иной, иное и управление Структурой и плотью. Вся Структура внутреннего мира человека Преображения работает иначе.

Божественный Работник выбирает для стартового поколения определенных базисных человек, сплавляет их в группу и наделяет каждую группу зарядами одного из глубинных пластов. Это заряды особого рода.

Каждый из таких зарядов способен одновременно работать с многими маточными узлами и в навигации разом вселяться в мозг многих людей. Мозг этих людей начинает работать в унисон.

Каждая отдельная группа людей Преображения живет с одним и тем же макрочарядом мозга, взятого из одного и того же глубинного пласта Филиосара Мозга. Благодаря этому они с рождения составляют неразрывное целое и обладают свойствами, которыми человек Пятого Дня не обладает.

В команде стартового поколения людей Преображения образуется **единая душа потайного двойника**, состоящая из душ потайных двойников каждого. Их работающие в унисон тела потайных двойников поставлены базисными человеками, живущими синхронно и гармонично, как единый базисный человек Преображения.

В первом чтении мы пользовались понятием системы человек-сераф (филиоэденский плод). Во втором чтении мы с большим основанием будем пользоваться понятием системы **базисный человек – земной человек**. Эта система не одна и та же Утром и Вечером Четвертого Дня, в первом осевом времени и в конце Пятого Дня. В эпохе Преображения система базисный человек – земной человек находится в особом рабочем состоянии.

До Преображения действует исключительно личная система базисный человек – земной человек. Базисный человек в ней автономен: выходит в навигацию, когда ему нужно, и стремится жить между навигаций так, как ему это нужно. У каждого свой заряд (или несколько своих зарядов для навигаций), свой сераф, свой маточный узел.

Для целей Преображения образуется **общеконандная система базисный человек – земной человек**. В силу этой коллективной системы проистекает совместность всего жизнедействия стартового поколения Преображения.

9

Весь XX век создавал нового человека: строителя коммунизма, настоящего арийца, человека успешного, либерального человека, пустотелого человекобога. Настала пора создания в море Пятого Дня островков людей Преображения, в которых зарождается Шестой День.

Стартовые поколения Преображения – не разгорающийся костер, а заготовка щепок. Накануне эпохи Преображения и в стартовых поколениях ее надо разобраться: достаточно ли накопленных на Пятом Дне ресурсов и потенциалов для жизни и работы на Преображение? Это стадия отбора щепок для малых костров и сортировки дров. В ней определяется, на что годен, куда годен, годен ли и чего стоит каждый базисный человек в Божественном Работнике.

Божественному Работнику надо обнаружить в составе базисного человечества сухие щепки для малых костров Преображения. Иначе, как в работе навигаций, определить это нельзя.

Эпоха Преображения уникальна тем, что в ней центр Божественной Работы и основная нагрузка ее перемещается из Божественного Работника в земного человека.

Базисный человек – человек Божественного Работника. Земной человек – человек Божественного Работника и Триады Божественных Лиц.

Повторим еще раз: именно в этом основная роль земного человека, его значение и смысл на Пути Замысла.

Базисный человек отправляется в земную навигацию для того, чтобы через земного человека получить для своего восхождения дары Триады Божественных Лиц.

Команда Преображения образуется в базисном человечестве Божественного Работника и командирруется на восхождение, реализует себя в земном человеке.

Стандартный тип навигации Пятого Дня производится по оперативным нуждам определенного серафа (или филиоэдэнского существа) и маточного узла. Это дела рутинные. Стартовые поколения Преображения формируются в результате селекции в посмертном мире.

В видах этой селекции сам Божественный Работник целенаправленно выпускает в навигацию Пятого Дня те или иные базисные человеки. Это навигации на перспективу любой отдаленности. Они исполняют особые задания, которые в навигации не начинаются и не завершаются. Бывает, что Божественный Работник, когда ему нужно, обращается к отдельному земному человеку со специальной акцией.

Что-то должно произойти в земной жизни такое, быть может, катастрофическое для людей, что позволит Божественному Работнику перегруппироваться на работу в состоянии Преображения.

В системе базисный человек – земной человек действует двухтактный принцип.

Земной человек более или менее успешно свершает то, что ему заказано из базисной жизни. Результаты его работы принимаются базисным человеком. Он самореорганизуется, выходит на следующий участок Пути Замысла, что-то меняет (или не меняет) в Структуре земного человека. Это нужно для того, чтобы обратиться в горячий цех земного человека с новым заданием.

На Преображение базисный человек ставится Божественным Работником особым образом, всё в соответствии с новой постановкой **всех звеньев** базисного человека на Преображение – и в звене заряда Филиосара Мозга, и в звене серафа Филиоэдэна, и в звене маточного узла Дельфиса. Соответственно, в земном человеке Преображения что-то меняется в душе и теле потайного двойника. Это и иной заряд мозга, и иная направленность волящей свободы коренного Я и реализация аитии, и иное самовыражение серафа. А отсюда – особый характер восхождения стартового поколения.

* * *

Человек Пятого Дня проживает жизнь не думая, что исполняет Замысел. Не надо взваливать на него то, что ему непосильно. Иное дело человек Преображения. Люди Преображения, умея бегать по Земле, обретают крылья и летают.

Человек Преображения – человек личнодуховной жизни особого рода.

Восхождение Преображения совершается дружиной Преображения в совокупном восхождении общедружинного действия. Это не та, нам знакомая одиночная личнодуховная жизнь, проходящая в тени Пятого Дня, а одновременно одиночное и совместное путевое восхождение.

Жить всем вместе хорошо и необходимо общедуховной жизнью. Жить вдвоем хорошо и нужно сторгиодуховной жизнью. Но личнодуховная жизнь потому и личная, что одиночная.

Основа личнодуховной и сторгиодуховной жизни – воля восхождения коренного Я. Основа общедуховной жизни Пятого Дня не коренное Я, а всечеловеческое Первое Лицо. Общедуховная жизнь Пятого Дня консервативна и недвижима. Это ее конституционное свойство.

Люди Преображения **суть люди общедружинного личнодуховного действия** – невиданного на Пятом Дне действия.

Такое возможно только при едином заряде из Филиосара Мозга, единстве маточных узлов в Дельфисе и единении серафов в Филиоэдэне.

Люди Пятого Дня и люди Преображения суть разные генерации людей.

Во все века Пятого Дня серафический базисный человек выпускал земного человека в одиночное плавание. В отличие от путевых людей Пятого Дня люди стартовых поколений стремятся друг к другу не только для сторгии и дружбы, а более всего для того, чтобы быть в единстве восхождения. В путевом и сторгическом восхождении люди Преображения один за всех и все за одного. Они совершают восхождение по одиночке и вместе с тем сообща и разом.

Земная дружина Преображения выходит в навигацию от базисных человек, специально подготовленных Божественным Работником для работы стартового поколения Преображения. У людей стартового поколения большая, чем у людей Пятого Дня, потенция восхождения, обретенная по большой близости к Первому Лицу в Дельфисе. Но мощь стартового поколения и его перспективы не столько в потенции восхождения каждого маточного узла и коренного Я, сколько в единстве всех восходящих и их совместном векторе восхождения.

В стартовые навигации выпускаются люди от особого рода базисных человек, обладающих особой серафической, сарической и сторгической мощью. Вместе с усилением творческой мощи авторского Я это обеспечивает доминирование серафической личности в Структуре.

В Структуре внутреннего мира человека Самость у каждого своя, а серафическая личность – общая, неразрывно включенная в единую серафическую личность всей дружины Преображения. Мощь серафической личности каждого многократно усиливается общедружинной серафической личностью, в составе которой находится серафическая личность отдельного человека.

* * *

Дружина Преображения не единение строя и не содружество, а единая сарическая воля, единая волящая свобода. В дружине Преображения восходят по одиночке и все вместе. Чудо дружины Преображения новой генерации людей в том, что коренное Я у каждого свое, но воля их общая. Усиление воли мотива роста в одном приводит к усилению воли всех.

Путь восхождения личностнодуховной жизни проходит и каждый человек Преображения, и вся дружина преобразования в целом. Восхождение по Пути каждого тотчас сказывается на продвижении Пути всей дружины. Общедружинное восхождение отражается на путевом продвижении каждого.

Душевное рождение каждый проходит отдельно. Между душевным и личностным рождением личностнодуховные жизни собираются в пучок. Личностное рождение проходят все вместе в своем поколении. В нем все вместе проходят Первую Критическую точку и третью стадию Пути. Вторую Критическую точку одолевает каждый по отдельности, кто сможет. По отдельности живут на свободном и столбовом пути.

И все же собственно прохождение Пути для восхождения Преображения не самоцель.

Стартовые поколения Преображения имеют задание на непрерывное совместное увеличение уровня духовного сознания во всех видах и разновидностях роста. Это и собственно путевой рост (к следующей на Пути восхождения стадии) и всякий иной рост, обеспечивающий повышение верхнего уровня духовного сознания с максимальной скоростью.

Люди Преображения в каждый момент жизни нацелены на максимальное ускорение верхнего уровня духовного сознания и в себе, и в своей дружине Преображения. Для этого они постоянно ищут новые способы и направления увеличения его. Именно это высший смысл их жизни. Все выше и выше, все скорее и скорее, и без остановки.

Из мотива аитии стартового поколения исключено стремление к созданию авторской картины Произведения Жизни. В дружине Преображения постоянно создается сверхглубинная картина Произведения жизни. Она все более возводит серафическую жизнь всей группы базисных человек Преображения к выходу в эденский мир.

Сверхглубинная картина оставляет отметину и в заряде Филиосара Мозга, а значит, передается по наследственности в мозге человека.

* * *

Дружина преобразования земных людей и группа Преображения базисных человек существуют в единой системе базисный человек – земной человек. Для каждой дружины Преображения в составе Божественного Работника создается отдельная система базисный человек – земной человек, живущая в режиме общедружинного единства стартовых поколений. Что

и влечет за собой рождение новой генерации людей с иным качеством жизни и работы, со своей задачей на Пути Замысла.

Для дружины стартового поколения в Божественном Работнике выделяется определенная группа базисных человек из состава той или иной Общей души или вне ее. Для этой группы образуется особый участок клеток мира филических двойников и серафов Филиоздена.

Создание группы базисных человек для Преображения – одно из дел Божественного Работника на Пятом Дне. Образование единства маточных узлов Дельфиса для каждой дружины Преображения в базисном человечестве – другое его дело на Пятом Дне. В этом Минидельфисе Преображения стартового поколения объединены в целое маточные узлы особых потенциалов восхождения и сарических волей. Минидельфис Преображения – общая матка особой группы Преображения базисного человека.

Формирование Минидельфисов Преображения – дело исключительно Пятого Дня и одна из основных задач его. Земной человек в создании Минидельфиса принимает участие постольку-поскольку. Его роль ограничена созданием отдельных маточных узлов для него. Остальное – внутренняя работа Божественного Работника по селекции стартового поколения в себе.

Минидельфис, из которого образуется человечество Шестого Дня, схож с потайным двойником, из которого вырастает внутренний мир человека. Дружина Преображения зачинается и ширится из ядра Минидельфиса. Лучше всего, если отбор его производится из наличных маточных узлов общедуховной области Дельфиса, но это не всегда так.

Сходство Минидельфиса с потайным двойником подтверждается и тем, что в него вложена своя производная Сара Первого Лица Минидельфиса Преображения, совершающая сторгическое восхождение к Сару Шестого Лица, и производная Первого Лица Минидельфиса, способная совершать свое восхождение.

Первое Лицо и Сар Первого Лица сами вместе действуют на Пятом Дне в качестве общедуховной власти. Общедуховная власть не самая высшая степень выражения Первого Лица в Дельфисе. Максимальная реализация Первым Лицом своего подобия Нулевому Лицу на Пятом Дне недостаточна для Преображения и должна быть усилена. Минидельфис Преображения наделен управляющей производной Первого Лица, достоинство которой превышает достоинство общедуховной власти.

Минидельфис Преображения создает в дружине людей Преображения **общедружинную духовную власть**, в которой реализуются максимальные возможности Первого Лица, установленного на ступени канала Богоподобия до Преображения. Власть эта обладает волей восхождения от общедружинной совокупности аитии и коренных Я. Она управляет общедружинной жизнью всех и через всех – жизнью каждого. В отличие от общедуховности Пятого Дня она не стремится к стабильности, наоборот, побуждает к восхождению всех и каждого.

Общедружинная духовная власть – дух совместности личнодуховных жизней отдельных людей. Люди Преображения – люди личнодуховной жизни иного образца, они создают иного рода общедуховную жизнь как совокупность личнодуховной жизни всех. Единство дружины Преображения обеспечено Первым Лицом Минидельфиса Преображения и Саром Первого Лица Минидельфиса Преображения.

Волей Первого Лица Минидельфиса группа базисных человек Преображения вербует в свои ряды вне навигации других базисных человек и испытывает их в навигации на крепость хода. И жизнь основной массы людей в эпоху Преображения не может хотя бы в некоторой степени не руководиться общедружинной духовной властью стартового поколения. Однако важно понять, что это не руководство земного человека к земному человеку, а руководство или рекрутирование через базисное человечество. Таким образом, группы базисных человек из недр Божественного Работника направляют и поправляют процессы Преображения на Земле.

* * *

Сторгия и Дружба всегда в общем строю общедружинной системы жизни.

Базисные человеки групп Преображения плотно сочленены со сторгическими кластерами разного достоинства, достигнутого в сторгиодуховном росте земного человека. Восхождение Преображения с самого начала сопровождается сторгией. Потенция сторгиодуховной жизни, исходящая от ближайшего сарического солнца Сара Первого Лица Минидельфиса Преображения, всё усиливается, достигает Сопутства и дальше переходит в высшее качество эденской сторгии.

Присутствие Сара Первого Лица в жизни человека наиболее полно в личной дружбе. Люди стартового поколения – коллектив друзей, спаянный Саром Первого Лица. Дружба в нем порождается самопроизвольно, от Сара Первого Лица и от самого присутствия одного в жизни другого. Друзья – пальцы на руке. Сар Первого Лица – ладонь, на которой пальцы.

Дружба мужчин в дружинах Преображения достигает вершин и полностью реализуется как в качестве общедуховного явления, так и в качестве мистического явления.

Женская Дружба (не подружничество) основана на их сторгичности и причастности каждой к сторгиодуховному действию общедружинной жизни Преображения.

Обо всем этом, даст Бог, мы будем говорить особо.

Группа Преображения базисных человеков спаяна сарически, свита сторгически и собрана в кулак для единого восхождения. Так она Божественным Работником создается весь Пятый День и утверждается в действии стартового поколения.

Стартовое поколение, придя в земное человечество, не независимо от исторических, природных и прочих катаклизмов. Людей Преображения нельзя уничтожить. Уничтожишь на Земле, и они тотчас из базисного человечества объявятся вновь.

10

Зачатие Божественного Адама происходит при достаточном сближении Божественных Лиц в Триаде. Путь Замысла – сюжет их сближения и его основа, задача и цель. Результат каждого отрезка Пути Замысла – большее взаимное сближение Божественных Лиц при содействии четвертого Осуществителя Замысла, Божественного Работника.

Божественные Лица в Триаде осуществляют Замысел в совместности. Взаимное сближение Божественных Лиц на Пути Замысла происходит из одного взаимоположения Божественных Лиц в другое. Когда одно Божественное Лицо идет навстречу с другими, то и они должны идти навстречу с ним. Диспропорция в сближении и взаимоположении нарушается в переходные моменты Пути Замысла и восстанавливается.

Сближение Подлинника с Отцом – постепенный и медленный процесс. Движение Лиц Отца навстречу Подлиннику – взрывной процесс сближения. Моменты бросков Отца к Подлиннику установлены в сюжете Пути Замысла. В Преображении это **серафический взрыв**.

Без участия Божественного Сара сближение Подлинника и Отца не происходит. Божественный Сар приводит Подлинник к Отцу и Отца к Подлиннику, стягивает их Собой Друг к Другу.

Сближение Божественных Лиц для Зачатия Божественного Адама совершается в Божественном Работнике.

Серафическое восхождение в Божественном Работнике необходимо для прихода Отца на место Зачатия. Дельфическое восхождение в Божественном Работнике необходимо для прихода Подлинника на место Зачатия. Сторгическое восхождение в Божественном Работнике служит приходу Божественного Сара на место Зачатия.

Для Преображения Божественные Лица Триады идут на сближение в Божественном Работнике с его помощью. В Преображении Отец представлен своими Лицами, Четвертым и Восьмым Лицом. Для Преображения Лица Отца входят в Божественного Работника и зани-

мают в нем место Встречи с Подлинником. Подлинник представлен в Преображении Первым Лицом и Шестым Лицом, которые, в отличие от Лиц Отца, исходно присутствуют в Божественном Работнике. Божественный Сар в Преображении представлен Саром Первого Лица и Саром Шестого Лица.

В Преображении на Пути Замысла дельфическое восхождение возносит локальные производные Первого Лица или его самого к Подлиннику. Серафическое восхождение приводит к внедрению Лиц Отца в глубь Божественного Работника. Сторгическое восхождение решает проблему зла в человеке и вводит Божественного Сара в Божественную Работу Божественного Работника. Без сторгии дельфическое и серафическое восхождения не продуктивны.

Преображение на Пути Замысла – процесс сближения Божественных Лиц Триады через Божественного Работника или в нем. Сначала в Божественного Работника устремляется Отец и производит серафический взрыв. За ним Божественный Сар производит керувический взрыв. Затем Подлинник производит Преображение.

Таким образом, в процессе Преображения четыре стадии.

Начальная стадия стартовых поколений. В стартовых поколениях Отец, Подлинник и Божественный Сар примериваются пойти навстречу Друг Другу.

Стадия Отца, стадия серафического взрыва и образование ареалов Ликов. В результате серафического взрыва базисные человеки групп Преображения взлетают серафами навстречу Лицам Отца.

Стадия Божественного Сара, стадия керувического взрыва и соединение сфер Божественного Работника. В результате керувического взрыва базисные человеки ареалов Ликов подняты к Сарам Шестого Лица.

Финальная стадия собственно Преображения. В результате ее Подлинник поднимает Первое Лицо и вместе с ним весь Дельфис на новую высоту сферы Шестого Лица.

Божественные Лица активно включаются в процесс Преображения. От этого сила волящей свободы, мотив роста и потенция аитии из стадии в стадию увеличиваются.

* * *

Конус Дельфиса отметками поделен на слои. Нижний слой Четвертого Дня отделен от слоя Пятого Дня отметкой первого осевого времени. Более высокий слой стартового поколения отделен от слоя Пятого Дня отметкой старта Преображения. Верхний слой стадии серафического взрыва отделен отметкой, разделяющей его от слоя стартового поколения. Выше отметки серафического взрыва в Дельфисе остается место для дельфического восхождения на третьей и четвертой стадии Преображения.

Для полноты картины укажем на особую область могильника в дивертикуле Дельфиса сбоку от его дна.

Второе осевое не отметка в Дельфисе, а момент Преображения на Пути Замысла.

На заре человечества все маточные узлы расположены в одном нижнем слое Четвертого Дня Дельфиса. Формирующиеся исключительно на Земле народы Четвертого Дня нечетко намечают свои области в составе базисного человечества и в Дельфисе.

Четко общедушевные области образуются только н Пятом Дне. Первое Лицо при участии Сара Первого Лица создает свою особую управляющую производную с первого осевого времени в слое Пятого Дня Дельфиса – общедуховную власть.

В первое осевое время маточные узлы намеченных прежде общедушевных областей начинают подниматься в слой Пятого Дня Дельфиса. Это становится возможным благодаря специальной акции Божественного Работника, создающего для этих областей особую производную Первого Лица, общедуховную власть. Общедуховная власть не только формирует общедушевные области в слое Пятого Дня Дельфиса, но и побуждает их маточные узлы на дельфическое восхождение к вершине Первого Лица Дельфиса.

За отметку старта Преображения в слой стартового поколения рывком выносятся маточные узлы Минидельфисов, специально для этого создаваемые Божественным Работником внутри общедушевных областей Пятого Дня.

Для их создания Первым Лицом и Саром Первого Лица образуются соответствующие производные – Первое Лицо Минидельфиса Преображения и Сар Первого Лица Минидельфиса Преображения. Дельфический рост в слое Пятого Дня побуждает процесс личного восхождения отдельных базисных человек и отдельных людей (или сторгических пар) к Отцу и Божественному Сару. Дельфический рост в слоях Преображения личный и коллективный и побуждает процесс личного и коллективного восхождения Минидельфисов (и их дружин Преображения на Земле) к Отцу и Божественному Сару. Личный рост и коллективный рост (и дельфический, и сторгический, и серафический) взаимно дополняют и усиливают друг друга.

Каждому слою Дельфиса соответствует пласт зарядов Филиосара Мозга, который задействуется при переходе из слоя в слой.

Дельфические Я маточных узлов Минидельфисов при их подъеме за отметку серафического взрыва вплотную приближаются к Первому Лицу и обретают полное его звучание. Серафическая личность в Структуре человека обретает полную силу. Соответственно, усиливаются возможности авторства жизни и восхождения в базисном человеке и авторского восхождения в земном человеке.

* * *

Образ человека Преображения не образ человека Пятого Дня и не образ человека Шестого Дня. Это образ человека, поэтапно свершающего Преображение человека Пятого Дня в человека Шестого Дня.

К серафическому взрыву подходит и его проходит выделенная из состава дружины Преображения когорта серафического взрыва. В ней образуются эденорожденные Лики.

Для стартовых поколений Божественный Работник не создает новых базисных человек, а пользуется тех, которых он сам загодя определил для этой цели на Пятом Дне. И для серафического взрыва Божественный Работник не создает новых базисных человек, а отбирает их из базисных человек, участвующих в восхождении стартовых поколений. Задача стартового поколения не только привлечь к Преображению всех, кого можно привлечь, не только отсечь из поколения серафического взрыва, кого надо отсечь, но и создать это поколение из своего состава.

Всякий человек в дружине Преображения совершает в ней восхождение, превышающее заложенную в нем потенцию восхождения. И тем резко повышает эту потенцию для следующих своих навигаций. В поколение серафического взрыва они входят с совершенно иной потенцией и еще больше повышают ее в нем.

Вначале образуется команда Преображения стартовых базисных человек, потом их навигация в дружину Преображения земных людей. Сначала это отдельные люди, потом дружина стартового поколения, и из ее состава когорта серафического взрыва.

Отдельный человек Пятого Дня в исключительных случаях способен в серафическом росте выходить в эденский мир, подниматься по каналу Богоподобия до уровня святости, но это для работы Пятого Дня, вообще говоря, не нужно. Он и не готов к этому. Человеку стартового поколения необходимо быть готовым не только к выходу на пятый этаж, но и к работе на нем – как прозревателя и на столбовом пути к эденскому рождению.

Серафы стартового поколения суть серафы четвертого этажа Филиоэдена, восходящие на пятый этаж. Серафы серафического взрыва – серафы пятого этажа. При серафическом взрыве в навигацию направляется весь состав базисных человек с серафами пятого этажа, нажитый на Пятом Дне и в стартовых поколениях. Знать, достаточно ли их для серафического взрыва, до серафического взрыва нельзя.

Люди стартовых навигаций легко восходят на третью стадию Пути, обладают харизмой, сарической волей, но к эденскому рождению не готовы. Если пятый этаж как-то и заселялся на Пятый День, то исключительно с расчетом на серафический взрыв. Человек Пятого Дня в лучшем случае трехстадийный. Но уровень духовного сознания путевого человека, прошедшего Вторую Критическую точку, не для человека Пятого Дня. Он этот уровень не вмещает. И выходить на Пути восхождения за Вторую Критическую точку ему незачем.

Человек в когорте серафического взрыва должен на Пути проходить Вторую Критическую точку.

Восхождение по каналу Богоподобия отдельного земного человека более всего повышает достоинство базисного человека. Потенция достижения уровня святости безусловно обеспечивает включение в когорту серафического взрыва.

Поколение серафического взрыва отчасти продолжает вектор восхождения стартового поколения. Но, в основном, серафическое восхождение мотивировано прорывом в эденский мир через эденское рождение Пути восхождения. Это поколение сфокусировано на достижении вершины Лица.

Установки восхождения стартового поколения остаются в поколении серафического взрыва, но главная мотивация его – серафическое восхождение к Лику.

Серафическое восхождение вместе с другими видами восхождения во всех стадиях Преображения идет всегда. Стартовое поколение восходит всеми возможными восхождениями, которые поднимают уровень духовного сознания человека и усиливают дельфический рост базисного человека. В том числе и серафический рост. Восхождение поколения серафического взрыва преимущественно серафическое.

Костер Преображения одними человеческими усилиями не загорается. Серафический взрыв производится не людьми. Серафический взрыв осуществляется совместными усилиями Божественного Работника и Отца.

Отбор для серафического взрыва производится с решающим участием Лиц Отца. Для стартовых поколений Божественный Работник порождает многие дружины Преображения. Из них не все способны породить Лики. Кого из них взять и кого не брать для серафического взрыва, решает вместе с ним Отец. Кого Отец выбрал, тому Он и помогает, – усиливает в нем эденскую волю Лиц Отца.

Когорты серафического взрыва восходят к Лицам Отца. Они более всего отличаются от дружин стартовых поколений тем, что Четвертое Лицо и Восьмое Лицо непосредственно и активно участвуют в их серафическом восхождении.

Серафический взрыв – решительный шаг Отца навстречу Подлиннику.

Стартовое поколение – генерация людей с неведомым человеку Пятого Дня мотивом аитии. Для восхождения на стадии серафического взрыва должно хватить волящей свободы и потенции аитии. Их ресурсы надо добыть на стадии стартовых поколений. В серафический взрыв из стартового поколения избираются маточные узлы особой мощи волящей свободы и высокой потенции аитии.

Лица Отца нельзя привлечь одними человеческими усилиями. Для включения Лиц Отца в Божественного Работника нужен уровень духовного сознания, которого нет на Пятом Дне. Повышение уровня духовного сознания земного человека – локомотив Преображения. Потенция аитии имеет значение для уровня духовного сознания вне зависимости от ее реализации, но зависима от реализации. Филиоэденская высота серафа определяет уровень духовного сознания, даже если Путь сорван в самом начале. Но для серафического взрыва сераф должен иметь возможность взойти через эденское рождение в состояние Лица.

Обладающее наибольшей потенцией и сарической волей стартовое поколение взмывает вверх на высоту поколения серафического взрыва. Это его главная задача.

Готовых маточных узлов для поколения серафического взрыва в Дельфисе нет. Они не возникают до стартового поколения. Вышедшие в навигацию стартового поколения маточные узлы должны быть подняты в этой навигации до высоты, необходимой для их дальнейшего участия в серафическом взрыве.

Пятый День нужен на Пути Замысла для образования и подъема общедушевных участков Дельфиса и их дельфического роста. Стартовое поколение нацелено на подъем уровня духовного сознания в земном человечестве и на дельфический рост в Минидельфисах базисных человек Преображения – взмыванию Минидельфиса к вершине Дельфиса. Маточные узлы когорты серафического взрыва выделяются из Минидельфиса и поднимают его в Дельфисе.

Маточные узлы когорты серафического взрыва взяты из высших пластов Дельфиса. Они пользуются сарической мощью Сара Первого Лица и зарядами из наиболее близких к центру концентрических слоев Филиосара Мозга. Мощь серафического взрыва проистекает отсюда.

У каждой дружины Преображения своя история Преображения и свои сроки. К моменту собственно Преображения дивизионы Преображения могут находиться на разных стадиях сюжета Преображения.

Серафический взрыв не одномоментный акт, а процесс, который может растянуться на десятилетия. Дружины входят в него и выходят из него не одновременно. И за эти десятилетия что-то важное происходит в остальном человечестве.

Сроки серафического взрыва зависят от результативности двух процессов, идущих вверх и вниз. От того, когда стартовые поколения породят собой поколение серафического взрыва. И от того, когда Божественный Работник в видах Преображения совершит грубую чистку базисных человек в видах Шестого Дня и необходимый популяционный отбор в земном человечестве. Об этом мы будем говорить в пятой книге.

11

Само по себе серафическое восхождение, какой бы мощи оно ни было, недостаточно для привлечения Лиц Отца в Божественного Работника.

На стадии серафического взрыва Отец следит за осуществлением Замысла в Филиоэдене и помогает ему в этом. В серафическом взрыве есть стремление серафов в Эден, к Лицам Отца, но и есть стремление Лиц Отца к Филиоэдену. Серафический взрыв дает Отцу возможность пойти на Встречу с Подлинником. Четвертое Лицо и Восьмое Лицо в серафическом взрыве сами ищут самореализации в Филиоэдене и человеке.

Отец идет на сближение с Подлинником, это его цель и задача. Божественному Работнику через восхождение человека по каналу Богоподобия надо показать Отцу готовность сближения с Подлинником. Без восхождения по каналу Богоподобия, без особой и специальной обращенности к Подлиннику, Четвертое Лицо и Восьмое Лицо брать под свое начало Филиоэдэн в серафическом взрыве не станут.

Само по себе усиление действия Четвертого Лица и Восьмого Лица в серафическом взрыве (то есть включение Отца и его Десятого Лица в Путь Замысла) совершенно таинственно.

Лик – базисный человек, вышедший в эденский мир в результате эденского рождения земного человека.

Земной человек в серафическом восхождении переводит своего серафа (в системе базисный человек – земной постчеловек) на более высокий уровень, большего приближения к Четвертому Лицу или Восьмому Лицу и выходу в эденский мир. Без Пути как такового и людей, прошедших Путь до конца, серафический взрыв неосуществим. От них зависит успех серафического взрыва и, следовательно, дальнейшее осуществление Замысла.

Лица Отца в чувстве-сознании Лика не Родители, не Прародители, не Властелины, не Те, Кто подавляет и требует подчинения, а Те, без Которых его нет.

Лица Отца – не Хозяева Неба и Земли, а владельцы личной духовной жизни человека, который сам трудится и призывает человека трудиться.

Подлинник – Исток в отношении Первого Лица, своего подобия. Лица Отца – Истоки, которые эденорожденный человек несет в себе, не будучи его подобием.

Любое подобие принципиально отделено от подлинника и не может сознать себя с ним в совместности. Переживание Четвертого Лица или Восьмого Лица предполагает неустранимую совместность с ними. После эденского рождения на Пути восхождения Лик в стержневом чувстве жизни, то есть в отношении Отца, сознает Лица Отца в формуле Богоотцовства: «Я не есть Он, но Он есть во мне (Он есть я), а я – в Нем (я есть Он)» (см. «Становление и преобразование человека»).

Сознание Богоотцовства не есть сознание сыновства. Эденорожденный Лик сознает себя не «сыном» Отца, а «семенем» от Отца, Держателем семян, пригодных для пророста или оплодотворения. Лик Четвертого Лица или Лик Восьмого Лица во что бы то ни стало стремится прорасти или оплодотворить собой вся и всех.

Неустранимое стремление к проросту в других людях или оплодотворению других собой (даже при отсутствии ответного движения) непреодолимо возникает при эденском рождении и властвует над всем внутренним миром эденорожденного человека. Это стремление и чувство не имеет общего с чисто филическим стремлением сообщить о себе другим, распространить себя на других или завладеть их вниманием.

В результате серафического взрыва каждый Лик создает свою духовную семью, **ареал Лица**.

Серафический взрыв выводит всю дружину Преображения на новые горизонты. Один сераф становится Ликом, и все остальные в дружине Преображения становятся осязательно ближе к состоянию Лица.

В соответствии с самоощущением «семени» эденорожденный человек старается внедрить в других стиль одухотворенности своего Лица. Стиль одухотворенности Лица – сугубо личностное раскрытие семени от Лиц Отца. Ареал Лица – плод стремления Лица к оплодотворению собой.

Когорта серафического взрыва стремится явить собой определенный Лик, быть может, один на всех. Все при этом занимают свое положение в ареале Лица.

Каждый эденорожденный Лик живет в когорте серафического взрыва, возглавляет ее и обладает достаточной мощностью воздействия, чтобы распространять свой стиль одухотворенности не только на нее, но и на всю дружину Преображения. Вся она так или иначе включена в состав ареала Лица.

* * *

Цель и задача Пути восхождения не достижение Божественных вершин (как привычно связывать с восхождением), а прорыв в эденский мир и образование из него канала в Филиоэдэн и в человека.

Путь задуман через весь Филиоэдэн на выход в Эдэн. На первых стадиях Пути восхождения сераф внедряет в высшую душу человека свое серафическое лицо, затем обозначает свое присутствие, потом объявляется сам в человеке, потом волит в нем, как в себе. Это стадии все большего освещения человека эденскими Светами.

Эденское рождение – прорыв из Филиоэдэна в Эдэн. Лик вскрывает вход для эденских Светов в систему базисный человек – земной человек.

Серафический взрыв создает поле непосредственного действия Лиц Отца в ареалах Ликов и эденских Светов в определенном стиле одухотворенности этого ареала. Серафический взрыв пробивает многие входы из Филиоэдэна в эденский мир к Лицам Отца и дает возможность эденским Светам глубже и полнее проникать в Филиоэдэн. Мощная подпитка эденской энергией сплавливает людей серафического взрыва в спаянность ареала Лица.

Эденские Светы проникают в основу Филиоэдена, в филиоэденскую жизнь. Сама филиоэденская жизнь плотнее наполняется эденскими Светами, становится более «эденской». Эденские Светы проникают в мозг, далее выходят в плоть и в земную Природу.

Большой приток и напор Светов эденской Любви и эденского Разума сказывается на полноценности серафов. Филиоэден расширяет горизонты верхних границ. Лица Отца приближаются к новым границам Филиоэдена. Это приводит к еще большей активизации Филиоэдена и усилению эденской воли в навигациях.

Дельфис по высоте обладает немалыми резервами для дельфического роста и повышения уровня духовного сознания человека Преображения. Серафический взрыв поднял уровень духовного сознания ареалов Лица выше некуда. Предел высоты Дельфиса при существующем его положении в Божественном Работнике достигается после серафического взрыва.

Потоки эденской энергии после серафического взрыва проникают в филическую душу, гасят темную филию, повышают уровень духовного сознания и через это воздействуют на Минидельфис.

Обретаемые в земной жизни Лики в базисной жизни становятся в пару с Первым Лицом Минидельфиса и Саром Первого Лица Минидельфиса.

Ареал Лица в базисном человечестве образуется Первым Лицом Минидельфиса, Саром Первого Лица Минидельфиса и эденорожденными Ликами вместе. Они вместе и правят в нем.

В ареал Лица базисного человечества входит определенная группа серафов и определенная группа стволовых клеток в ткани мира филических двойников. Все вместе они образуют новое, высшее и единое человеческое существо ареала Лица в составе Божественного Работника.

Ареалы людей и базисных человек живут в единой системе земной и базисной жизни. Вместе они обладают своим «Я» и своей личной сарической волей.

12

Своей истиной и своей совестью Четвертое Лицо и Восьмое Лицо знают себя в человеке. Своя истина – особое человеческое переживание эденского Разума, напоенное отцовской волей Четвертого Лица. Своя совесть – особое человеческое переживание эденской Жизненности, наполненной отцовской волей Восьмого Лица. Напор эденского Света Разума и эденского Света Жизненности должен соответствовать высоте своей истины и своей совести. Чем ближе своя истина и своя совесть человека к Лицам Отца, тем ярче в нем эденские Светы.

Своя истина – это не субъективная истина, в отличие от объективной, а особое проявление духовного сознания истинности в высшей душе человека. Достоинство своей истины и своей совести одного человека отличается от своей истины и своей совести другого не по степени объективности или всеобщности, а по уровню духовного сознания истинности и духовного сознания совестливости, то есть проявленности эденских Светов.

Истина и совесть – человеческие понятия, к Лицам Отца не приложимые. Четвертое Лицо не носитель всеобщей Истины, и Восьмое Лицо не носитель всеобщей Совести, а генератор или побудитель своих истин и своих совестей, каждый раз складывающихся (если складывающихся) по-новому. Четвертое Лицо – Отец своей истины как таковой. Восьмое Лицо – Отец своей совести как таковой.

В ставшем действуют законы, а не истина. В становящемся не может быть всеобщей Истины. Объективная или всеобщая истина ищется по потребности филического разума, интеллекта; для эденского Разума она не существует.

Своя истина и своя совесть не есть то, без чего человек не может существовать. Это то, что с высот Отца спускается в земного человека для осуществления первичных целей Замысла. Божественные Начала Истины и Доброты-Жалости нужны не человеку для его жизни, а Замыслу и Его Работнику.

Самодержавный человек, человекобог, обделен истиной и добротой в такой степени, что не знает, что это такое, и пользуется суррогатами. Быть может, он предвкушает грядущие времена истины и совести и от этого впадает в мнимодуховность и фальсификации истины и совести в себе.

Своя истина – более или менее своя для людей одного и того же стиля одухотворенности, и более или менее чужая для людей иного стиля одухотворенности, и вообще не истина (не мудрость) для серафически неодухотворенного человека.

Истину человеку раскрывает Четвертое Лицо, но и это не вся Истина, а своя истина, высота которой зависит от уровня духовного сознания истинности. Высота своей совести зависит от уровня духовного сознания совестливости в человеке.

К Четвертому Лицу и Восьмому Лицу вернее приблизиться сообща, множеством личностнодуховных людей, обладающих своей истиной и своей совестью. На Пятом Дне люди своей истины, люди Четвертого Лица и эденского Света Разума, никак не сообщены, не складывают свои истины. Не то в ареале Лица.

Каждый эденорожденный Лик рождается со своим стилем одухотворенности. Вообще говоря, он не создает свой стиль одухотворенности с нуля, а как бы заново взводит его в яркости, четкости и наибольшей определенности на основе общих усилий прежде созданной группы родственных серафов.

Каждое эденское рождение порождает ареал Лица определенного стиля одухотворенности истины и совести, создает ареал существующих в единстве людей и базисных человеков.

Люди ареала Лица берут на своем Пути образ установления своего Лица. Этот образ включает взятые за идеал свободное нравственное чувство и свою истину Лица.

Лик – вершинное достижение определенного типа духовного сознания (истинности или совестливости) и вместе с тем вершинный установитель определенного типа одухотворенности. Лик мистически организует в свой ареал людей одного и того же типа одухотворенности серафической жизни. Своя истина, своя совесть для каждого в ареале это своя истина, своя совесть своего ареала Ликов. На каждого серафа ареала Лица непосредственно направлен от Лица луч Четвертого Лица или Восьмого Лица.

Ареал Ликов в наибольшей степени выражает Четвертое или Восьмое Лицо в человеке. Четвертое Лицо и Восьмое Лицо не только центры духовного тяготения ареала Лица, но и действующие его начала.

* * *

Серафический взрыв пробивает вход из Филиоэдена в эденский мир к Лицам Отца, дает возможность эденским Светам глубже и полнее проникать в Филиоэден. Они насыщают филиоэденскую жизнь и наполняют эденской энергией серафов. Филиоэден расширяет верхние границы, и Лица Отца приближаются к новым границам Филиоэдена.

Выходя в эденский мир, Лик все более поднимается к Лицам Отца. Наполнение ареала Лица эденскими Светами означает приближение Четвертого и Восьмого Лица к ареалу и человеку ареала к Четвертому Лицу или Восьмому Лицу. В эти времена становится реальным Пришествие Четвертого Лица и Восьмого Лица, их воплощение в человеческую жизнь.

Воплощение Восьмого Лица Утром Пятого Дня – чудо из чудес. Воплощение Лиц Отца в человеческий мир после серафического взрыва не чудо, а нормальное явление.

В первом Пришествии Восьмое Лицо обнаружило себя, предъявило себя Божественному Работнику, обозначило себя в земном человеке и было использовано Первым Лицом общедуховно. Было когда-либо такое же воплощение Четвертого Лица? Память об этом не сохранилась. Оно и понятно: Истина на Пятый День не является предметом человеческого интереса.

В результате серафического взрыва человек и Лица Отца сводятся достаточно близко для легкости воплощения их в ареал Ликов. Пришествие Четвертого Лица Отца критически ска-

зывается и на земной, и на базисной жизни, и на Божественной Жизни Божественного Работника в целом. Это само по себе есть акт Преображения.

Первый акт Преображения на Пути Преображения совершается Отцом. Он включает в себя **Преображение Филиоэдена** и пришествия Лиц Отца в человеческую жизнь.

Для того чтобы воплощение в земную человеческую жизнь могло произойти, нужно, чтобы на Земле жил тот, в кого можно воплощаться. Для того чтобы пришествия Четвертого Лица или Восьмого Лица могли состояться, нужны особые базисные люди, в навигации которых могут произойти воплощения.

* * *

Для пришествий Богочеловека Восьмого Лица и Четвертого Лица в человека нужен особый сераф, маточный узел особой аитии и особого дельфического Я, особый мощности заряд филиосара мозга. Богочеловеческий маточный узел и Богочеловеческое дельфическое Я для воплощения Восьмого Лица нарождается в особом рода земных навигациях Пятого Дня, коренное Я которых взшло по каналу Богоподобия на высоты святости. Богочеловеческий маточный узел и дельфическое Я для воплощения Четвертого Лица наживается на свободном пути при достижении необходимых вершин свободного пути.

Богочеловеческий заряд Мозга, как мы вскоре увидим, предоставляет для пришествий мир языка и его солнце Сознания.

Любое восхождение коренного Я по каналу Богоподобия к Нулевому Лицу Подлинника производит дельфическое восхождение. Восхождение к святости коренного Я возносит маточный узел и его дельфическое Я выше некуда – на самую вершину Дельфиса, вплотную к Первому Лицу и Сару Первого Лица. На этой высоте обретается максимально возможная для данного маточного узла потенция восхождения аитии.

В результате восхождения к Нулевому Лицу по каналу Богоподобия в святость добывается не только наибольшая потенция аитии, но особого рода аития, с особого рода волящей свободой, в которой готовится специальная акция воплощения Восьмого Лица. Кроме того, маточный узел святости и его аития обретают, кроме ориентации на Нулевое Лицо Подлинника, дополнительную ориентацию на Десятое Лицо Отца. Эта двойная ориентация необходима для возможности воплощения Восьмого Лица в Богочеловека Восьмого Лица.

Движение к святости и ее достижение в видах грядущего Преображения – одна из тех причин, по которым часть человечества перешла с Четвертого Дня на Пятый День. Человек Пятого Дня стремился к святости и достигал ее до востребования, для пришествия Восьмого Лица в ареал после серафического взрыва.

Вершины свободного пути, как и святость, достигаются на Пятом Дне не для Пятого Дня. Святость на Пятом Дне обрела общедуховное значение. Прозревателство свободного пути на Пятом Дне вообще не востребовано.

Пришествия Богочеловека Четвертого Лица и Восьмого Лица устанавливают высшее достоинство ареала Лика и тем производят своего рода выборку для следующих этапов Пути Преображения. Эти **ареалы Ликов становятся Боговдохновенными ареалами**, в которые максимально полно вносятся Истина и Совесть.

Человеческая жизнь в Боговдохновенных ареалах протекает в зримом присутствии Богочеловеков Лиц Отца. Люди ареала реально живут рядом с ними, очно и лично знают их. На Пятом Дне их назвали бы небожителями.

Воплощение Лиц Отца происходит не в людей, прошедших эденское рождение. Четвертое Лицо и Восьмое Лицо, в соответствии со сложившейся ситуацией восхождения на Пути Замысла, сами выбирают, когда и в ком воплощаться.

Боговдохновенный ареал создан Ликом, но растет, входит в зрелость и восходит в процессе Преображения под водительством своего Богочеловека. Он определяет вектор направ-

ления развития ареала и осуществляет его в видах дальнейшего Преображения. И, что немало важно, привлекает к ареалам Лица многих людей вне его.

Богочеловеки Четвертого и Восьмого Лица общедуховно правят в ареале Лица и распространяют свое влияние вне его, на иные дружины и ареалы и на основную массу человечества.

Вхождение в стадию серафического взрыва меняет расписание нормативного Пути восхождения. Испытания перед личностным рождением в ареале не нужны. Поэтому личностное рождение совершается лет в 25 или раньше. Первая Критическая точка проходит лет в 30. Вторая Критическая точка лет в 40, 45.

Если кто и проходил эденское рождение и достигал состояния Лица на Пятом Дне, то в глубокой старости. В ареале расписание Пути сокращается, и эденское рождение может произойти уже на седьмом десятке жизни.

Воплощение Богочеловека происходит в определенный ареал и в соответствии с установленным ареалом Лицом. Но не все воплощения равны по полноте воплощения. Одни более полные, другие менее, в той степени, какая необходима для процесса Преображения в данный момент Пути Замысла. Всей полноты воплощение может в конкретном случае не достигнуть.

Сознание истинности никому нельзя обрести с нуля. Даже Богочеловеку Четвертого Лица. С сознанием истинности надо родиться и потом многими усилиями вдумчивости являть свою истину в своей жизни. Так же и при воплощении. Четвертое Лицо не разом в определенном возрасте воплощается в человека. Это постепенный процесс все более и более полного воплощения на Пути восхождения в течение человеческой жизни. Окончательно воплощение может состояться после Второй Критической точки. Но наступает она на Пути восхождения Богочеловека не в 50 лет, как на Пятом Дне, и не в 40 лет, как в ареале Лица, а значительно раньше.

Доброжелательность воспитуема в человеке. Доброту-жалость Восьмого Лица привить невозможно. С ней хорошо родиться, но она трудно раскрывается от человеческих усилий, она растет сама до заложенных и назначенных ей при рождении пределов. Доброту-жалость от Восьмого Лица в человеке можно забыть, но взрастить ее сверх положенного в нем по рождению очень трудно.

Восьмое Лицо в человека воплощается разом. Когда? У кого-то при душевном рождении, у кого-то при личностном рождении, у кого-то с Нулевой Критической точки.

Достижение святости и вершин свободного пути на Пятом Дне нужны для воплощения Лица Отца в процессе Преображения. Воплощения Лица Отца нужны на Пути Замысла не для того, чтобы явить высшую Истину и Совесть, и не для того, чтобы переполнить человека любовью, совестью и истиной, а для Преображения Божественного Работника в состояние, необходимое для работы Шестого Дня.

Святость и высокого класса прозревание призывает Отца пойти на встречу с Подлинником. В результате серафического взрыва Отец посредством Божественного Работника становится ближе Подлиннику. Для воплощения Восьмого Лица и Четвертого Лица необходимо совместное решение Отца и Божественного Работника. В результате воплощения Десятое Лицо становится Лицом к Нулевому Лицу. Процесс сближения Подлинника и Отца в Божественном Работнике грозит стать взрывным.

В такой ситуации Подлинник должен бы незамедлительно пойти Отцу навстречу и совершить Преображение. Но до этого в ареалах и в самом Божественном Работнике должно произойти еще одно событие.

13

Следующая после серафического взрыва и создания ареалов Лица веха на Пути Преображения – **керувический взрыв**. Он решительно и во всех направлениях активизирует жизнедеятельность сторгических кластеров вместе с прошедшей серафический взрыв частью базисного человечества.

Без керувического взрыва нельзя заложить прочный керувический фундамент Дома. Это одна его задача. Другая его задача – образовать эденскую сторгию.

Вершина личнодоуховной жизни человека – эденское рождение. Вершина общедуховной жизни – святость. Вершина сторгиодоуховной жизни, наивысшее состояние сторгической взаиможизни – вхождение в эденскую сторгию.

Эденская сторгия – высшая сторгия, доступная человеку. Она предназначена в Замысле исключительно для Преображения после керувического взрыва. Кроме как в Преображении, эденская сторгия не нужна на Пути Замысла ни в земной жизни, ни в базисной жизни. Эденская сторгия – сторгия Преображения.

Эденская сторгия есть сторгия с участием Лица Четвертого и Лица Восьмого. Эденская сторгия в земной жизни с зарождения специально нацелена на достижение мужчиной Лица Четвертого Лица и женщиной Лица Восьмого Лица. Без достижения этого ее нет.

Земной эденской сторгии в базисной жизни соответствует достижение сародельфическим Я сторгического кластера предельных вершин сарического восхождения.

Всякая сторгия на земле наполняет и усиливает жизнь сторгического кластера и его сародельфического Я. Высшая и конечная задача в перспективе Пути Замысла всякой сторгии на Пятом Дне – заложить керувический фундамент Дома на Шестом Дне. Инстанция Сара Шестого Лица задает ей направление восхождения, не более того. Достижение вершины Сара Шестого Лица в ее задачу не входит.

Только дельфическое Я сторгического кластера эденской сторгии сквозь века наставлено на достижение Сара Шестого Лица и включение его в жизнь базисного человечества.

Для эденской сторгии необходим особый сторгический кластер. Мы будем называть его сторгическим кластером Преображения. Керув сторгического кластера Преображения выпускается в земную жизнь (и образует эденскую сторгию) только после керувического взрыва, и тогда, когда участвующие в ней серафы после серафического взрыва вплотную приблизились к эденскому рождению или уже прошли его и стали Лицами.

В результате эденской сторгии керув сторгического кластера Преображения соединяет двух серафов, ставших Лицами Четвертого Лица и Восьмого Лица. Маточный узел сторгического кластера Преображения объединяет двух базисных человек, призванных, в конечном счете, жить в эденском мире. Сародельфическое Я этого маточного узла в сарическом восхождении адресно устремлено к определенному Сару Шестого Лица и, в конце концов, внедряет его в преобразенную жизнь базисного человека и земного человека.

* * *

Эденская сторгия образовывается из всего для нее заготовленного на Пятом Дне. Весь Пятый День – инкубационный период эденской сторгии. Проходя через тысячелетия Пятого Дня, заготовки эденской сторгии во многих поколениях не пользуют керува и не восходят обычным сторгическим ростом.

До керувического взрыва эденская сторгия предваряется в виде серафического единения мужчины Четвертого Лица (обязательно с потенцией трехстадийности, осуществленной после подъема Пробуждения на Пути) и женщины Восьмого Лица с вполне выявленным чувством своей доброты-жалости, полученным ею как данность. Это не сторгия даже, а серафическое схождение, которое только на завершающей стадии, после керувического взрыва, становится сторгией.

Вплоть до керувического взрыва сторгический кластер Преображения живет исключительно в базисной жизни. Мужчина Четвертого Лица и Женщина Восьмого Лица не знакомы с керувом сторгического кластера, не влекутся друг к другу его сарической волей-властью, как всегда в сторгии, и не воспринимают друг друга в пятом лице. В базисной жизни они связаны по маточным узлам? А в земной?

Всевышний Замыслитель предоставил Эден в распоряжение Отца, который вписал в него свое Четвертое Лицо и свое Восьмое Лицо для их совместного действия. Живя по отдельности, они и в базисной жизни, и в земной жизни ищут стать в пару. Они влекутся друг к другу эденской волей взаимного тяготения Лиц Отца друг к другу. Без Восьмого Лица своя истина Четвертого Лица искажается во внутреннем мире человека. Но и вполне осознанная в присутствии Восьмого Лица своя истина не может выразиться вовне без искажений.

Замысел сторгии мужчины и женщины на Земле, вообще говоря, предусматривает влечение женщины к Восьмому Лицу, мужчины к Четвертому Лицу, и их друг к другу. Мужчина Четвертого Лица и женщина Восьмого Лица в долгом прологе эденской предсторгии осуществляют земное схождение Лиц Отца. Как только они сошлись на Земле, так между ними непринудительно, неприметно и неустранимо начинает действовать эденская воля взаимного тяготения Лиц Отца.

Схождение Лиц Отца для эденской сторгии – со-духовная жизнь людей и базисных чело-
веков Четвертого Лица и Восьмого Лица.

Со-духовное схождение мужчины Четвертого Лица и женщины Восьмого Лица – огромная и редчайшая ценность в человечестве.

Со-духовное схождение мужчины Четвертого Лица и женщины Восьмого Лица станет прочным, только если оно раз за разом становится духовным взаимослужением. А это образуется не в одной навигации.

Со-духовное схождение мужчины Четвертого Лица и женщины Восьмого Лица, раз возникнув для зарождения эденской сторгии, многократно повторяется и поверяется во многих совместных навигациях до того, как будет востребовано в Преображении. Оно нерушимое, осуществляется без возрастных ограничений, но на каждой новой ступени требует подтверждения.

Задача мужчины Четвертого Лица и Женщины Восьмого Лица в долгом преддверии эденской сторгии растить самих себя, быть всё больше вместе, всё более узнавать и принимать друг друга. И раз за разом создавать всё более богатое и значительное сторгическое Произведение жизни для полноты жизни сторгического кластера Преображения. Насколько удалось им совершить то, что нужно для эденской сторгии, решается после керувического взрыва.

Единение мужской серафической жизни Четвертого Лица и женской серафической жизни Восьмого Лица, в котором один включает в себя от другого Свет эденской Любви, а тот от него Свет эденского Разума, чрезвычайно трудно осуществимо. Состоящие в такой связи ценят сияние эденского Света друг в друге, но смотрят в разные стороны. Ни тот, ни другой Свет не становится совместным, как это предполагается в сторгическом действии.

Женщина Восьмого Лица с трудом воспринимает трудности Пути восхождения и муки и радости эденского Разума. Даром духовной Доброты и Жалости чрезвычайно редко обладает путевой мужчина, способный к тому же и на собственно мужскую личнодуховную жизнь, на рост «своей истины». Доброта-Жалость у путевого мужчины столь же редкое явление, что и мужская путевая жизнь женщины.

В сюжете их Встречи заложена драма. Их встреча бывает мучительна. У них разные духовные интересы, они и психически, и филически, и серафически смотрят в разные стороны.

Каждый из них – человек личнодуховной жизни, который ищет быть в сторгической свитости под себя, для своей личнодуховной жизни. Женщина Восьмого Лица самодостаточна как в своей личнодуховной жизни, так и в своей сторгиодуховной жизни и не желает подгонять свою духовную жизнь. Ей естественно признать «своим» не мужчину Четвертого Лица, а живущего в унисон с ней мужчину Восьмого Лица, духовно одноцентричного ей. Высоко путевому мужчине Четвертого Лица нужна сопутевая женщина, которой женщина Восьмого Лица стать обычно не в состоянии. Она ему для сторгии по земной жизни не нужна.

Мужчины Четвертого Лица обычно сторгичны, но не они главные в создании сторгии.

Качества духовной Доброты и Жалости к сторгичности Пятого Дня отношения не имеют. Женщины Восьмого Лица точно не более сторгичны других. Она предназначена для осуществления эденской сторгии. Нет зачинающего эденскую сторгию процесса, и она, не лишаясь пола, созревает сама по себе, в личнодушевной и общедушевной жизни. Женщину Восьмого Лица подвигает становиться матерью Терезой их врожденная несторгичность, а то и антисторгичность.

Земное схождение Лиц Отца по всем установкам земной половой и семейной жизни не нужно. Нельзя сказать, что мужчина и женщина в инкубаторе эденской сторгии эротически отталкиваются друг от друга, но кто-то явно не одобряет плотскую связь между ними. Даже супружеское самоотречение как отрицательное действие не может стать решающим для осуществления со-духовного единства. Они вроде бы несовместимы вовсе. Но раз встретятся, таинственным образом не могут друг без друга.

* * *

Сторгия – путеобразующее явление и сквозная тема всех Дней Пути Замысла. Без сторгии на Пути Замысла не свершается ничто, что свершается. Без сторгичности нет Общей души и, значит, нет перехода с Четвертого на Пятый День. Без поддержки сторгии не совершается Путь восхождения. Без сторгической свитости нет дружины Преображения. Без насыщенной сторгической жизни не возникнет ареал Лица. После керувического взрыва в нем возникает эденская сторгия.

Эденская сторгия образуется Лицами Четвертого и Восьмого Лица, свитыми эденской волей взаимоотношения Лиц Отца. Керувический взрыв осуществляет эденскую сторгию на Земле тем, что включает между ними керува сторгического кластера Преображения. Предсторгическое серафическое единение превращается в сторгическую свитость, в которой мужчина со-вдохновляется духовной Добротой женского Лица, а женщина со-вдохновляется Истиной мужского Лица.

В эденской сторгии Лик Четвертого Лица и Лик Пятого Лица знают друг друга в **пятом** лице – как свой другой Лик – реальное предвестие Четвертого-Восьмого Лица Божественной Работы Седьмого Дня.

Сторгия, вообще говоря, образование линейное: сторгические ближние и керув. В эденской сторгии впервые осуществляется сторгия круговая. В ней Лики Четвертого Лица и Восьмого Лица соединены и сарической волей керува сторгического кластера, и непосредственно между собой эденской волей тяготения друг к другу Лиц Отца.

Цель жизни всякого сторгического кластера – создать керувический фундамент Дома. Восхождение любого сародельфического Я на Пятом Дне ограничивается сферой Первого Лица.

Цель жизни сторгического кластера Преображения в его стремлении привлечь Сара Шестого Лица в сферу Первого Лица, в жизнь базисных человек. Восхождение сародельфического Я сторгического кластера Преображения не дельфическое и не серафическое, а сарическое – вплотную к Сару Шестого Лица. Сторгический кластер Преображения, его керува и его сародельфическое Я нельзя использовать без санкции Сара Шестого Лица.

14

Сторгия – заглавная тайна, золотой фонд и могучий инструмент Замысла Бога. В Божественной сторгии Десятого Дня состоится Рождение Бога Другого, Божественного Адама. Зачатие Божественного Адама осуществится на Седьмом Дне в круговом сторгическом взаимодействии тех Структур, которые для этой цели выберут Лица Божественной Триады и Божественный Работник. На эденскую сторгию можно взглянуть как на начальную стадию Зачатия Божественного Адама.

В качестве предвестника Божественной сторгии эденская сторгия используется для фундаментальных Преображений на Пути Замысла. Первое из них – создание с помощью эденской сторгии Протодома.

При серафическом взрыве активизируются серафы дружины Преображения. При керувическом взрыве активизируются все сторгические кластеры Божественного работника по прямому назначению – закладки керувического фундамента Дома. Эденская сторгия участвует в закладке керувического фундамента тем, что создает Протодома, которые становятся основными строителями Дома и его керувического фундамента.

Серафический взрыв создает ареалы Ликов, которые плотно сплачиваются в керувическом взрыве. В этом сплочении задействуется эденская сторгия и возникает Протодом.

Эденская сторгия зачинается из глубины веков, но осуществляется только та, которая образует Протодом. Сторгиодуховный процесс идет весь Пятый День, активизируется в стартовых поколениях и набирает полные обороты в ареалах Ликов, на этапе эденской сторгии.

Для создания эденской сторгии соединяются все три эденских Света, с обеих сторон, мужской и женской. В эденской сторгии возникают новые Лики – не те, кто создавал ареал.

В ареале Лика либо есть пара для эденской сторгии, либо ее нет. Эденскую сторгию совершают только те ареалы, в которых заранее, на Пятом Дне, во многих навигациях намечены пары для нее. Заготовленная пара после керувического взрыва направлена в навигацию для осуществления эденской сторгии вместе со сторгическим кластером Преображения, его особым керувом, особым маточным узлом (аития которого нацелена на эденскую сторгию) и особым сародельфическим Я.

Протодом – группа базисных человеков под началом того, кто образовался в результате эденской сторгии. Каждая эденская сторгия учреждает из своего ареала свой Протодом. Состоялась эденская сторгия – и ареал Лика преобразуется в Протодом. Сколько случаев эденской сторгии, столько после керувического взрыва состоялось Протодомов.

* * *

Эденская сторгия в полной мере включает Божественного Сара в осуществление Преображения.

Структура Божественного Работника первоначально разделена надвое, на две сферы, нижнюю Первого Лица и верхнюю Шестого Лица. Это необходимо на Четвертый и Пятый День для предварительной работы отстраивания инстанций нижней сферы Божественного Работника. Божественная Работа на Шестом Дне должна производиться в соединении сфер в одну. Для этого Божественный Сар должен соединить обе ветви, нисходящие от него к Сару Первого Лица и к Сару Шестого Лица, в кольцо, и тем привести Сара Первого Лица к Сару Шестого Лица.

Стартовое поколение восходит к Подлиннику. Поколение серафического взрыва восходит к Отцу. Следующее за ним поколение эденской сторгии наследует и вектор воли стартового поколения, и вектор воли поколения серафического взрыва, но, кроме того, восходит к Сару Шестого Лица, в направлении Божественного Сара.

Восхождение сторгии Пятого Дня мотивировано созданием более полновесной сторгии. Восхождение эденской сторгии мотивировано стремлением взойти к Сару Шестого Лица и включить его в себя. Для этого эденская сторгия делает сародельфическое Я маточного узла сторгического кластера Преображения пригодным для Сара Шестого Лица и нацеливает его на восхождение от Сара Первого Лица к Сару Шестого Лица.

На вершине восхождения Сар Первого Лица сочленяется с Саром Шестого Лица и передает ему свои полномочия в Дельфисе. Все маточные узлы ареала и, следовательно, все его базисные человеки испытывают влияние Сара Шестого Лица. Все навигации базисного человека ареала под эгидой Сара Шестого Лица становятся иными. Сар Шестого Лица вводится

в жизнь ареала сферы Первого Лица и тем определенно намечает необходимое для работы Шестого Дня объединение сфер Божественного Работника.

* * *

Процесс образования эденской сторгии взрывной. Процесс восхождения эденской сторгии для достижения необходимого уровня Сара Шестого Дня совсем не быстрый. Это самостоятельный этап создания Протодома в эпохе Преображения.

Керувический взрыв активизирует все сторгические кластеры, в том числе и сторгический кластер Преображения. Керув его образует круговую сторгию с серафами, изготовившимися пройти на Пути восхождения эденское рождение и стать Ликами. Вместе с этим форсированно запускается процесс сарического восхождения сародельфического Я этого кластера к Сару Шестого Дня.

Эденская сторгия – высшее сторгическое достижение земной жизни. Достижение Сара Шестого Лица сторгическим кластером Преображения – высший предел сторгиодуховной базисной жизни Пятого Дня.

На земле двое становятся Ликами тогда, когда в базисном человечестве сародельфическое Я сторгического кластера достигает вершины Сара Шестого Лица. Или наоборот. Процессы восхождения эденской сторгии на Земле и в недрах Божественного Работника – два параллельных взаимосвязанных и взаимозависимых процесса эденской сторгии на Земле и в Божественном Работнике. Они начинаются одновременно и одновременно завершаются. Кто за кем, и какая производит какую – сказать нельзя. Земную эденскую сторгию вместе с Ликами производит керув достигшего вершины Сара Шестого сторгического кластера Преображения. Но без Ликов в земной эденской сторгии сторгический кластер Преображения вместе со своими базисными человеками не может достигнуть необходимых высот.

Общая душа создавалась снизу (от этнического фундамента) вверх (к общедуховной власти). В Протодоме сначала образуется верх, Сар Протодома и управляющее ядро Протодома, формирующие вокруг себя низ на иных основаниях, чем Общая душа.

Круговая эденская сторгия двух Ликов и керува сторгического кластера Преображения в земной жизни образует **управляющее ядро Протодома**.

Сар Протодома это **новый кластер** базисной жизни. Он образуется сторгическим кластером Преображения (его маточным узлом), двумя базисными человеками, состоящими в эденской сторгии базисной жизни, и Саром Шестого Лица.

Ядро Протодома земной жизни и Сар Протодома (голова Протодома) базисной жизни сплетены вместе одним и тем же сторгическим кластером Преображения. Два Лика – их общие звенья.

Можно сказать, что к Сару Шестого Лица восходит сародельфическое Я. И можно сказать, что к нему восходит его сторгический кластер Преображения. При этом сторгический кластер Преображения переходит в высшее качество сторгического кластера Протодома, а его керув возводится в ранг керува Протодома. Ясно отразить это на рисунке не удалось.

* * *

Всякое дельфическое Я (локальное проявление Первого Лица в Дельфисе) предьявляет себя земному человеку в качестве коренного Я. Сародельфическое Я всякого сторгического кластера предьявляет себя человеку в качестве сторгического Я. Сародельфическое Я сторгического кластера Преображения никак не являет себя в земной жизни до керувического взрыва. После керувического взрыва оно, достигая Сара Шестого Лица, предьявляет себя человеку в качестве **сарического Я**, подобно тому, как дельфическое Я выражает себя коренным Я.

В Структуре человека сарическое Я занимает свое место в душе потайного двойника, входит в пару с коренным Я и преобразует его и его производные.

Можно сказать и иначе. Сарическое Я есть то же самое, что Сар Протодома, но только первое действует в земной жизни, а второе в базисной жизни.

В эденской сторгии внутри Божественного Работника сародельфическое Я сторгического кластера Преображения достигает Сара Шестого Лица и образует новый кластер Сара Протодома. В качестве такового он сарическими Я во всех навигациях транслирует себя в Структуру человека в пару ко всем коренным Я Протодома. Сарическое Я устанавливается во всех людей ареала потому, что они составляют единое целое.

Работа Структуры и вся ситуация внутреннего мира человека существенно меняется. В корне изменяется и сам человек.

Сарическое Я – плод совместных усилий Сара Первого и Сара Шестого Лица – внедрено в Структуру в качестве важнейшей и неперенной ее инстанции. Оно присутствует в Структуре человека как ее волящий центр.

Сарическое Я осуществляет власть Сара Шестого Лица в Протодоме через свое присутствие в каждом человеке Протодома.

Сарическое Я и управляющее ядро Протодома вместе центрируют Протодом земной и базисной жизни.

Сарическое Я не руководит извне Структуры или над ней, а состоит в Структуре. Власть сарического Я не «над», а «в».

Власть сарического Я не поводя, как общедуховная власть Пятого Дня, а неустранимый руль, встроенный в организацию Структуры рядом с коренным Я.

Сарическое Я не только рулит во внутреннем мире человека, но и само живет человеческой жизнью, осуществляя сарический контроль над «глупой волей» авторских производных коренного Я.

* * *

Кардинальное обуздание зла не нужно на Пятом Дне; да и невозможно при том уровне духовного сознания, который установлен в соответствии с положением Дельфиса в сфере Первого Лица. Поэтому Сар Первого Лица так мало представлен в потайном двойнике отдельного человека.

Зло введено в человека для бурной и многокрасочной авторской картины Произведения жизни. Человеческое зло необходимо, покуда основной упор мистической работы человека установлен на авторской картине и становится лишним и контрпродуктивным, когда на следующем этапе Пути Замысла потребуется, в основном, создавать глубинную картину.

Зло в человеке порождается и голодом, и сексом, и несправедливостью, и темным ОНО, и многим другим. Но не секс, голод и прочее правит человеком, а его самостояние, его самознание, самочувствование «Я» в нем. Не «Я» служит человеку, а жизнь человека обслуживает его «Я» в его жизни. И это при том, что коренное Я и его авторские производные несамостоятельны в Структуре.

Человеческое зло – это зло самостоятельной жизни в бесконечности вариантов проявления. Однако побеждать зло путем ослабления самого по себе чувства-сознания «Я» в человеке нельзя. Чтобы одолеть зло в человеке, надо значительно усилить сарическую волю-власть коренного Я. Это и совершает сарическое Я.

Включение сарического Я во внутренний мир человека сводит к минимуму влияние Чистилища и чистилищного Сара на работу Структуры. Каков этот минимум, в общем случае сказать нельзя. В каждом человеке и в разные периоды его жизни этот минимум разный.

Потоки темной филии потеряют напор после серафического взрыва, но чистилищный сар еще в силе и не дает говорить о ликвидации злого начала в человеке. Теперь на светлом я-месте души потайного двойника устанавливается сарическое Я. Отсюда оно ставит под контроль авторские производные коренного Я, блокируя в противовес чистилищному Сару пере-

мещение авторских производных в сторону темного я-места Чистилища. Сарическое Я – ключ, который защелкивает замок на темном я-месте.

Через Ликов в Протодом включен Отец. Управляющее ядро и Сар Протодома исполняют его эденские установки. Сарическое Я обеспечивает своей сарической волей-властью в Структуре человека то, что исходит от эденского мира и противостоит темной сарической воле-власти чистилищного сара. В присутствии Сара Шестого Лица и сарического Я чужеродный им чистилищный сар обессилен в Структуре, а то и заперт в Чистилище.

Образование Протодома и создание сарического Я входит в общий процесс Преображения Божественного Работника, совершаемого Божественным Саром. Включение Божественного Сара в Божественного Работника означает усиление Тριάдой воли свободы и потенции аитии.

Вместе с этим через сарическое Я, установленное в пару с коренным Я, Божественный Сар лишает человека возможности бесконтрольного пользования даром Триады, волящей свободой не по назначению. Сарическое Я отбирает свободу аитии невосходящего человека и блокирует его темное место.

В сравнении с человеком Протодома человек Пятого Дня столетиями стоит на месте. После Преображения, когда рядом с коренным Я в душе потайного двойника поставлено сарическое Я, возможности самореализации аитии резко увеличиваются.

Благодаря этому, человек Протодома из поколения в поколение становится все более и более восходящим во всех направлениях. В том числе и таких, которые почти неведомы человеку Пятого Дня. Чем круче восхождение, тем сильнее стремление Гениев Шестого Лица в человека. И это немаловажно. Необходимые для Преображения человека процессы его одухотворения могут происходить только после того, как произойдет всё это.

* * *

Саризм керувического взрыва не только и не столько усиление сарической воли-власти, сколько усиление мощи сарической воли к сторгии и ее власти или **воли-сторгии** – особого выявления сарической воли-власти.

Божественный Сар – верховный носитель всей полноты верховной воли-власти сторгии. Сар Первого Лица несет ее от него в наименьшей степени. Он в состоянии задействовать сторгические кластеры в базисной жизни и обеспечить Сопутство в земной жизни, но не в состоянии обеспечить эденскую сторгию. Это под силу Сару Шестого Лица, которому Сар Первого Лица передает правление как более высокому носителю воли-власти сторгии. Сар Шестого Лица сообщает ее Сару Протодома, а тот сарическому Я. Воля-власть сторгии действует в Протодоме базисного и земного человека.

Сарическое Я по происхождению от Первого Лица и потому оно «Я». Сарическое Я потому «сарическое», что в результате эденской сторгии сообщено с Саром Шестого Лица. Сарическое Я – преобразенный Сар Протодома, создающий сарическую волю-власть, которая не только обуздывает сарическую волю чистилищного Сара и темного я-места, но в паре с коренным Я обладает могущественной волей к сторгии. И тем производит в Протодоме такое усиление сторгического взаимодействия и единения, которого в ареале не было.

Протодом создается благодаря сарической воли к сторгии сарического Я. Благодаря сарическому Я все в Протодоме своего рода сторгические ближние воспринимают друг друга в пятом лице. И, оставаясь земными людьми, становятся полноценными работниками на Пути Замысла.

* * *

Еще до эденской сторгии ареалы располагают достаточной общедуховной властью для того, чтобы влиять на определенную часть человечества, уже как-то освещенного эденскими Светами. Зло в человеке не побеждено, но ограничено.

Керувический взрыв и эденская сторгия привлекают Божественного Сару в Божественного Работника. Базисное и земное человечество обретает мощный источник сарической воли-власти и воли к сторгии. Человеческое зло побеждено в Протодоме. Протодомическая общедуховная власть получает неустрашимую для остального человечества притягательную силу.

Эпоха Преображения, как мы увидим в следующей, пятой, книге, началась в XX веке. В это же время человечество исхитрилось создать средства самоуничтожения и все более расширяет и наращивает их. Угроза гибели человека на Земле вполне реальна. Ему надо суметь спастись от самого себя. Угроза самоуничтожения человечества окончательно исчезнет только при возникновении Протодомов. Это лет 300–400. Выдержать такой срок без специальной помощи Божественного Работника невозможно.

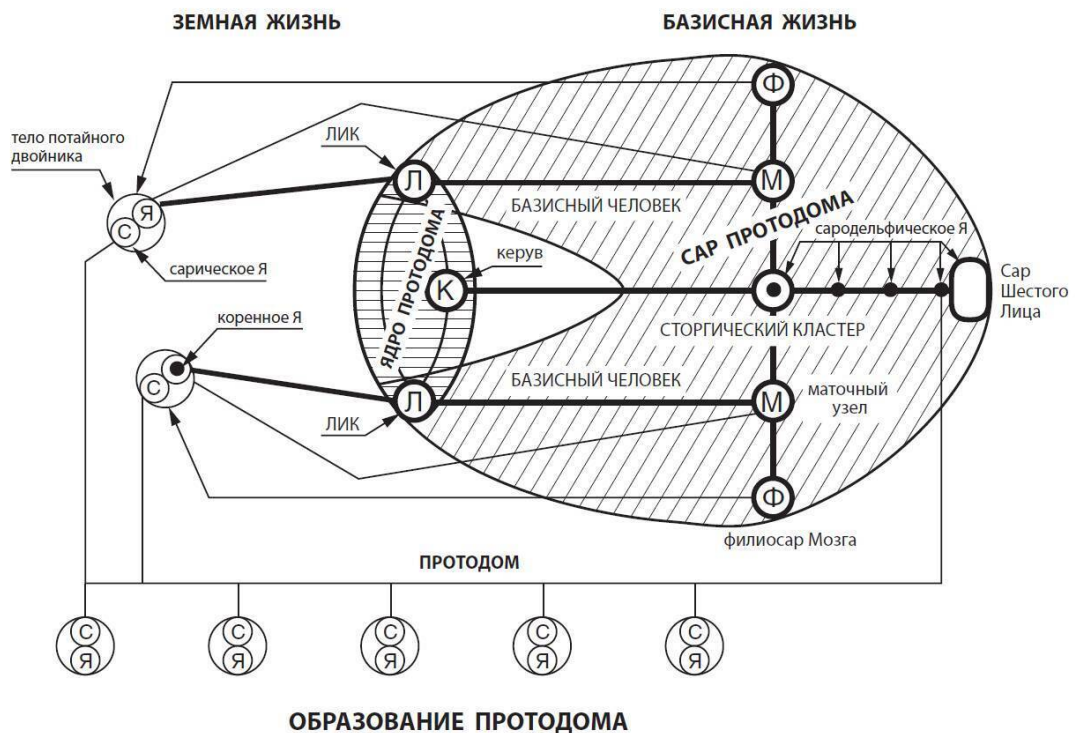

15

Четвертое Лицо – отец своей истины как таковой. Восьмое Лицо – отец своей совести как таковой. Лик – одно из возможных состояний Четвертого Лица или Восьмого Лица, одно из голографических выявлений того или другого.

Четвертое Лицо или Восьмое Лицо – исходный оригинал двухтактового восхождения. В первом такте они создают свои двойники, ареалы Ликов, со свойственным каждому стилем одухотворенности своей истины или своей совести.

Двойники Лиц Отца, ареалы Ликов, во втором такте восхождения создают в базисной и земной жизни Протодома новый оригинал по отношению к исходному оригиналу Лиц Отца.

Первый такт, как всегда, серафическое восхождение – серафический взрыв и создание ареалов Ликов. Ареал Лика – двойник Лиц Отца в их двухтактовом восхождении к Подлиннику и Божественному Сару.

Второй такт, как всегда, сарическое восхождение – керувический взрыв, эденская сторгия и создание Протодомов. Во втором такте к базисным человекам ареала Лика подключается

сторгический кластер. И они вместе совершают сарическое (сторгиодуховное) восхождение второго такта.

При этом новый оригинал, Протодом, не выводит из строя исходный оригинал, Лицо Отца. Они вместе продолжают движение на Пути Замысла.

Новый оригинал двухтактового восхождения должен быть в каком-то отношении выше, чем исходный оригинал. Протодом, разумеется, не ближе Лиц Отца к Отцу. В нем Отец стал ближе к Подлиннику, чем был до серафического взрыва. Протодом выше Лиц Отца на Пути Замысла. Создание Протодома знаменует новый шаг в сближении Десятого Лица Отца и Нулевого Лица Подлинника.

Двухтактовое восхождение Лиц Отца к Протодому не есть восхождение в обычном смысле. Это – восхождение-сближение, соответствующее основному действию Божественных Лиц на Пути Замысла.

Двухтактовое восхождение-сближение совершается, в основном, на Земле потому, что сторгиодуховный рост требует волящей свободы.

Теперь ясен общий смысл Пути восхождения личнодоуховной жизни человека. Лица Отца поднимают серафов к себе по Пути восхождения для того, чтобы самим в новом виде войти в Божественного Работника и в нем стать ближе к Подлиннику. Посредством Пути восхождения Лица Отца активизируют сами себя для того, чтобы обрести рабочую зрелость на Пути Замысла.

Подлинник представлен в Божественном Работнике Первым Лицом и Шестым Лицом. Божественный Сар представлен в Божественном Работнике Саром Первого Лица и Саром Шестого Лица. Отец до серафического взрыва не имел своих представителей в Божественном Работнике. Через Преображение Филиоэдена (в результате серафического взрыва) и образование Протодома Отец входит в Божественного Работника и в нем двигается на встречу с Подлинником и Божественным Саром.

* * *

Маточные узлы многих базисных человек Протодома вознесены в дельфическом росте к самой вершине Дельфиса. Отсюда они выходят в навигации и, возвращаясь в Дельфис по окончании навигации, должны, как и всякие восходящие навигации, поднять дельфическое Я на новую высоту в Дельфисе. Да, некуда! Пласта выше того, с которого они выходили в навигации, в Дельфисе нет. Дельфис весь выбран до высшей своей точки.

Складывается невозможная ситуация как бы остановки на Пути Замысла: Дельфис не в состоянии вместить в себя маточные узлы из земной навигации. Для того чтобы исправить ситуацию, необходимо поднять верхнюю границу Дельфиса. Это возможно только вознесением всечеловеческого Первого Лица по каналу Богоподобия на новую высоту, то есть совершить **Преображение Дельфиса**.

Перед Преображением человека поставлены две основные взаимосвязанные задачи: обуздание зла во внутреннем мире человека и повышение его уровня духовного сознания. Одна без другой не решаема. Первая решается в Преображении Филиоэдена и образовании Протодома. Вторая – в Преображении Дельфиса.

Для того чтобы повисить уровень духовного сознания человека как такового, нужно поднять сферу Первого Лица ввысь по каналу Богоподобия, то есть приблизить Первое Лицо к Нулевому Лицу Подлинника.

В Первое Лицо Дельфиса вложено тяготение к Подлиннику в силу притяжения подобия к подлиннику. Но само по себе тяготение это реализоваться не может. Изменить положение Первого Лица на канале Богоподобия способна только подъемная сила Подлинника.

Преображение совершает не земной человек и не Божественный Работник, а Триада Божественных Лиц с их помощью. Каждое Божественное Лицо выполняет свою работу сов-

местно со всеми. Все, что совершает Подлинник на Пути Замысла, он совершает не сам по себе, а в качестве одного из членов Триады.

Подлинник вправе совершить Преображение Дельфиса, то есть поднять ближе к себе Первое Лицо, при условии совершения работы Преображения двумя другими Божественными Лицами. Тут есть своя последовательность. Отец, Божественный Сар и Божественный Работник должны совершить свою работу Преображения прежде Подлинника.

Сближение Божественных Лиц в Триаде – магистральное действие, ведущее к Зачатию Божественного Адама в Божественном Работнике. Преображение Дельфиса Подлинником есть действие приведения положения Подлинника в Триаде в соответствие с положением Отца и Божественного Сара.

Отец и Божественный Сар побуждают Подлинник идти на сближение с ними. И Подлинник ждет сближения Отца и Божественного Сара с ним в Божественном Работнике для того, чтобы самому совершить встречное движение к Отцу и Божественному Сару.

* * *

Отец и Божественный Сар включаются в процесс Преображения постепенно. Подлинник совершает революционный акт вознесения Первого Лица по каналу Богоподобия на такую высоту, какая необходима для Божественной Работы Шестого Дня.

Мотив восхождения стартового поколения создает Божественный Работник. Мотив поколения серафического взрыва создает Божественный Работник и Отец. В результате серафического взрыва базисные человеки взлетают серафами навстречу Лицам Отца. В земном человеке эденские Светы гасят темную филию. Это – Преображение Филиоэдена и первый (серафический) такт двухтактового восхождения к Преображению Дельфиса. В этом такте состоялся прорыв за пределы сферы Первого Лица в эденский мир.

Мотив восхождения строителей Протодома создает Божественный Работник, Отец и Божественный Сар. В результате керувического взрыва базисные человеки ареалов Ликов подняты к Сарам Шестого Лица. Сарические Я обуздывают зло в Структуре человека. Возникают Протодома. Это второй (сарический) такт двухтактового восхождения к Преображению Дельфиса. В этом такте состоялся прорыв за пределы сферы Первого Лица к Сару Шестого.

Две ветви Божественного Сара к Сару Первого Лица и к Сару Шестого Лица соединились при образовании Протодома. Божественный Работник приведен в полную готовность к Преображению Дельфиса. В Преображении Дельфиса две ветви от Подлинника к Первому Лицу и к Шестому Лицу смыкаются.

Как только Божественный Сар сочленил ветви Сара Первого Лица и Сара Шестого Лица, так инстанции верхней сферы Божественного Работника начинают работать в базисном человеке. С этого момента базисный человек и остальные кластеры Божественного Работника готовы жить во всем пространстве Божественного Работника, но не могут, потому что Дельфис остается на прежнем месте в Божественном Работнике. Уровень духовного сознания в Протодомах остается слишком низким, даже ущербным, никак не соответствующим новому состоянию жизни Божественного Работника, и не может обеспечить его дальнейшую работу.

Мир языка стремится стать вместе с миром филических двойников, но не может, потому что к этому не готов Дельфис, не готов и земной человек. Не готов соответствовать произошедшему в Филиоэдене и мир филических двойников.

Гении Дома напряженно ждут, когда можно войти в Протодом и занять в нем свое место. Демиурги мира языка напряженно ждут, когда можно войти в Протодом и начать организовывать его жизнь и жизнь вокруг него. Но состояние Дельфиса не позволяет сделать то и другое. От дисбаланса ведущих Воль Путь Замысла завис. Невыносимая ситуация.

Базисное человечество и земное человечество переходят в такое состояние, в котором они существовать в прежних границах Пятого Дня не могут. Путь Замысла буксовать не может.

Наступает рассвет Шестого Дня. Прорыв по каналу Богоподобия к Подлиннику неизбежен. Отец и Божественный Сар сработали свое.

Подлинник не может не сбалансировать Триаду, подводит черту, совершает Преображение Дельфиса – поднимает Первое Лицо и вместе с ним весь Дельфис на уровень, соответствующий задачам Шестого Дня.

* * *

Толстой писал о чуть-чуточных изменениях уровня духовного сознания (в любую сторону), которые производят революционные перемены в жизни человека. А тут вознесение всечеловеческого Первого Лица в небеса Шестого Лица. Дельфис как бы всплывает из глубин Божественного Работника навстречу Нулевому Лицу Подлинника. На невероятную высоту взмывают дельфические Я всех маточных узлов базисного человека и коренные Я всех душ потайного двойника в навигациях. Грандиозная картина.

Границы сферы Первого Лица установлены не произвольно, а в соответствии с возможностями внутренней работы человека, единственного существа Первого Лица в Божественном Работнике. Человек, оставаясь земным человеком, не имеет возможности подниматься выше и падать ниже установленных границ Дельфиса. Говорят, что границы эти и так «слишком широки». Установленная свыше «широта» человека – предельна для жизнеспособности той генерации человека, которая в данный момент Пути Замысла проживает на Земле. Значительное расширение сферы Первого Лица до Преображения Дельфиса невозможно.

В новых границах после этого Преображения должен быть помещен человек такой генерации, внутренний мир которого способен жить в них. Нормативный уровень духовного сознания на Шестом Дне в сфере Шестого Лица. Первое Лицо и Дельфис на Седьмом Дне все дальше поднимаются по каналу Богоподобия, вплоть до последних высот Зачатия.

Зачатый Божественный Адам потому и «адам», что с коренным Первым Лицом, вознесенным сверх уровня Шестого Лица.

В первом чтении считалось, что Первое Лицо есть низшее подобие Нулевого Лица в отношении высшего подобия Шестого Лица. Во втором чтении необходимо признать, что они не высшее и низшее, а иные.

Первое Лицо может стать равноподобным Шестому Лицу, не превращаясь в него, оставаясь Первым Лицом. После Преображения Дельфиса Первое Лицо вводится в сферу Шестого, становится более подобным Нулевому Лицу как Первое Лицо. И сфера Первого Лица при Преображении не сливается со сферой Шестого Лица, а обживает у нее для себя зону.

«Я» сознается человеком выделенным единичным центром Всего существующего в нем. После Преображения Дельфиса самосознание человека изменяется. Центр всего существующего сознается внутри себя, но он не «Я» человека Пятого Дня, не отдаленное подобие Нулевого Лица, а спущенное вниз Нулевое Лицо, кому «Я» причастно.

* * *

Коренное Я исключительных людей Пятого Дня достигает высочайшего уровня агапической святости. Это кое-что меняет в уровне общедуховности, но не меняет в человеке как таковом. Подъем Первого Лица по каналу Богоподобия при Преображении Дельфиса изменяет все в Божественном Работнике и земном человеке.

Большой костер разжегся, но в нем горит далеко не все человечество. В составе человечества на основе Протодомов образуется новая раса протодомического человека. С иной Структурой внутреннего мира и совсем иными возможностями жизни в Божественном Работнике и на Земле.

Будучи подобием Нулевого Лица, Первое Лицо обладает возможностями творения нового в соответствии с положением на канале Богоподобия. Эти возможности проявляются на Пятом Дне больше, чем на Четвертом, в дружинах Преображения больше, чем на Пятом Дне, но не в полную силу. Полную силу Первое Лицо обретает после Преображения Дельфиса.

Всякий базисный человек протодомической расы выходит в навигацию полностью, всеми четырьмя звеньями. Базисный человек и земной человек протодомической расы становятся двуипостасным единым живущим человеком. Вся система базисный человек – земной человек кардинально изменена.

Главное отличие в достоинстве и возможностях локальных «Я» Первого Лица – дельфического Я и коренного Я – до и после Преображения Дельфиса. Все дельфические Я обретают достоинство работников Шестого Дня. С этого начинается процесс превращения Протодома в Дом.

Преображение Дельфиса ставит существа Первого Лица в партнерство с существами сферы Шестого Лица. Гении Дома спускаются в Протодома. Демиурги мира языка спускаются в мир филических двойников.

Необходимость в Саре Первого Лица окончательно отпадает. Вместо него в пару с Первым Лицом становится Сар Шестого Лица – Сар Дома.

Преображение Дельфиса возносит Первое Лицо, Дельфис, дельфические Я, вместе с ним маточные узлы. Соответственно, иначе используется в двуипостасном человеке Филиосар Мозга. В нем (и в мозге человека) все больше разгорается солнце Сознания. Изменения в Филиосаре Мозга в перспективе должны привести к изменениям в мире филических двойников и в Природе, в том числе в плоти человека.

У протодомического человека после Преображения Дельфиса совсем другая аития, с несопоставимо большей потенцией, волящей свободой и волей к сторгии. Резкий подъем стандартного уровня духовного сознания и присутствие сарического Я протодомического человека приводит к увеличению мощи свободного Центра Управления перед несвободным ЦУ и ставит Самость в Структуре под полный контроль серафической личности.

Подъем Подлинником уровня духовного сознания человечества – не эволюционный, а взрывной процесс, но не чудо. Замысел чудесами не осуществляется. Живущие в момент Преображения Дельфиса люди вдруг не преобразуются. Людьями сверхвысокого духовного сознания становятся только вновь рождающиеся люди. Тут, разумеется, много вопросов, рассуждать о которых неуместно.

* * *

Как дикарю не уразуметь, как думают на Пятом Дне, так и нам не уразуметь, как будут думать люди Дома. Мы и они – ментально разные генерации людей.

Мозг изначально создан на все типы мышления, вплоть до мышления Седьмого Дня. Каждый тип мышления задействует области человеческого мозга по-своему. Человек Шестого Дня владеет мышлением Пятого Дня, но не наоборот.

Заряды Филиосара Мозга на Пятый День не используют все свои возможности в мозге человека. Тело потайного двойника на Пятом Дне задействовано частично, и заряд в нем задействован не весь. Не вполне на Пятом Дне задействовано и солнце Сознания.

Человек Дома пользуется весь свой мозг, весь заряд из Филиосара Мозга и вполне пользуется миром языка. Солнце Сознания Филиосара Мозга и солнце Сознания мира языка на Шестом Дне светят вместе.

Ресурсы зарядов Филиосаров Мозга исчерпаны на стадии серафического взрыва. Тело потайного двойника должно соответствовать душе потайного двойника, несущего коренное Я от вознесенного дельфического Я. Человечество после преобразования Дельфиса требует иного Филиосара Мозга, Филиосара Шестого Дня.

Существа Шестого Лица и Сары Шестого Лица после Преображения Дельфиса формируют в мире языка Филиосар Мозга Шестого Дня. В первом чтении мы назвали его мозгом Дома.

У Филиосара Мозга Дома свое солнце Сознания, взятое из мира языка и зажженное в нем, своя сарическая воля от Сары Шестого Лица, связанного с миром языка. Заряды

Филиосара Мозга Дома связаны с маточными узлами преображенного Дельфиса и проникают в мозг людей следующих стадий Преображения и людей Дома.

Человек Дома продолжает жить земной плотско-психической жизнью, для которой необходимы заряды Филиосара Мозга Пятого Дня. Заряды высшего Филиосара Мозга Дома не мешают зарядам низшего Филиосара Мозга сферы Первого Лица в навигациях Шестого Дня. Мозг человека Дома принимает и те и другие.

Мозг человека Дома принимает два рода зарядов: от Филиосара Мозга Четвертого и Пятого Дня и Филиосара Мозга Дома. Последнему, в отличие от первого, не нужно проникать в мозг человека через мир филических двойников. Он занимает неиспользуемые на Пятом Дне области мозга, изначально предназначенные для его зарядов. Специально реорганизовывать мозг человека не нужно.

16

В результате Преображения Божественный Работник как четвертый Осуществитель Замысла предоставляет Триаде Божественных Лиц возможность непосредственно участвовать в осуществлении Пути Замысла в себе.

На Пятом Дне Божественный Работник трудится в одиночестве. На Шестом Дне все Осуществители Замысла на постоянной основе трудятся вместе на Зачатие Сына. Отец через Лица Отца в Божественном Работнике. Божественный Сар через Саров Шестого Лица Божественного Работника. Подлинник через помещенные в Божественном Работнике Первое Лицо и Шестое Лицо.

Четвертый и Пятый День – Дни возведения инстанций нижней сферы Божественного Работника. Это предварительная работа на Пути Замысла. От начала до конца Преображения Божественный Работник всё организуется и реорганизуется. По окончании Преображения он переходит на собственно Божественную Работу в ином структурном состоянии.

В процессе Преображения происходит сарическое, филическое и эденское объединение сфер Божественного Работника. Лица Отца занимают рабочую позицию в Филиоэдене. Осуществляется совместная жизнь мира филических двойников и мира языка. Образовывается высший Филиосар зарядов Мозга. Задействуются существа Шестого Лица, Демиурги и Гении, и создаются новые.

Преображение меняет человека как такового, всего человечества. Преображенный человек способен жить в новых границах Дельфиса и совершать Божественную Работу для Зачатия Божественного Адама. Возможны серьезные изменения в Природе Земли и физиологии человека.

До Преображения инстанции сферы Шестого Лица находятся в почти бездействующем состоянии и ждут своего часа на Пути Замысла. После Преображения они обеспечивают работу разного рода кластеров Божественного Работника, вставших в Доме на работу Шестого Дня.

Человек Пятого Дня никак не может исполнять работу Шестого Дня. Человек Четвертого Дня и человек Пятого Дня могут одновременно существовать на Земле. Но не человек Шестого Дня с человеком Пятого Дня.

Для Божественной Работы Шестого Дня надо сообщить человеку необходимые для Шестого Дня качества и достоинства. Должна окончательно созреть аития. На Шестом Дне нужны более высокие потенции восхождения маточных узлов и дельфические Я (и коренные Я) иного уровня, иной авторской мощи, соответствующей положению их на канале Богоподобия, способной работать с Саром Дома и Гением Дома. Дельфическое Я Пятого Дня с ними работать не способно.

Протодомы – полубожественные работники Лиц Отца в составе Божественного Работника как Четвертого Осуществителя Замысла. После Преображения они станут Домами.

* * *

В стартовых поколениях собираются щепки для разжигания многих малых костров Преображения. Щепки собирает Божественный Работник, поджигает костры в серафическом взрыве Отец, Протодома подбрасывают в костры способные гореть дрова и разжигают огонь в себе. Погасить его уже нельзя. Осталось привести все оставшиеся дрова в горючее состояние и разжечь большой костер во всем человечестве. Тут есть свои проблемы.

Протодома в любом случае включают в себя малую часть человечества. Включение каждого потайного двойника в Протодоме автоматически означает обретение им сарического Я. Каждый состоящий в Протодоме обладает сарическим Я. А оно нужно в каждом человеке, кто призывается на работу Шестого Дня.

Преображение Дельфиса растягивает Дельфис вверх, поднимает его верхнюю границу. Нижняя граница остается как есть.

Все маточные узлы после Преображения Дельфиса поднимаются разом, но по-разному. На новые дельфические высоты, в основном, встают маточные узлы тех, кто участвовал в Преображении. Те маточные узлы, которые были расположены ближе к дну Дельфиса, поднимаясь, остаются в пределах непреображенного Дельфиса. По низкому уровню духовного сознания они не пригодны к работе Шестого Дня.

Груз, который не дает им достаточно взлететь, – вериги зла, эго и Самость человека.

Преображение совсем не затронуло эго и мало затронуло Самость, состоящую из эго и авторского Я. Более того, сарическая воля-власть эго и его звучание в Самости после Преображения Дельфиса усиливаются из-за усиления авторского Я. Самость, в общем случае, значительно ущемляется, но сама по себе не становится слабее. Резко ослаблять Самость в Структуре человеку нельзя, но и с Самостью Пятого Дня на Шестом Дне делать нечего.

Темная филия в некоторой степени погасла от притока эденских Светов в Структуру. Злодейства нет, но чистилищный сар не повержен и продолжает действовать.

Все это усугубляется еще одним обстоятельством.

Первое Лицо при Преображении Дельфиса становится ближе к Подлиннику и обретает волю Шестого Лица. Аития быстро набирает потенцию восхождения. Все дельфические Я обретают **большую** волю от подъема Первого Лица. Вместе с ним становится мощнее коренное Я всех людей. Свободный ЦУ «Я» усиливается в Структуре. Увеличиваются авторское Я и творческая мощь человека.

В результате Преображения Дельфиса влияние Триады Божественных Лиц на Божественного Работника увеличивается. Волящая свобода в человеке становится мощнее. В условиях недопогашенного зла это имеет обратную сторону – усиливается самовольство человека в использовании волящей свободы не по назначению. Усиление самоволия человека чревато увеличением зла в нем. Это приводит к необходимости дополнительного обуздания зла из-за незаконного использования умножающейся волящей свободы.

Никак не участвующее в Преображении человечество всегда необходимо будет насильно удерживать в особом состоянии, не позволяющем ему свести на нет плоды победы команд Преображения. Это не всегда возможно, даже при общедуховной власти команд Преображения и ареалов Ликов над остальным человечеством.

Огромная общедуховная власть Протодомов стремится подавить возросшее самовольство человека и держит чистилищного сара в узде, не дает ему реализовываться, но не уничтожает его. Для Шестого Дня этого мало.

Преображенный человек не может соседствовать с непреображенным человеком. Божественный Работник исключает из процесса Преображения базисных человек, которые по сарическому или эденскому критерию не соответствуют требованиям работы на Шестом Дне или не в состоянии вместить в себя сарическое Я. Для них в Дельфисе после Преображения должна образоваться мертвая зона.

Люди Протодомов по осуществлению эденской сторгии обретают сарическое Я. Все остальные обретают сарическое Я по результатам последней фазы Преображения – Преображения Божественного Работника.

* * *

Для того чтобы придать сарическое Я каждому человеку, всему роду человеческому, надо ввести в оборот не отдельного Сара Шестого Лица, а саму инстанцию Саров Шестого Лица Божественного Работника. Это обеспечивает сторгия Протодомов с воплощенными в них Лицами Отца.

Стартовое поколение Преображения запускает процесс превращения человека Пятого Дня в человека Преображения. Последняя стадия Преображения на Пути Замысла запускает процесс превращения человека эпохи Преображения в человека Шестого Дня и тем преобразует самого Божественного Человека.

Процесс Преображения завершается стадией Преображения Божественного Работника. Она свершается в совместном сторгическом восхождении Протодома Четвертого Лица, Протодома Восьмого Лица и инстанции Саров Шестого Лица Божественного Работника.

Протодом Четвертого Лица возникает при воплощении Четвертого Лица в земного человека этого Протодома. Протодом Восьмого Лица возникает при воплощении Восьмого Лица в земного человека этого Протодома. Протодомическая сторгия Лиц Отца и инстанции Саров Шестого Лица становятся возможными благодаря воплощениям Лиц Отца в протодомического человека.

Пришествие Лиц Отца на Землю не устанавливает Царство Божие на Земле или на Небе, в базисном человечестве. Пришествие Лиц Отца в Протодома завершает весь процесс Преображения на Пути Замысла.

Сторгия Протодомов создает всечеловеческое сарическое ядро, которое, подобно Сару Протодома, внедряет сарическое Я в души потайных двойников всех людей, допущенных к работе Шестого Дня, – во все человечество Шестого Дня, в том числе и то, которое не имело отношения к процессу Преображения.

За Преображением Отцом Филиоэдена в серафическом взрыве следует образование Протодомов Божественным Саром в эденской сторгии. Преображение Дельфиса Подлинником следует после образования Протодомов. Последний акт Преображения, Преображение Божественного Работника, совершается не Тριάдой Божественных Лиц или одним из Божественных Лиц, не высшими инстанциями Божественного Работника и даже не базисным человечеством.

Преображение Божественного Работника свершается самодеятельностью **ЗЕМНОГО ЧЕЛОВЕКА**.

Преображение Божественного Работника не процесс разворачивания Божественных или сверхчеловеческих Лиц, сил и воли, а специализированное, целенаправленное и вполне осмысленное действие земного протодомического человека в целях осуществления всечеловеческого Преображения.

Завершающий этап Преображения Божественного Работника можно называть этапом **Самопреображения человека**.

* * *

Пришествие Лиц Отца в Протодома необходимо для Самопреображения земного человека и Преображения Божественного Работника. Это невозможно без мощной поддержки живущих рядом Богочеловеков.

Присутствие Богочеловека Восьмого Лица или Богочеловека Четвертого Лица люди Протодома знают очно, лично и постоянно, без посредников и без воображения, не по доверию, а по очевидности.

В дальнейшем человечество всегда будет жить в ситуации постоянного воплощения в свою жизнь Четвертого Лица и Восьмого Лица. Человек Дома пребывает под эгидой Гения Дома, Сара Дома и воплощенных Лиц Отца.

В процессе Преображения два Пришествия Лиц Отца в земного человека. Первый раз Лица Отца воплощаются в ареалы Ликов, второй раз в Протодома. Первое Пришествие задает направление развития ко второму Пришествию. Первое однократно, второе – непрерывный ряд воплощений.

Каждое конкретное воплощение Лица Отца совершается в человеке постепенно. Оно становится (или так и не становится) полным в течение всей жизни земного человека. Воплощение в ареал предваряющее. Оно не полное. Полное воплощение возможно только после Преображения Дельфиса. Максимально полное воплощение необходимо для начала последнего акта Преображения, сторгии Протодомов Четвертого и Восьмого Лица и Самопреображения человека.

Пришествия Лиц Отца в Протодома наполняют их общедуховную власть высоким содержанием Истины и Добра. Мощь их обеспечивают Сары Шестого Лица. Высоту воззрений их обеспечивает полное воплощение Лиц Отца. Общедуховная власть Протодома развивается и становится общедуховной властью Дома.

После Преображения Дельфиса Лица Отца специальной акцией Отца воплощаются в Протодома.

В Самопреображении земного человека участвуют только те Протодома, в которых состоялось Пришествие Четвертого Лица или Восьмого Лица. Самопреображение земного человека совершается под водительством Богочеловеков Четвертого Лица и Восьмого Лица.

Вдохновленный воплощением Лиц Отца Протодом становится кандидатом на **сторгию Протодомов воплощения Четвертого Лица и Восьмого Лица**. Это сторгия круговая. Она повязана и инстанцией Сара Шестого Лица, и тяготением воплощенных Богочеловеков Четвертого Лица и Восьмого Лица друг к другу.

В сторгическое восхождение Самопреображения входит множество пар Богочеловеков Четвертого и Восьмого Лица и инстанции Саров Шестого Лица, но завершает его **одна-единственная пара**. Завершающая процесс Преображения сторгия Богочеловеков – случай в Преображении уникальный, единственный и решающий.

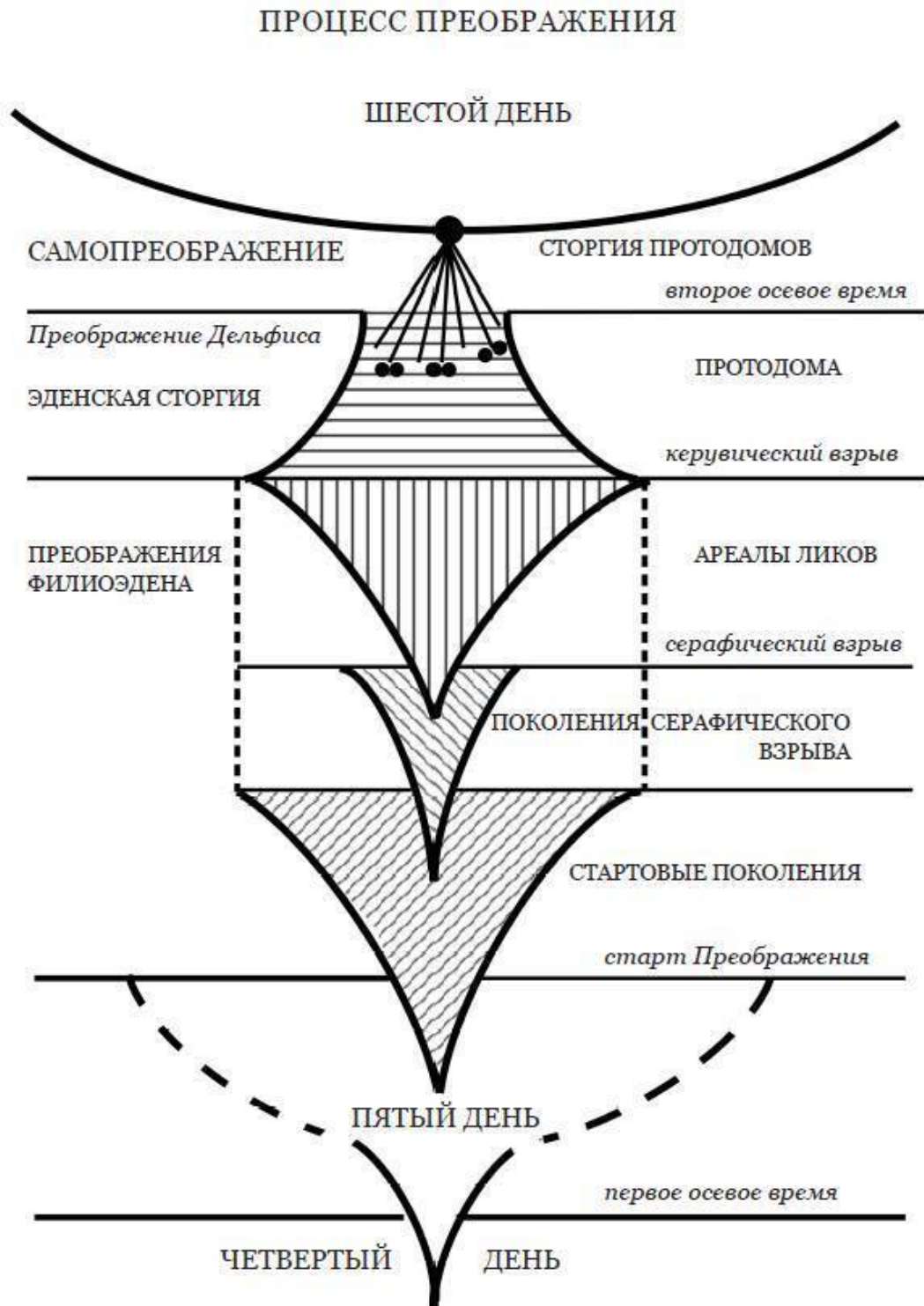

17

Переход с Четвертого Дня на Пятый день в первом осевом времени нужен в целях грядущего Преобразования. Преобразование подготавливается весь Пятый День и начинается Вечером Пятого Дня.

Пятый День – первый этап Преобразования.

Дружины Преобразования стартового поколения возникают из Пятого Дня. Это второй этап Преобразования, его старт.

Поколение серафического взрыва вырастает из стартового поколения. Это третий этап Преображения.

После серафического взрыва возникают ареалы Ликов. Это четвертый этап процесса Преображения, Преображения Филиоэдена. Ареалы включают в себя тех в дружинах Преображения, кто не участвовал в серафическом взрыве, и те дружины Преображения, в которых не было серафического взрыва.

Ареалы Ликов после керувического взрыва в результате эденской сторгии превращаются в Протодома. Это пятый этап Преображения, этап сарического стыкования сфер Божественного Работника и образования сарических Я в Протодомах.

Шестой этап – Преображение Дельфиса во втором осевом времени. Протодома включают в себя не только маточный ареал Лика, но и некоторых из тех, кто с самого начала не участвовал в процессе Преображения.

Промежуток между Преображением Дельфиса и началом сторгического восхождения пар Богочеловеков Четвертого и Восьмого Лица – седьмой этап Процесса Преображения.

Седьмой этап – промежуток между Преображением Дельфиса и созданием пар Протодомов и воплощенных в них Лиц Отца.

Человек Протодома освещен эденскими Светами в Преображении Филиоэдена, вознесен в Преображении Дельфиса, наполнен сарической волей-властью Сара Шестого Лица и теперь должен совершить подвиг Самопреображения.

На героизм личностного, общедуховного и сторгиодуховного восхождения Самопреображения человека Протодома – каждого в отдельности и всех вместе – вдохновляет Богочеловек Четвертого Лица или Восьмого Лица. Он и сам вдохновлен на восхождение Протодома. Богочеловекам Четвертого и Восьмого Лица надлежит самим встать в Филиоэден вместе, образовать единое Четвертое-Восьмое Лицо. Это должно совершаться само собой в сторгии Богочеловеков и инстанции Саров Шестого Лица.

Самопреображение происходит на пределе и за пределами человеческих возможностей протодомического человека. Богочеловек Лица Отца не только вдохновляет всех вокруг себя, но выявляет все запредельные возможности человека; прежде всего, волящей свободы аитии, эденской воли, воли-сторгии и сарической воли-власти. И еще придает им силу эденской воли Лиц Отца.

На седьмом этапе Преображения Богочеловек поднимает земного человека к себе, поднимает так и туда, куда без него человек подняться не в состоянии. Такое, конечно, можно совершить только с человеком Протодома, после Преображения Дельфиса и с Саром Шестого Лица.

На седьмом этапе, в промежутке между Преображением Дельфиса и Самопреображением складываются сложные взаимоотношения Протодомов и многообразного остального человечества. Особая напряженность этого этапа возникает от того, что человек знает: никто, никакие сверхчеловеческие воли, никто, кроме него, не будет совершать грандиозное дело Самопреображения за него. Более того, никто не сообщит ему, как, когда, с кем, в какой последовательности он должен делать это дело.

Самопреображение означает строить самого себя по своему же Проекту.

Осуществление Божественного Дела Самопреображения возложено на земного человека с условием, что он, земной человек, должен прежде сам узнать, как его осуществлять, как жить и работать на последнем восьмом этапе Преображения, как заново строить самого себя. С такими сверхзадачами земной человек никогда и близко не сталкивался, и даже не мог подозревать, что когда-либо столкнется.

Возникает чрезвычайно напряженная ситуация. Все на Пути Замысла действующие Лица готовы завершить Божественное Дело перехода с Пятого на Шестой День, но начать не могут.

Они замерли и ждут, пока земной человек, своим разумом, ни на кого не уповая, постигнет, как всем им быть на последнем этапе Преображения.

К тому надо спешить. Устойчивость всего человечества держится мощнейшей протодомической общедуховной властью. Но может и выйти из-под ее контроля.

* * *

XIX, XX, начало XXI века суть времена, непосредственно предшествующие старту Преображения. Удивительным образом эти века преддверия Преображения имеют эфемерное сходство с предпоследним и последним этапом Преображения.

Призраки Царства Божьего бродили по Европе XIX века. Это век умственного брожения, возбужденного надеждой на скорое осуществление Царства Божьего на Земле.

Все множество наработанных умом в XIX веке известных, малоизвестных и совсем неизвестных проектов построения новых обществ – своего рода самопреображение – в самых разных формах попытались осуществить люди XX века.

Проекты эти объявились в преамбуле Преображения в таком количестве, для того чтобы показать людям: с их уровнем духовного сознания ничего у них не выйдет и выйти не может. Вышло отрицание и самих проектов, и средств их осуществления. А дальше выйдет только гибель.

Можно подумать, что XIX и XX века своего рода декларация о намерениях человечества произвести глобальное Преображение человека как такового.

Человек обретает после Преображения Дельфиса могучую волящую свободу, сарическую волю, волю-сторгию, огромную потенцию аитии. Все это он может использовать, только если он знает, как вершит, и видит, что вершит. Для этого протодомический человек седьмого этапа должен иметь План или Проект Самопреображения, чтобы согласно ему осуществить восьмой этап Преображения. Он пишет музыку для собственного исполнения.

Седьмой этап Преображения – это и этап возвышения человека Протодома Богочеловеками Четвертого и Восьмого Лица и создание драматургии Самопреображения самим человеком. Как такое возможно?

* * *

Земной протодомический человек восходит под водительством воплощенного Лица Отца, живущего, как и он, земной жизнью. Человек на последнем этапе Преображения находится под началом человека же. В этом смысл воплощения, самого пришествия Лица Отца в Протодом.

В Замысле Пути Замысла поставлена цель Самопреображения, но как достигнуть ее, должен решать сам для себя земной протодомический человек. Божественные Лица создают условия для продуктивной работы человека на Самопреображение, но не вправе совершать ее за человека или управлять им с Божественных высот.

Самопреображение происходит не за один срок человеческой жизни. Это труд друг за другом следующих поколений, без срывов и перебоев, по заранее определенному сюжету. Это не стихийный процесс, в нем есть план и драма. Человеку надлежит самому создать драматургию финала Преображения и затем самому же поставить драму Самопреображения на сцене своей жизни.

Драматургия Самопреображения создается с чистого листа, в ситуации общей неопределенности седьмого этапа Преображения, с огромным числом исполнителей в условиях нового Дельфиса, новоиспеченного Филиосара Мозга, иного Филиоэдена и мира филических двойников, подвластного Демииургам мира языка, прежними и новыми существами Шестого Лица, исполняющими новые роли.

Драматургия Самопреображения – это драматургия динамического взаимодействия (а то и противодействия) человеческого и сверхчеловеческого по всем фронтам восхождения Протодомов. Она включает и драматургию сторгии Богочеловеков в Протодомах, и драматургию

Преображения Божественного Работника, и драматургию человечества того времени и его взаимодействия с Протодами в процессе сторгического восхождения. Это многоэтапный процесс, в котором человеческие цивилизации то включаются в Протодома, то исключаются.

Драматургия финального этапа Преображения сложна, многогранна и длительна. Она должна ориентироваться на многокрасочность человечества в Протодомах и вне их, соответствовать всему происходившему ранее, в серафическом взрыве и после него, в эденской сторгии и образовании Протодомов.

Драматургия восьмого этапа Преображения должна учитывать конкретные ситуации, сложившиеся после Преображения Дельфиса, конкретное многообразие Протодомов, человечества в целом и различных его цивилизаций, рабочее положение всех инстанций Божественного Работника (в том числе и земной Природы) для каждого поколения процесса Самопреображения.

Самопреображение человека невозможно без зрячего и четко направленного восхождения во всех моментах последнего этапа Преображения. Эта зрячесть порождена прозревательской мыслью наивысшего ранга.

На седьмом этапе Преображения настал звездный час прозревательского мышления как такового. Только здесь раскрывается сокрытая в нем тайна.

Само по себе прозревательское мышление в тысячелетиях произрастает для создания драмы Самопреображения. Стратегия и тактика грядущего Самопреображения постигается в прозревательском тексте. У прозревательского текста драмы Самопреображения есть авторы и Автор.

* * *

Богочеловеки Лиц Отца во многих парах осуществляют Самопреображение по тексту, созданному Драматургом Преображения, таким же Богочеловеком, как они.

Нулевое Лицо Подлинника размещает в Божественном Работнике малую Триаду своих подобий: Первое Лицо, Шестое Лицо и Девятое Лицо.

Божественный Сар и его Седьмое Лицо задействуют на Пути Замысла малую Триаду Саров: Сара Первого Лица, Сара Шестого Лица и Сара Девятого Лица.

Десятое Лицо Отца высылает на встречу с Подлинником свою малую Триаду Лиц Отца: Четвертое Лицо, Восьмое Лицо и еще одно третье прозревательское Лицо Отца.

Понятие Второго Лица еще может иметь для нас определенное значение как Лицо Встречи. Грамматическое третье лицо используется для обозначения объекта, с которым нет Встречи. Лицо, означающее не-Встречу, для нас ничего не значит; оно обозначает нечто не существующее и не имеющее смысла. Потому мы впредь будем использовать понятие **Третьего Лица** для обозначения третьего прозревательского Лица Отца. И посветим осмыслению его следующую часть этой книги.

Самопреображение восьмого этапа совершается совместными усилиями Богочеловеков всех трех Лиц Отца, парами Протодомов (и их Сарамы) и разнообразными человеческими общностями, живущими в эту эпоху.

Автор драматургии Самопреображения – Богочеловек, воплощенный в земную жизнь еще от Третьего Лица Отца. Назовем его Богочеловеком прозревания и Великим Прозревателем.

Великий Прозреватель – Богочеловек Третьего Лица, воплотившийся в земного человека на седьмом этапе Преображения. Он приходит на Землю после Преображения Дельфиса и творит в промежутке между ним и взводом сторгии земных Богочеловеков Лиц Отца. Богочеловек прозревания такой же Богочеловек, как Богочеловек Четвертого Лица или Восьмого Лица.

Путь восхождения разветвляется после Второй Критической точки на столбовой путь и свободный путь. Столбовой путь побуждаем Четвертым Лицом или Восьмым Лицом, ведет серафов в Филиоэдене во внутренний ему эденский мир, к эденскому рождению Лица. Сво-

бодный путь побуждается Третьим Лицом Отца и ведет серафов во внешний для Филиоэдена мир, в филический Космос.

Прозревательское Лицо Отца схоже и с Четвертым Лицом Отца, но помещено не в эденский мир, а в филический Космос.

Прозревательское Лицо Отца способно работать как с эденскими Светами, так и с филическими Светами. Он в контакте и с Гениями Шестого Лица, и с Сарамы Шестого Лица, и Первым Лицом нового Дельфиса, и с Филиосаром Мозга мира языка. В его распоряжении Солнце Сознания мира языка.

Всякий вышедший на свободный путь прозреватель движется незнамо куда, чтобы найти незнамо что. Это происходит потому, что он лишь соавтор своих прозрений. Основной Автор прозрений глобально-эвристического мышления – Третье Лицо Отца. Оно приходит на Землю в качестве Великого Прозревателя.

Великий Прозреватель – Драматург восьмого этапа Преображения. Он пишет драму Самопреображения вместе с командой прозревателей, вставших на высшую точку свободного пути.

В отличие от прозревателя прошлого, каждый прозреватель этой команды знает, куда идти и что надо найти. Но, зная это, команда Великого Прозревателя должна не только прозревать грядущее, но, что особенно важно, суметь создать неопределенное будущее в прозрении.

Прозрение – в той или иной мере всегда осуществление прозреваемого наяву. Оттого сбываются прозрения пророка. Прозрение драматургии Самопреображения Великого Прозревателя и его команды – это прозрение-осуществление последнего этапа Преображения.

Седьмой этап – этап возвышения человека Протодома Богочеловеками Четвертого и Восьмого Лица и создание драматургии Самопреображения командой Богочеловека Третьего Лица.

Великий Прозреватель – один в протодомическом человечестве. Воплощенных Лиц Четвертого и Восьмого Лица столько, сколько совершающих Самопреображение Протодомов. На восьмом этапе они вместе завершают дело Преображения Божественного Работника и земного человека. Великий Прозреватель как Драматург и Стратег, другие Богочеловеки Лиц Отца как режиссеры.

Написанная Великим Прозревателем Драма без права на ошибку, без отступлений и оступлений ставится, следуя тексту, на многих сценах сторгических пар Протодомов. Когда более, когда менее удачно. Задача всех в том, чтобы на одной сцене, в одной паре Протодомов, поставить так, чтобы достигнуть заданной Всевышним цели Преображения.

18

Вся эта моя работа от начала до конца произведена в видах грядущего Преображения. Не будь Преображения, и работа моя ни к чему. В ней всё, от учения о Пути восхождения и сторгии до учения о Божественном Работнике, все ее прозрения, идеи и принципы не для жизни на Пятом Дне, а для человека Преображения.

Зачем на Пятом Дне знать личнодоуховную жизнь и Путь восхождения? Кривая Пути восхождения исподволь закладывается в человека заранее, чтобы в полную силу заработать при серафическом взрыве. Эденское рождение и выход в Эден становятся необходимыми только в эту пору. Лик на Пятый День не производит заметной работы в человечестве или Филиоэдене. Лик Четвертому и Пятому Дню не нужен.

Вторая стадия Пути дает все основания для практического понимания человеческой жизни Пятого Дня. Возможности осмысления мудрых людей третьей стадии Пути используются на Пятом Дне редко. Не видно, зачем человеку Пятого Дня проходить Вторую Критическую точку на Пути. Если когда и появляются Лики и прозреватели и оказывают некоторое влияние на общедуховную жизнь, то всегда закулисно и малодейственно. Пятый День вполне

обходится без них. Вторая Критическая точка на Пятом Дне проходится в видах грядущего Преображения, для образования серафов стартового поколения.

Сторгия на Шестом Дне создает керувический фундамент Дома. На Пятом Дне человечеству необходима общедушевная сторгичность, но не сама сторгия, тем более не Сопутство и не эденская сторгия.

Пользоваться эденскими Светами в себе человек Пятого Дня не умеет. Он весьма легкомыслен, безжалостен, любит не той любовью, думает не тем разумом, нравственно переживает себя не тем чувством и мистически еще совсем безответственен.

Мистическая Работа человека Четвертого и Пятого Дня рассчитана на низкий (еще не рабочий) уровень духовного сознания. С высоким уровнем духовного сознания человеку Пятого Дня особенно делать нечего. Он еще не встал на Работу. Странно сказать, но высокий рабочий уровень духовного сознания в некоторых отношениях мешал бы осуществлению задач Пятого Дня. Богатый и яркий третий этаж Филиоэдена с ним не выстроишь.

Высшие путевые и высшие сторгические состояния необходимы для состояния человека Преображения, а не для состояния человека Пятого Дня. Большая часть того, о чем говорится в моих книгах, излишне и потому не интересно человеку Пятого Дня. Но становится необходимым людям эпохи Преображения.

Учение о Структуре, о потайном двойнике и прочее может быть с любопытством воспринято человеком Пятого Дня, но не учение о личнодуховном и сторгиодуховном восхождении. Описать состояние Преображения без этих представлений невозможно.

Я исключительно работаю на грядущее Преображение. Особое свойство этой моей книги в том, что мой современник и доброжелательный читатель, к которому не обращена моя книга, вне зависимости от его интеллекта и опыта чтения, не то что не воспримет или не согласится, а не будет знать, как относиться к тому, что здесь предложено ему в качестве основы осмысления Замысла и человеческой жизни. Мысли этой странной книги важны только тем, кому она адресована.

* * *

Зло в человеке Пятого Дня всё усиливается, и возможности осуществления злых побуждений сердца умножаются и умножаются. Продолжительность Пятого Дня определена возможностью самоуничтожения человека из-за накопления зла в нем. До определенного срока человечеству назначена защита от самого себя. Сроки эти проходят.

Конец Пятого Дня, во времена которого мы вступили, это пора, предшествующая началу процесса Преображения внутреннего мира человека. Спасение человека (от самого себя) в преобладающей степени дело рук самого человека как Работника Бога.

Человек Пятого Дня живет вслепую. Зрячьсть для исполнения задач его жизни ему особенно не нужна. Но совершить серафический взрыв, оставаясь таким, каков есть, он не может. Человек Преображения должен знать, как ему жить и действовать. Ему следует прозреть. Чем выше уровень зрячести человека на самого себя в Замысле, тем ближе сроки Преображения, тем более оптимально прохождение Пути Преображения и тверже его процесс.

Люди Преображения – плод Божественного Дела Божественного Работника. Он должен их породить и пустить в работу Преображения. Совершать эту работу – дело человека, его волящей свободы, его зрячести и его мистической ответственности.

Подлинный смысл жизни человеческой – мистический. Иным быть не может. Смысл жизни человека на каждой стадии Пути Замысла разный. Понять, каков мистический смысл жизни человека Преображения, то есть узнать должный результат, добываемый волящей свободой души в эпоху Преображения, то есть обрести зрячьсть, возможно, если верно осознать общую ситуацию, в которую поставлен человек в целях осуществления им Замысла, и верно установить себя в отношении Божественных Воль. Зрячьсть необходима человеку Преображе-

ния для жизни **только** по мистической ответственности за свою жизнь перед Богом, без мысли получать плату за труды свои.

Осуществлять далее Замысел с тем уровнем духовного сознания, с которым живет человек Пятого Дня, невозможно. Поднять духовный уровень самого себя человек как таковой не может; и сделать это за него никто не может. Чтобы прозреть, то есть осознать, как может произойти Преображение, надо соответствующим образом посмотреть на человека и решить, кто он в отношении Бога и его Замысла.

Человек Преображения должен действовать так и не иначе потому, что так нужно для осуществления Преображения, по мистической ответственности перед Богом. Обрести человеку Преображения мистическую ответственность за свое восхождение и за все то, что он делает с собой на Земле, возможно только при понимании себя Работником и Работой Бога.

Преображение человека (и Божественного Работника в целом) может произойти, если человек есть и Работа Бога, и Работник его Замысла. Чтобы понять человека как Работника и Работы, надо понять его как ежедневное место Работы и понять это рабочее место, то есть Структуру его внутреннего мира, которая работает и в которой происходит Работа, понять его не только в ежедневности, но и в восхождении. Затем понять Замысел, то есть то, на какой конечный результат его Работа, и уяснить, какие сверхчеловеческие силы участвуют в его Работе. И в результате получить своего рода закваску для зрелого миропонимания и жизневоззрения людей Преображения.

Мы работаем над созданием основ мировоззрения человека Преображения, основанного на религиозном понимании человека как Работы и Работника на Пути Замысла. Наша прозрательская задача – расширить горизонт человеческого зрения и тем дать возможность совершить подготовительную работу к Преображению.

Цель моей работы – способствовать будущим прозревателям или пророкам разных народов и цивилизаций. Как моей книге через десятилетия дойти до них? Трудный вопрос. Прошу понимающего и ответственного моего читателя сохранить эту книгу, как есть, чтобы донести ее по назначению.

Стартовое поколение народится в пустыне Большого отлива, который мы сейчас переживаем на Пути Замысла. В поколениях Большого отлива, в поколениях отцов и дедов стартового поколения нет серафических людей. Никто их не поддерживал, никто не наставлял. Они придут чужаками, совсем не звучащими в современном им мире. В такой немоте своей им надо будет найти друг друга в бурных потоках жизни. Им нужен связной, подающий неслышимые всеми остальными тайные сигналы: тут свои.

Учение о Божественном Работнике и Замысле Бога на человека обладает одним важным качеством: оно может быть воспринято только людьми, явившимися в земную навигацию в качестве человека Преображения или его предшественника. Эта книга не нужна, если Преображение невозможно.

Надеюсь, что это учение поможет людям стартового поколения найти дорогу друг к другу. Оно не призывает, не заставляет, не сплачивает, а трубит общий сбор тем, кто может стать в строй дружин Преображения.

Учение это – источник звука. Оно подает голос: идите сюда, со всех сторон и углов, отсюда в поход к вершинам Преображения. Место общего сбора – тут.

Часть 19. Прозреватели и пророки

1

Отсутствие фальшивости в общении, в выражении чувств, непритворство поведения и самовыражения – одно из пониманий человеческой искренности.

Искренность души, искренность себя (и в себе, и к себе), подлинность душевных движений, нелицемерие души – другое понимание Искренности, Искренности задушевной. В отличие от первой мы будем называть ее **адолонической Искренностью** человека.

Адолоническая Искренность – не нефальшивость, это начало, в присутствии которого всякая неподлинность невозможна.

Присутствие адолонической Искренности в человеке не означает, что его нельзя (или трудно) обмануть. Она обращена только к себе и на себя, действует обычно игольчато, возникает на мгновение. В ее присутствии, вообще говоря, постоянно жить невозможно. Ее надо иметь в себе, но к ней надо суметь обратиться.

Адолоническая Искренность появляется в человеке в ответ на его запрос душевной подлинности. Запрос к себе на адолоническую Искренность – род медитации.

Добывание душевной подлинности начинается с того, что я ловлю себя на каком-то движении своей жизни и спрашиваю себя: взавражду ли это? Насколько я верю в подлинность, о которой спрашиваю? Я ищу не подсказку правильного ответа (не прозрения), а только определение подлинности. Если это мысль, то вопрос: так ли это? – вопрос истинности. И ответ на него: так или не так. Другой вопрос: обманываю ли я себя подлинностью этой мысли или не обманываю? – вопрос искренности. И ответ на него: верю сам себе или сам себе не верю. Ответы сочленены, но это разные вопросы и к разным инстанциям.

Способность к сосредоточению на адолонической Искренности требует особой внутренней концентрации, не той, что к своей истине. Концентрация адолонической Искренности не похожа ни на усилия вдумчивости, ни на интеллектуальное сосредоточение, ни на порывы художественного вдохновения. Она не похожа ни на что иное.

Обращение к своей искренности может быть безрезультативным в отношении своей истины, или своей совести, или своей любви. Душевная подлинность не добывается из какого-либо источника (как своя истина из источника Четвертого Лица). Вопрошающий к адолонической Искренности устанавливает себя в такое положение, в котором в него проникает **луч особого Света** (о котором ниже), освобождающий внутренний мир от самозатмения и хлама. Это не обретение, а освещение и расчистка себя изнутри.

Наносные построения мыслей и чувств в Свете адолонической Искренности не видны. Неподлинное становится невидимым, в этом смысле устраняется, но на освободившемся месте может остаться пустота. Вроде на выходе должна бы сидеть своя истина или своя совесть. Но нет.

Суд своей истины или своей совести непременно «индивидуален». Адолоническая Искренность не «своя», а вспышка Света, осветившая меня. И суд ее беспристрастен и «нелицеприятен».

Адолоническая Искренность – такой же дар Небес, как и волящая свобода, хотя и из иного Начала.

* * *

Сераф и керув немного что могут в человеке без силы Искренности. Чем выше серафическое, керувическое, дельфическое в человеке, тем больше востребованность Искренности. Любого рода эденская жизнь бессильна без сарической Искренности. Совесть, честность, правда, истинность невозможны без Искренности. Процесс сторгического восхождения во многом основан на адолонической Искренности.

Общедуховная сторгичность (чувство ближнего своего) не может быть неискренней, даже тогда, когда все другие аспекты взаимоотношений мало искренни. Чувство общедушевного ближнего не терпит подмены, пусть и самой удачной. Всеобщая любезность, приятно подменяющая сторгичность, не может стать искренней.

Адолоническая Искренность – базовое качество, по которому следует судить о человеке. На ней идет и серафический, и керувический рост, и любое восхождение в сферу Шестого Лица.

Адолоническая Искренность – одно из наивысших начал жизни человека. Начало, непременно сочетающееся с волящей свободой, потенциями аитии, с началами эденского мира и Лицами Отца.

По Лао-дзы, в Искренности начало и конец внутреннего совершенствования.

Искренность – одно из основных метафизических понятий, на котором в конфуцианстве строится и жизнь Неба, и практическая жизнь. Только Искренность процесса мышления, по конфуцианскому жизневоззрению, позволяет доводить мысль до искомого результата.

Искреннему мыслителю важна не похвала, а то, чтобы его правильно поняли, чтобы другие жили вместе с ним его мыслью.

Высшие проявления адолонической Искренности безотносительны к фальши внутренней и внешней жизни. Они устанавливают саму человеческую жизнь, ее колею и течение по этой колее.

Человек на всем Пути восхождения сдает проходные экзамены на адолоническую Искренность. Открытость (хотя бы минимальная) к адолонической Искренности имеет решающее значение и для душевного рождения и затем для Первой критической точки. Пройти Вторую критическую точку без задушевной Искренности определенно нельзя. Душевно лицемерных людей на столбовом и свободном пути не бывает.

В пору повтора жизни кажется, что вся жизнь прожита для того, чтобы под конец жизни стало стыдно за себя. Особой яркостью обладают не воспоминания своего триумфа (как казалось бы), а минуты падений, самоунижение, нравственно безответственные поступки. Это требует переоценки себя. Переоценка себя производится силой адолонической Искренности. Именно она, даже без особого покаяния, чистит Произведение прожитой жизни. Чтобы исключить тот или иной эпизод из своего Произведения жизни, я обличаю себя Искренностью и тем исключаю его. Хорошо, когда такая чистка происходит в жизни не раз.

Адолоническая Искренность спасает и от Чистилища.

Адолоническая Искренность сама по себе вдохновляет перспективой воссияния чистым Светом Искренности самим по себе.

Сила адолонической Искренности в искусстве – духовно элитарная сила.

В словах Пушкина нет ничего такого, что было бы недоступно мыслящему и чувствующему человеку. Пушкин – сочетание гениальной выразительности, идеального вкуса, абсолютной точности интонации и в высшей степени естественной Искренности без усилий ее достижения. Эти качества делают любую пушкинскую мысль, замечание, улыбку, чувство прямо-таки Божественно вкусными.

Об Искренности в себе могу судить только я.

2

Люди часто ценят в себе и других не искренность души, а удачное лицемерие душою. Про таких людей Толстой говорил, что они «серьезно верят, что они действительно то самое, кем притворяются» (т. 28, с. 269).

Представление о мнимодушевности и мнимодуховности возникла у меня при осмыслении действительности тридцатилетней давности и наиболее полно предьявлено читателю в части 6 моей книги «Лев Толстой. На вершинах жизни». Уясним еще раз несколько моментов.

Лицемерный человек знает, что лицемерием он обманывает собой других, и знает, зачем он это делает. Мнимодушевец не подозревает себя в **самолицемерии** и не знает, зачем он таков.

Мнимодушевность не обман собою других и не обман самого себя даже, а особый стиль и характер переживания себя и своей жизни – постоянно или в отдельный момент ее. В мнимодушевном состоянии внутридушевной жизни человек **уверенно** понимает то, что не понимает (даже и то, что понять невозможно); и чем больше не понимает, тем увереннее понимает.

Мнимодушевец чувствует, что не чувствует, любит, что не любит (и даже не любит, что любит), верит, во что не верит, и прочее. Душа его позирует самой себе. Но дилеммы «быть или казаться» не бывает у мнимодушевника. Он есть каков есть, а не тот, кем желает казаться другим или самому себе.

Мнимодушевность – способность перерастать в рожденное из самого себя **внутридушевное лицемерие**, при котором душевная жизнь не подлинна оттого, что само человеческое лицо не подлинно, надето. В состоянии внутридушевного лицемерия человеку кажется, что он верно держит свое лицо, на самом деле он в глубинном смысле теряет свое лицо, прежде всего свою серафическую личность, становится человеком наклепленной совести, нацепленной мысли и натянутых на себя чувств. Такой человек без особого труда круто растет мнимым ростом и восходит в никуда во мнимом восхождении.

Обычные мнимодушевные – шалуны духа своего. Внутридушевное лицемерие – шулерство духа своего. И шулерство это не специальные разовые акты, а самопроизвольное действие души.

Мнимость совести, мнимость чувств и мыслей требуют для подтверждения подлинности особо преувеличенных действий. Чтобы себе и окружающим доказать подлинность наклепной совести, мнимодушевец готов совершать героические поступки во имя подлинного Добра. Иногда тратит на это свою жизнь. Откуда только силы берется!

Мы различаем мнимодушевность и мнимодуховность. Мнимодушевность – лицемерие души перед собой. Мнимодуховность – лицемерие духа в себе. Душевное лицемерие не выразительно. Духовное лицемерие (частичное или полное) – превращение человека в того, кем он не является. Естественные чувства в противоестественных позах становятся образом внутренней жизни и порнографически извращают всё человеческое в мнимодуховном человеке.

Человек подлинно верующий довольствуется неярким и может обойтись без провозглашений и деклараций. Чем невозможнее, бессмысленнее, недостовернее, экзотичнее содержание Веры, тем она восторженнее, тем элитарнее самосознание мнимой веры. У подлинно верующего нет и не может быть никакой претензии на Веру, как нет и не может быть претензии на дыхание. Человек мнимой веры не выдыхает, он надувает пузыри Веры.

Молитва создает соответственный Вероисповеданию внутренний образ жизни. Мнимая Вера гримирует молитву для утверждения в себе того, чего нет. Молитва для мнимодуховника – не медитация обращенности «Я» к Господу, а слова особого произношения, произносимые по случаю.

* * *

Мнимо не намеренно, и не с намерением, и не намеренный самообман, а состояние души, работающей в одном из своих режимов, в режиме мнимодушевности.

Человек – филическое существо. И живет не только в соответствии с тем, какой он есть, а и с воображаемым собою. Его поведение должно подтверждать ему того, кем он вообразил себя и кем желает, чтобы другие признавали его. Поэтому и усилия по улучшению человека и его жизни должны иметь целью создание наиболее привлекательного образа подлинных достоинств, которым каждый вообразил бы себя и действовал в соответствии с этим.

Мнимодушевность – вьедливый, но поверхностный слой души. Сама по себе она повсеместное и, если не законное, то полужаконное явление жизни человека как существа преимуще-

щественно филического. Ненормально доминирующее положение мнимодушевности во внутреннем мире человека.

Человеческой жизни необходимы заблуждения души. Без них ему невозможно выжить в бедственности ситуации его жизни. Истина отвергает заблуждения, оставляет человека ни с чем. И потому человек для устойчивости стремится не к истине, а к ее мнимым суррогатам. До наступления чистилищных времен это закономерно.

Мнимодушевность – подлинное, что не подлинное. Основания для мнимодушевности крайне просты. Это общий недостаток подлинных добротных чувств и мыслей плюс духовное равнодушие. Душа с дырой в себе жить не может. Пустоту души надо заполнить, духовное равнодушие надо прикрыть.

Душе необходимо знать в себе горение, чувствовать огненное присутствие в себе или хотя бы отблески его. Мнимодушевность компенсирует неполноту, незначительность, слабость, вялость и поверхностность душевных переживаний. По сути, это покрытие недостатка свечения эденского мира в человеке. Без этого свечения человек не может чувствовать себя так, как ему положено, и как он в глубине души хотел бы себя чувствовать.

Мнимодушевность возникает в продолжение и для заполнения душевных пустот. В ней дым без огня. И, возможно, без того, на чем может разгораться огонь.

Мнимодушевность – наиболее доступное средство обеспечения высоты самоощущения – высоты знаменателя при низком числителе. Мнимодуховность, по большей части, от необходимости восполнить недостаточный уровень духовного сознания. Мнимодушевик стремится выставить себя на ступень, не соответствующую уровню его духовного сознания. Понимают, что не понимают, потому что понимают то, что понять нельзя на имеющемся уровне духовного сознания. Верят, во что не верят, потому что верят в то, во что на достигнутом уровне духовного сознания истинности поверить невозможно.

Резко преувеличенные, передуренные, грубо отгриммированные чувства и мысли становятся совсем уродливыми в отношении проявлений Восьмого Лица или эденских Светов Любви и Жизненности. Тем больше человек культивирует в себе – без подъема уровня духовного сознания! – добро и даже простую благожелательность, тем он более душевно лицемерен.

* * *

Внутренний мир каждого человека и человека как такового постоянно изменяется в широких, но все же не беспредельно широких границах. То темнеет, то светлеет, то выше, то ниже, то активнее, то пассивнее. Каждый день каждый может поймать себя на дурных мыслях, равнодушии или, напротив, участии, на взлетах и падениях между разными парами полюсов.

Подлинность чувств и мнимость их также колеблется между своими полюсами: подлинности в состоянии вселилия адолонической Искренности и тоталитарной мнимости в состоянии внутридушевного лицемерия. Во внутреннем мире человека совсем нет чувств и мыслей, перед которыми нельзя было бы поставить значок мнимости «как бы». В течение дня каждый более мним или менее мним в каком-то или многих отношениях. Как в нем колеблется свет и тьма, добро и зло, свобода и несвобода, высокое и низменное, так в нем колеблется мнимость и подлинность.

В чистом виде мнимые чувства, мнимые мысли редко переживаются. Мнимодушевное перепутано в человеке с подлинным. У всех людей в каждый момент жизни баланс подлинного и мнимого в душе перекошен в ту или иную сторону.

Всякая жизнь человеческая в каждый момент раскладывается на подлинные мысли и чувства и мнимые мысли и чувства как проекции одного и того же вектора на две перпендикулярные оси. Одно и то же переживание в разные моменты имеет разное соотношение подлинности и мнимости.

Каждое чувство и мысль – это вектор, имеющий две проекции на две перпендикулярных оси – ось подлинности и ось мнимости. Положение этого вектора в отношении осей постоянно

меняется. В его положении есть некоторая критическая черта, перейдя которую мнимодушевность меняет не только степень, но переходит в новое качество внутридушевной жизни и становится постоянным и устойчивым состоянием внутреннего мира человека.

Мнимодушевность – не дефект. Мнимодушевность свойственна человеку как существу филическому. Но когда она оккупирует его, то возникает особая генерация людей, людей фантомной души, которые иными быть не могут.

* * *

Врожденная мнимодушевность человека всегда готова поставить фантом вместо реальности. Однако люди Утра Четвертого Дня вряд ли могли позволить себе мнимодушевность. И варвары не мнимодушевы. Мнимодушевность и, тем более, мнимодуховность порождаются цивилизацией. Чем цивилизованнее, тем мнимодушевнее. Мнимодушевность и мнимодуховность – родовая черта (или родовая травма) цивилизации. Чем дальше, тем больше цивилизованный человек переносит центр тяжести внутреннего мира в филическую душу и взращивает ее в себе в направлении мнимодушевности и мнимодуховности.

Человек Нового времени потому и «неестественный» (в смысле Руссо) человек, что он мнимодушевный человек. В цивилизованном обществе почти все люди с утра до вечера носят маску. Как же им не быть мнимодушевными?

И все же человек времен Руссо все еще верил во что верил, хотя верил в совсем недостоверное; не понимал, что не понимал, но и не считал, что понимает; и чувствовал обычно то, что чувствовал. В сравнении с нами он жил на небольшой дозе мнимодушевности и мнимодуховности.

Мнимодушевность в определенных пределах свойственна человеку Пятого Дня как человеку недосозданному, как черновику Работника Бога. Но мнимодушевность как особое и самостоятельное течение общественной или личной жизни есть порок.

У раскручивания внутридушевного лицемерия есть свои степени. Внутридушевное лицемерие – исходная ступень к душевной гнилости. В некоторые времена оно паталогически разрастается и доминирует в человеке и обществе. Мы далеко не в начале, но и еще не в конце этого процесса.

Эпизодическая мнимодушевность и отдельные акты внутридушевного лицемерия – обычные явления личностной жизни и жизни на стороны Встречи. Критическая черта пройдена тогда, когда в душевное лицемерие погружается общедушевная жизнь, когда мнимодушевность становится базовым состоянием жизни и руководящим началом Общей души. Тогда общедуховная жизнь лишается смысла и обмирщается. Общество, в конец изолгавшееся душою, кончает жизнь самоубийством.

Во второй половине XX века развитие романо-германской цивилизации перешло грань, за которой внутридушевное лицемерие стало системным состоянием внутреннего мира человека. Для человека XXI века внутридушевное лицемерие не лицемерие вовсе, а подлинность внутренней жизни, неустранимая и «естественная» черта ее.

Пораженный мнимодушевностью человек – легко внушаемый человек – первейшая жертва общественных манипуляторов. Поэтому мнимость внутреннего мира так широко и специально вырабатывается в наше время.

Мнимодушевность не болезнь, от которой можно излечиться, а особое нерабочее полуфантомное состояние внутреннего мира человека. На определенной ступени мнимодушевности (ее охвата внутреннего мира) обратный переход ее в подлинное состояние становится проблематичным. Недалеко то время, когда человеку станет нужно всегда обманывать себя, выдавать злое за доброе, ложь за правду, пустоту за полноту, темную филию за светлую. Впереди времена мнимократии и мнимократоров.

Высшая душа и серафическая личность людей новой генерации душевнолицемерных людей выводится из внутренней работы и полностью замещается мнимодуховностью. Слова

«совесть» и «истина» лишатся значения – неведомо какое сознание, чувство и переживание за ними стоят. Трехдушевный человек превращается в двудушевного. В итоге мнимодушевное растление завершается расчеловечиванием.

3

Чисто филические переживания отвлечены от подлинной действительности, но многообразно переплетаются с переживаниями действительности. Действительность как-то присутствует даже в мечтах и грезах. Но мечты и грезы не выдают себя за подлинную действительность. Мнимодушевность и мнимодуховность ставят себя вместо подлинной действительности, мало того, выдают себя за что ни есть подлинную – единственно подлинную! – действительность. И тем самым позиционируют себя в качестве руководящего начала внутренней жизни и внешней жизнедеятельности.

Для того, кто поставил себя вместо подлинного, нет ничего подлинного. Мнимодушевность основана, в том числе, на создании в филической душе неведомых чувств, пониманий, представлений, любви, неведомого сознания и прочее. У людей такого рода нет подлинных оригиналов. При этом нельзя сказать, что подлинность жизни никак не переживается в мнимодушевности, она переживается извращенно. Мнимодушевное и мнимодуховное сильны извращенной подлинностью, ориентированной на современность. Мнимодуховность извращает вечное под современность. В современности ее сила и ее власть над людьми.

Совсем не обязательно, чтобы мнимодушевец настаивал только на светлых, лучших и добрых качествах человека. С таким же успехом он может быть мнимодушевецом злых чувств и мыслей. Выбор зависит не от него, а от той тоталитарной мнимодушевности (или мнимодуховности), под которую он попал. Темноторгическая мнимодушевность расцвела ныне полным цветом. По принадлежности к определенному рода идеологии человек переживает темную сторгию, которой в душе нет.

Восторг извращенных чувств и мыслей в человеке превышает восторг подлинных переживаний. Оно и понятно. Вторые рабочие и трудные, первые холостые, легкие; душе не надо трудиться. Лгать предпочтительнее, чем говорить правду, потому что жить по правде тяжелее. Лицемерить творчески более привлекательно, чем быть искренним.

Привлекательность мнимодушевности в том, что она куда более вкусна душе, чем горечь подлинного. Мнимодушевность приятнее вкушать. Мнимодушевность дает в руки определенного рода умельцам средство обольщения человека. Обольщения эти человек нередко ценит (по крайней мере, в умозрении) выше всего в своей жизни. Мнимодушевная подмена, несомненно, есть род совращения души.

Избыточная жизнедеятельность ввинчена в человека с целью создания динамической авторской картины (вернее, ее разархивации в жизнедеятельности нового адама). Это не единственная вложенная в человека избыточность. Есть в нем и филическая избыточность.

Вроде бы полнота филической души есть полнота жизни человека. Филическая душа должна наполняться содержимым, как только сможет. От этой полноты зависит и полнота Встреч, и полнота Поступка, и полнота Культуры, расширяющих собственно человеческое существование. Что в этом избыточного?

Избыточность переживаний филической души вложена в человека в изначально приданной ей мнимодушевной потенции.

Сама по себе избыточная жизнедеятельность порождает темную филию и зло. Филическая избыточность усиливает и без того избыточную жизнедеятельность, делает ее сверхизбыточной. Одна избыточность дополняет другую. Вместе они перевозбуждают внутренний мир человека и наполняют его избыточными потоками темной филии. Вот где корень зла.

Зло работает в человеке. Мнимодушевное и мнимодуховное, а тем более внутридушевное лицемерие быть рабочим не может. Чем больше человек живет мнимодушевными чувствами и мыслями, тем скромнее мистический результат его жизни. Зараженное мнимодушев-

ностью не попадает в авторскую картину. Мнимодушевность создает пустоты в Произведении жизни. Внутридушевное лицемерие с точки зрения Произведения жизни полная пустота. На мнимодушевности в человеке не идет дельфический рост базисного человека. Забытые дельфических начал в человеке выводит из работы аитию. Это означает дезертирство человека с поста рабочей жизни. И оно не самоуправство. Возможность дезертирства с поста жизни должна быть предусмотрена в человеке изначально.

* * *

Мнимодушевность гасит Свет Искренности тем, что узурпирует то в душе, что в ней предназначено для задушевной Искренности. Мнимодушевность не пускает Искренность на свое место. Одно это может сорвать серафический взрыв.

В мнимодушевности человек сам добровольно лишает себя задушевной Искренности. Внутридушевное лицемерие расцветает только при вымывании из души адолонической Искренности. Только адолоническая Искренность способна освободить от наносов мнимодушевности и антуража тотального внутридушевного лицемерия.

Подлинное и мнимое так перемешано в человеке, что вычленив одно из другого без адолонической Искренности невозможно.

Адолоническая Искренность отвечает на вопросы подлинности своей веры, подлинности своей мысли или своего чувства. Действительно ли я понимаю то, что вроде бы понимаю. Действительно ли чувствую то, что чувствую? Действительно ли люблю то, что люблю, и того, кого люблю? Действительно ли верую в то, во что верую?

Действие адолонической Искренности проявляется не в том, чтобы говорить правду и только правду, не в том, чтобы не утверждать, что не знаешь, или не высказывать, что не чувствуешь, не чувствовать, что не чувствуешь, не верить, во что не веришь, не провозглашать того, что не понимаешь, и не любить то, что не любишь.

Ударное орудие задушевной Искренности не работает на отвержение мировоззрения (как истина) или исповедания. Оно не разоблачает заблуждение (которое может быть искренним), а подвигает к состоянию истинности тем, что разрушает мнимодушевный слой человека.

Божественному Работнику важно, чтобы Свет Истинности был в земном человеке вместе с его волящей свободой и его аитией. Для этого надо как-то взвести адолоническую Искренность в человеке. Мнимодушевность и мнимодуховность можно понять как провокатора работы адолонической Искренности в человеке.

Избыточная жизнедеятельность человека необходима для Произведения жизни. Филическая избыточность необходима для привлечения Света Искренности в человека.

Все высшее в человеке, чтобы быть действенным, должно быть обеспечено силой адолонической Искренности. Должное без адолонической Искренности недействительно, лживо.

Быть адолонически искренним дело не только ответственности перед собой за свою жизнь, но и, по большому счету, дело своей мистической ответственности за Работу своего внутреннего мира, за себя как Работника.

Во времена Толстого и Достоевского людей адолонической Искренности было неизмеримо больше, нежели сейчас. Поколения культурных людей воспитывались на высших образцах ее. Пропитанность задушевной Искренностью – родовая черта Культуры того времени. Хотя вопрос Искренности не был предметом публицистического обсуждения, которое способно затрепать все, что угодно.

Основная беда современного коллективного Запада – отсутствие не то чтобы Искренности, а даже потребности в ней. Быть может, мир наш так переполнился мнимодушевностью и внутридушевным лицемерием для того, чтобы призвать на работу Преображения адолоническую Искренность.

В преддверии эпохи Преображения тоталитарное правление душевного лицемерия должно быть подорвано адолонической Искренностью.

Западное человечество веками боролось то за Веру, то за свободу, то за справедливость, то за эмансипацию того или иного рода или за всё разом. Настал черед борьбы за задушевную Искренность. Это основная борьба в канун эпохи Преображения.

Прежде чем появиться стартовому поколению Преображения, то есть в ближайшие десятилетия, возникнет особая генерация людей задушевной Искренности. Они войдут накануне эпохи Преображения не для того, чтобы уничтожить внутридушевное лицемерие (это и невозможно), не для победы над ним в мире, а в противовес ему. Они и их Культура адолонической Искренности – предтечи когорты Преображения.

Стартовое поколение придет не иначе, как на фоне провозглашения презумпции адолонической Искренности. Адолоническая Искренность – маркер первородных людей Преображения. Полнота адолонической Искренности добывается консолидированным совокупным усилием людей Преображения.

Серафический взрыв – массовый выход серафов, обеспеченных адолонической Искренностью и наделенных сарической волей. Серафический взрыв – взрыв не только духовного сознания истинности и нравственности, но и адолонической Искренности. Во времена серафического взрыва она нужна и для восхождений любого рода (серафического, керувического и др.), и для создания мировоззрения серафического взрыва и сплоченности в нем на основе духовной силы адолонической Искренности.

Протодома сплошь состоят из людей исключительной адолонической Искренности.

* * *

Задушевная Искренность – одно из высших назначающих начал жизни человека. Задушевная Искренность – такой же дар Небес, как и волящая свобода, и потенция аитии, и накрепко связана с ними. Адолоническая сила Искренности родственна эденской силе истинности и свободного нравственного чувства. Особенно прочна связь между адолонической Искренностью и прозрениями совести. Одно предполагает другое.

Действие задушевной Искренности это всегда акт прозрения, прозрения подлинного. Задушевная Искренность – начальное прозревательское действие, его обязательный зачин и всегдашний спутник. Истинность прозрения определяется не опытом или цеховым признанием, а исключительно адолонической Искренностью.

Прозревание включает Искренность. Искренность предваряет прозревание. Перед прозрениями прозревателю надо предстать перед собой в чистоте Искренности. Она же не дает прозревателю под конец жизни глядеть в свое прошлое. Что ни вспомнишь, стыдно, или ложно, или легковесно.

Задушевная Искренность сплошь и рядом сама есть прозрение. Прозрения взвода духовной жизни в третьем периоде Пути восхождения (в юности) сплошь прозрения задушевной Искренности.

Задушевная Искренность наиболее распространенный на Пятом Дне род прозрений. В паре со своей истинностью и свободным нравственным чувством она могла стать мощнейшей силой восхождения, но слабо востребована на Пятом Дне.

Прозревание, как и задушевная Искренность, – адолоническое действие определенного рода. Задушевная Искренность и прозрение из одного и того же источника, исходящего от Третьего Лица.

4

Для осуществления Замысла задействовано двенадцать Лиц.

Триада Божественных Лиц – три высших Начала всего того, что осуществляет Замысел. Подлинник и его Обитель – высшее Начало самой по себе Жизни и Творчества. Божественный Сар и его Обитель – высшее Начало Воли-Власти как таковой. Отец и его Обитель – высшее Начало Блага.

У каждого Божественного Лица три выявления на Пути Замысла.

Лица Подлинника, его подобия: Первое Лицо, Шестое Лицо, Девятое Лицо.

Выявления Божественного Сара: Сар Первого Лица (сар человека), сар Шестого (Сар Дома), Сар Девятого (Сар Адама Дома).

Четвертое Лицо и Восьмое Лицо – первые два Лица Отца. Третье Лицо – третье Лицо Отца.

Третье Лицо, будучи Лицом Отца, связано с Четвертым Лицом и Восьмым Лицом. Но оно связано и с Девятым Лицом Подлинника и Саром Девятого Лица.

В Обители Подлинника (в филическом Космосе) три сферы.

Сфера Девятого – уровень Творения.

Сфера Шестого – уровень Создания.

Сфера Первого – уровень Делания.

В Обители Отца (в эденском мире) нет разделения на сферы. Лица Отца включаются в ту или иную сферу Подлинника.

Божественный Работник заглавное творение Подлинника и Божественного Сара. Божественный Работник – яйцеклетка Зачатия Сына.

Лица Отца – Божественное семя от Отца – включаются в Божественного Работника для оплодотворения Отцом Подлинника.

Филическая Жизнь Божественного Работника через эденскую Жизнь начинается Благом. Филиоэден стыкует филическую и эденскую жизнь, вмещает эденское (отцовское) в филическое (материнское).

Одно из Лиц Отца, Третье Лицо, внедрено от Отца в Божественного Работника в момент его сотворения. Третье Лицо, как и Филиоэден, неотъемлемая инстанция Структуры Божественного Работника.

Само внесение семени Отца в яйцеклетку Подлинника можно считать изначальным актом Зачатия Божественного Адама. Это существенно меняет наши прежние представления о Зачатии.

Из уровня Творения Третье Лицо через уровень Создания вмешивается в течение Пути Замысла на уровне Первого Лица, уровне базисного человека и земного человека.

Третье Лицо на Пути Замысла прокладывает Четвертому Лицу и Восьмому Лицу дорогу в Божественного Работника, в том числе и в земного человека.

* * *

Первое Лицо помещено в Дельфис в качестве вседельфического (и всечеловеческого) «Я». Шестое Лицо до перетворения представлено в Демиургах и Гениях Шестого Лица. Третье Лицо, как и Шестое Лицо, представлено в высях Божественного Работника своими существами, существами Третьего Лица – Адолонами.

Гении сферы Шестого Лица – высшие филические существа. Демиурги Шестого Лица – филиосарические существа. Сарическая воля придана им из инстанции Саров Шестого Лица. Адолон – эденофилическое существо, которому придана сарическая воля-власть от Божественного Сара.

Адолон специально создается Подлинником и Божественным Саром для ношения Третьего Лица. Он – первый посланец материнского начала для принятия отцовского начала.

Адалон может действовать и как существо Девятого Лица, и как существо Шестого Лица. Причислять его к сфере Первого или Шестого Лица неуместно.

В оболочке Адолона, как и Гения и Демиурга, неопределенное множество духов создания, адолонических гениев, Птиц Небесных Адолона.

Адолонические гении на постоянной основе входят в состав базисных человек, специально для них отобранных Адолоном, – базисных человек Третьего Лица.

Дух делания адолонического гения – базисный человек Третьего Лица и его земной человек, прозреватель.

Земной человек – выразитель Третьего Лица и Адолона в земной жизни.

На Пятом Дне адолонические гении своими возможностями пользуются редко. Возможно, что на Шестой или Седьмой День они будут включены и в земную прозревательскую жизнь на постоянной основе.

Третье Лицо создает эденофилический Свет – Свет Искренности и Прозревания. Этот Свет **в Божественного Работника** (а не в филический Космос) испускает Адолон. Он направлен исключительно в Структуру земного человека. Задушевная Искренность – первейшее чувство Адолона в человеке.

Свет Искренности и прозревания – **Свет Адолона** – был в человеке всегда, с Утра Четвертого Дня. Свет Адолона поддерживает уровень духовного сознания и сам поднимает его. Человеческий интеллект и мудрость – плоды, в том числе, Искренности и прозревания.

Свет Адолона не позволяет человеку скатиться в пропасть разумного зверя. Утрата человеком Света Адолона ведет к расчеловечиванию человека.

* * *

Взрастить отцовское начало в Божественном Работнике – одно из основных дел на Пути Замысла. Для этого Отец рулит в яйцеклетке Подлинника, в Божественном Работнике.

Триада Божественных Лиц сводит свое воздействие в Божественном Работнике на Третьем Лице. Действие Третьего Лица направлено на оплодотворение Божественного Работника, на собственно Зачатие Отцом Подлинника. Третье Лицо – Божественное семя от Отца, включенное в Божественного Работника в качестве его Центра Управления. Отцовское управление усиливается в Божественном Работнике по мере вхождения двух других Лиц Отца в него.

Для управления Божественным Работником Третьему Лицу придан Адолон – эденофилическое существо особой сарической власти и творческой воли. Третье Лицо в Адолоне имеет возможность взаимодействовать не только с остальными Лицами Отца, но и с существами Шестого Лица Божественного Работника – филическими Гениями и филиосарическими Демургам и с Саром Шестого Лица. Сам Адолон распоряжается в Божественном Работнике с помощью Света Адолона и своих духов создания.

Третье Лицо подает сигнал на исполнение, Адолон принимает сигнал и выполняет. От имени Божественного Работника Адолон побуждает базисного человека Третьего Лица на выход в навигации.

Третье Лицо образует систему управления Божественным Работником. В эту систему входят Адолон, базисные люди Третьего Лица и прозреватели. Человеческие прозрения – акты свободного управления Божественным Работником.

Филический двойник звездного Неба над Землей – одно из несвободных начал, по которым живет Божественный Работник. Третье Лицо не отвергает это начало, но нарушает, когда сочтет нужным.

Идея сюжета Пути Замысла принадлежит Всевышнему. Третье Лицо несет знание кривой Пути Замысла и руководит жизнью Божественного Работника в соответствии с этим своим знанием.

Третье Лицо ответственно за будущее осуществление Пути Замысла. Оно помещено в филическое пространство Божественного Работника и живет в филическом времени, в котором разворачивается будущее. Третье Лицо делает будущее должным.

Сценарий Пути Замысла создается системой управления Божественного Работника по ходу его осуществления. Адолон координирует действия исполнителей сценария. И сам, когда нужно, становится Исполнителем. Основной исполнитель Пути Замысла – дух делания Адолона – связка земного и базисного человека.

Третьему Лицу задано верное направление. Третье Лицо призвано вести Божественного Работника по предназначенному Пути Замысла. Оно не пилот, оно штурман. Его задача не сбиться с вышенамеченного Пути Замысла в сложившейся путевой ситуации.

Человечество постоянно сносит с Пути Замысла. Третье Лицо возвращает его на место, когда сочтет его действия недопустимыми.

Все переломные точки на Пути Замысла запускаются по решению Третьего Лица.

Оно запускает Божественного Работника и на Пятый День, и на большой отлив на Пути Замысла (который мы переживаем сейчас), и на разные стадии Преображения. Выход стартового поколения на Преображение – специальная акция Третьего Лица.

На Пятом Дне Третье Лицо руководит слабо и анонимно, более наблюдает, чем действует. Оно всегда в тени, выходит на свет в исключительных случаях, никогда не претендуя быть освещенным человеческим вниманием.

В эпоху Преображения Третье Лицо начинает непосредственно руководить процессами Преображения. Особенно на последней стадии Преображения – Самопреображении.

5

Третье Лицо исходит от Отца, но живет в обители Подлинника. Здесь корень и задушевной Искренности, и прозрения.

Прозрение – дальний гул раскатов Третьего Лица в себе.

Прозрения – самые человеческие из всех движений внутреннего мира человека. Они – родные для волящей свободы и аитии, которые всегда ждут прозрения и помогают их. Личнодуховная жизнь вся на ожидании прозрений, чаще всего тщетном.

Источники прозрений человека: эденофилический Свет Искренности и прозрения Адоллона со стороны филического Космоса и гений Адоллона со стороны базисного человека.

Адолоническая способность и воля прозревателя – интуиция задушевной Искренности и воля духа создания Адоллона в человеке.

Адолон формирует и испускает свой Свет, не филический и не эденский, а эденофилический Свет Искренности и прозрения. Сам человек взять этот Свет в пользование не может. Он может быть предоставлен человеку в пользование, да и то кратковременное, на время собственно прозрений или прозрений задушевной Искренности.

Эденофилический Свет сам по себе узел филического и эденского Светов. Воспринять этот Свет значит завязать на нем узлы Сознания. Этого базисный человек не может. Свет Искренности направлен только в земного человека. Люди различно восприимчивы к нему.

Адолоническая Искренность проистекает от самого по себе освещения Светом Искренности. Человек сам себя устанавливает в положение освещения этим Светом. Прозрения возникают тогда, когда на этом Свете вяжутся узлы Сознания.

Прозрения возникают от своего гения Адоллона, при котором серафическое лицо своего серафа вяжет узлы Сознания Б4 или Б5 на эденофилическом Свете. Идеалосознание Б4 обозначает присутствие духа Адоллона в человеке.

Что значит, что Третье Лицо выбрало себе базисного человека и признало его своим? Это значит, что в их навигациях готов участвовать Адолон.

Адолон структурно напоминает Гениев и Демидургов Шестого Лица. Как и они, он содержит в себе оболочку из духов сознания, адолонических гениев. Базисный человек Третьего Лица на постоянной основе связан с одним из духов создания Адоллона. К каждому базисному человеку Третьего Лица прикреплен свой адолонический гений. В нем он связан со своим серафом, со своим дельфическим Я, со своим маточным узлом, со своим зарядом Филиосара Мозга, со своей клеткой мира филических двойников. Все они в земной навигации действуют в связке.

В базисном человеке идут особенные, только ему свойственные процессы. Это, в первую очередь, специфическое дельфическое восхождение, зависящее от прозревательского роста серафического личности Структуры человека. Именно на такого рода рост поставлены потенции аитии и волящая свобода прозревателя.

Сераф базисного человека Третьего Лица, в отличие от серафов Четвертого или Восьмого Лица, не стремится выйти из Филиоэдена в эденский мир, даже не стремится перейти на пятый этаж Филиоэдена.

Базисный человек Третьего Лица пользуется неординарными зарядами Филиосара мозга. Особый заряд Филиосара мозга по-особому осваивает мозг земного человека.

Своя клетка базисного человека Третьего Лица на специальном положении в мире филических двойников. Она обживает свою область мира филических двойников, для того чтобы создать нужный сценарий жизнепрохождения в навигации прозревателя. Ей для этого придана особая сарическая и творческая воля для жизни в своем мире и в исполнении сценариев земной жизни.

По результатам навигации базисный человек Третьего Лица получает метки, которые иные базисные люди не получают.

Базисный человек Третьего Лица дорожит каждой навигацией. Проходных навигаций у него нет. Навигация прозревателя – предприятие опасное. Базисный человек Третьего Лица строго следит за тем, чтобы каждая его навигация по своему волю не сорвалась, и при угрозе срыва досрочно снимает с дистанции Пути. Прозревателю под его постоянным наблюдением нельзя долго баловаться волящей свободой.

Адолон участвует в жизни базисного человека, и в навигации, и без нее. В межнавигационной жизни базисных людей гений Адолон участвует всегда. В навигации участвует издали или сам в нее ныряет, не покидая при этом базисного человека.

В чистом виде прозревателя разума (истины) или прозревателя совести не бывает. У прозревателя совести есть прозрения истины, а у прозревателя истины прозрения совести. Само присутствие адолонического гения в базисном человеке перманентно напрягает прозревателя не только на эденский разум и искание своей истины. Кроме прозрений своей истины, есть прозрения своей совести и своей любви. Своя сторгия – яркий акт сторгического прозрения. Эденская сторгия на всех этапах держится на сторгических прозрениях.

Восхождение всегда пользуется подъемную силу прозрения, своего или принятого от других. Именно прозрение задает вершину восхождения. Восходящий идет на прозрения идеала. Говоря о идеальных требованиях, мы, по большей части, говорим о прозрениях идеала. Требования к человеку, вытекающие из прозрений, могут быть неисполнимы, но от этого они не прекращают быть прозрениями.

Даосский и буддийский процесс самоосвобождения и сама их идея открыта прозревателями и их прозрениями.

Третье Лицо и его Адолон имеют отношение ко всем инстанциям Божественного Работника. В том числе и к Природе; и значит, к телу человека. Энергетические меридианы, акупунктурные точки не плод научного исследования древности, а результаты особого рода прозрений.

* * *

Базисный человек Третьего Лица – связной. Он связывает три Лица Отца.

Третье Лицо как бы обеспечивает чистоту выявления двух других Лиц Отца в человеке. Его Адолон Искренностью расчищает пути вхождения Четвертого Лица и Восьмого Лица в Филиоэден, действуя в пределах уровня духовного сознания человека, в соответствии со своей истиной и степенью ее выявленности в данном возрасте и даже в данный момент.

Третье Лицо и его Адолон свободно сочетаются с Лицами Отца и любыми проявлениями эденских Светов. Но им нужно, чтобы эденский мир и филический мир вместе разгорелись в человеке. Для этого базисные люди должны иметь богатую навигационную историю. Для этой же цели гений Адолон в земном человеке иногда предваряет или сопровождает дух создания Гения Шестого Лица или Демиурга мира языка. Гений Адолон и филический гений

в паре исключительно продуктивны в указанном смысле, даже если адолонический гений разворачивается в человеке в полсилы.

Птица Небесная Гения Шестого Лица, филический Гений, влетает в человека и заставляет его авторское Я работать вместе с ним и под его началом. Птица Небесная Адолон Третьего Лица, эденофилический гений, спускаясь в одаренного филическим гением человека, становится филическую Птицу Небесную под себя и заправляет ею. Это надо знать для понимания внутреннего мира гениальных художников, исполненных адолоническим духом Искренности и прозрения.

Само по себе присутствие филического гения в человеке не такая большая редкость. Присутствие гения в паре с посланцем Адолон – событие исключительное, получудесное. Сверхпроницательность великих художественных гениев идет от Третьего Лица. Тайна величия дарования Толстого и Достоевского – присутствие гения Адолон в их творчестве. Их искусство – род прозревания. Поэтому воспроизвести их творчество в подражании невозможно.

Филический гений и адолонический дух в человеке имеют разные задачи. И с трудом сочетаются.

Гений и человек, как всадник на лошади, которая и без него лошадь. Гениальный человек гениален, покуда в нем обитает дух создания Гения Шестого Лица. А он склонен порхать, как, когда и куда вздумается. Базисный человек выпускает в навигацию земного человека, не зная, влетит ли в него филический гений или нет. И не может рассчитывать на это. Гений – большая и всегда неожиданная удача базисного человека. Гений производит для него особой мощи дельфический рост.

Адолонический дух и прозреватель как пилот за рулем самолета. Самолет не лошадь, он не может летать без пилота. И у них одна общая задача – подняться как можно выше, насколько позволит запас горючего в баках.

Филический гений сам играючи влетает и вылетает из человека. Он в человеческой навигации однократен. Прозреватель находится в черед навигаций своего адолонического духа и потому приходит в человека не на побывку. Он пришел на свой пост и с него дезертировать не может. Адолонический гений в человеке до тех пор, пока тот не изменит ему или не попытается использовать его не по назначению. В том числе и в художественных целях. От этого, служа своему гению, не застрахован и гениальный человек.

* * *

Адолон трудится иначе в художнике и мыслителе.

Прозреватель не мудрец, хотя в нем многое от Четвертого Лица. Духи создания Адолон обычно опираются в человеке на высокопоставленных серафов Четвертого Лица. Мудрость, насыщенная прозрениями, возникает по специальному заданию, которое человек исполняет своей волящей свободой вместе с посланцами Четвертого и Третьего Лица в себе.

Адолон обитает в филическом мире Божественного Работника и при этом пользуется эденским разумом. Для этого он под себя преобразует филический разум в **человеке**.

Прозрения работают везде, где сокрыта тайна для разума человеческого. Тайны нет в том, что человек создает сам, своим интеллектом без участия сверхчеловеческих сил. Например, в логике, созданной человеком для своего мышления.

Мощный интеллект сам себе прозреватель. К прозрениям он относится подозрительно, не нуждается в них и обычно мешает им. Нет ничего нелепее требования подтверждать прозрения логикой (специально созданной для мысли вслепую) или в повторяемом опыте. Предъявленные интеллекту прозрения интеллект, если и обсудит, то, скорее всего, отвергнет. Он сам ставит себя судьей над прозрениями со всеми вытекающими последствиями. Прозрения не уживаются в царстве высоких профессионалов. Возможно, это беда нашего времени, возможно, благо.

Прозреватель определяет соответствия каждой мысли своей истине. Волей Четвертого Лица в себе своя истина легко угадывается в потоке мысли других людей. Третье Лицо сообщает человеку интуицию, в силу которой он различает действие филического разума-интеллекта и эденского разума-мудрости. И судит филический разум с точки зрения эденского разума и духа создания Адолона.

6

Гений Адолона спускается в сферу Первого Лица, в базисного человека, пользуя его и его земного человека в качестве духа делания.

Адолон сеет разные семена в базисного человека, прозреватели на Земле выращивают их, некоторые из них прорастают, но не сами по себе, а с соизволения Третьего Лица.

Прозревателем надо родиться и стать, идя незнамо куда в поисках незнамо чего. Родиться значит происходить от базисного человека Третьего Лица. Стать – состояться как носитель гения Адолона.

Прозреватель обслуживает своего базисного человека. Прозреватель – один из основных рычагов правления земной жизнью базисным человеком Третьего Лица. Прозреватель – рабочий (а то чернорабочий) базисного человека Третьего Лица. Но он при этом обладает волящей свободой и автономен.

Восхождение базисного человека Третьего Лица возможно только с помощью аитии и волящей свободы, то есть в земной навигации.

Адолонический гений на постоянной основе приписан к базисному человеку Третьего Лица и входит в его состав. И потому весь ряд его навигаций преемственен и имеет тенденцию к восхождению. Каждая последующая навигация увеличивает потенции прозревательского восхождения. Аития восхождения от навигации к навигации накапливает прозревательский потенциал.

Птица небесная гения Адолона прежде, чем приземлится в человека, предлагает потенциальному прозревателю свить в себе гнездо ему.

Сначала прозреватель по зову сердца живет в предчувствии гения Адолона, потом начинает обучать себя пользоваться им и жить без такого самообучения не может.

Гений Адолона примечает прозревателя еще до его плотского рождения, по соответствующей метке в теле потайного двойника. Человек рождается прозревателем, но в работу его надлежит вытрудить трудами целой жизни.

Адолонический дух как-то участвует в формировании филической души до и после Нулевой Критической точки. Начиная с душевного рождения и до Первой Критической точки он явлен как гений прозревательского вдохновения собственной мыслью.

В Первой Критической точке (37 лет) адолоническая воля прорубает проход для прозрений в человека. Прозрения, имеющие всеобщее значение, появляются только после Первой Критической точки.

В создании своей истины и своей совести прозревателя принимает участие Третье Лицо. Темное и светлое откровение третьей стадии Пути восхождения прозревателя – это темное и светлое прозрение от Адолона.

Для того чтобы стать собственно прозревателем, человеку надлежит до Второй Критической точки реализовать потенцию аитии и поднять духовное сознание до необходимого уровня.

Первую Критическую точку прозреватель проходит легко, Вторую Критическую точку на пределе сил.

До Второй Критической точки прозрения прозревателя работают для своей истины или своей совести, на явление Четвертого или Восьмого Лица. В какой степени от Третьего Лица, в какой от других Лиц Отца – отличить нельзя.

До свободного пути дух Адолона обитает в базисном человеке. Прозрения до Второй Критической точки – явление базисной жизни в земной жизни. Дух Адолона ныряет в прозре-

вателя на мгновение из базисной жизни и выныривает. На свободном пути он все более прочно устанавливается в прозревателе. Наконец, оседает и не уходит.

Всякий дух создания посещает человека с целью использовать его как дух делания. Прозреватель тогда окончательно становится прозревателем, когда прозревает в очном присутствии духа создания Адолона. Адолонический дух создания «приземляется» в прозревателе (не покидая базисного человека^{*)}) высоко на свободном пути.

*) Такое возможно потому, что он поселяется в душе потайного двойника.

До возраста прозревателя надо дожить. Прозреватель не является из ничего, он проходит Путь восхождения, в котором являет прозревательские возможности и в 40 и в 50, но становится носителем гения Адолона никак не раньше 60 лет. Никакие таланты не помогут укоротить этот срок.

* * *

До Второй критической точки у всех, по сути, один и тот же Путь восхождения. После Второй критической точки столбовой путь ведет за пределы Божественного Работника, в эденский мир. Это чисто серафическое восхождение. Восхождение свободного пути выпущенного в навигацию базисным человеком Третьего Лица прозревателя – это восхождение гения Адолона в земном человеке в глубины Божественного Работника, к Третьему Лицу.

Финиш столбового пути – эденское рождение. Вершина восхождения свободного пути – Третье Лицо – необозрима. Свободный путь финиша не имеет. И потому не имеет срока завершения.

Восхождение прозревателя на свободном пути есть все большее и большее привлечение Третьего Лица к себе.

Выходя на свободный путь, прозреватель проходит на этом пути младенчество (все шестое десятилетие Пути восхождения), потом взрослеет и входит в зрелость. Адолон, существо, созданное Подлинником и Божественным Саром, на Пути восхождения пестует прозревателя, чтобы затем передать его Третьему Лицу, Божеству Отца. Для этого необходима волящая свобода. Ее нет в базисном человеке. Третье Лицо задействуется только в своем воплощении, то есть в Великом прозревателе.

Восхождение с одного прозревательского уровня на другой в череде навигаций базисного человека Третьего Лица, все ряды прозревателей Пятого Дня и эпохи Преображения ведут к Великому прозревателю.

Долгое время после Второй критической точки Третье Лицо подбрасывает прозрения прозревателю, как дрова в камин, ждет интерпретации. Как разгорается камин, разгорелся ли и горит ли вообще, прозреватель не знает. Гений Адолона вселился в человека, и он, вполне понятно, считает себя автором своих прозрений.

Восхождение свободного пути в это время (восьмой, девятый и десятый период Пути восхождения) означает уяснение прежних прозрений. Свежие откровения поступают по ходу обретения ясности прежних.

Автор своих прозрений долгое время сокрыт от тебя. Сокрыт, откуда не пришло мощнейшее прозрение: ты рожаешь свои прозрения от кого-то, кто зачал их. Ты кому-то в прозрениях предоставляешь себя то ли как мать отцу, то ли как со-автор автору. Ты – не автор, ты соавтор!

Прозрение выдается автором со-автору в сыром виде. Оно поступило и зафиксировалось. У прозревателя нет понимания его не то, чтоб до конца, нет и до середины. Прозрение высеяно в прозревателе и прорастает, иногда десятилетиями.

С момента прозрения соавторства прозреватель начинает реально чувствовать в себе дыхание Третьего Лица. Он всегда настроен на принятие и разработку Его прозрений, ежесекундно их ждет, боясь пропустить или упустить их в себе. Он четко узнает их происхождение в потоке мысли.

На этой высоте свободного пути вопроса Искренности нет. Интуиция Искренности включена в прозрения и самостоятельно почти не действует. Вопрос подлинности мысли решается узнанием прозрений Третьего Лица и определением соответствия или несоответствия своей творческой мысли с этими прозрениями. Хотя это не обязательно всегда удается.

Дело соавтора-прозревателя пытаться и пытаться развить прозрения от Третьего Лица на основе нажитой многими годами своей истины от Четвертого Лица. Для этого истинность должна быть заранее вытуженной и достаточно явленной.

Есть прозрения попутные и не первостепенные. Их немало, они сочетаются с творческой волей, с работой эденского Разума и своей истиной. И есть прозрения пробойные. Прозрения соавторства из их числа. Они редки, самодостаточны и только оформляются возможностями из иных источников.

Прозреватель в глубокой старости, на последней вершине своего свободного пути, может стать прозревателем пробойных прозрений.

7

Зачем нужен прозреватель людям Пятого Дня?

Прозреватель в зрелости, раскрывая тайны жизни, способен многое сообщить человеку. Кое-что человечество не смогло вместить в себя, кое-что приняло и позабыло. Люди склонны принимать только то, что им нравится. Работа прозревателя на подъем уровня духовного сознания людей в минимальной степени продуктивна. Он на это и не поставлен.

Прозреватель служит не человечеству, а своему базисному человеку. Как и всякий человек серафической навигации, прозреватель в восхождении поднимает уровень жизни базисного человека Третьего Лица в Дельфисе и Филиоэдене и попутно раскрывает человеку тайны жизни и смерти. Это одна его задача.

Вместе с Адолоном и своим базисным человеком прозреватель включен в систему управления Божественного Работника и служит Божественному Работнику на Пути Замысла. Это другая его задача.

У прозревателя несколько последовательно решаемых задач. Сначала прозреть, что есть, что осуществлено в Замысле, потом прозреть, что должно быть по Замыслу, и, главное, в прозрениях найти решения частных задач на Пути Замысла, поставленных в развитии исторических и мистических процессов в человечестве на данный момент.

Замыслитель дал Путь Замысла в самых общих чертах. Путь Замысла только намечен свыше через тысячелетия. К разработке кривой Пути Замысла призвана вся система управления Божественного Работника.

Высшая задача прозревателей в том, чтобы установить на Пути Замысла неустановленное. Прозреватель прозревает то, что он прозревает, для того чтобы, в конечном счете, свершить нечеловеческую работу – наметить новые ходы (пусть и в глобальном смысле ситуативные), в сюжетных ходах мистических разворачивающихся событий, заранее не определенных на кривой Пути Замысла. Прозреватель устанавливает ходы грядущего и тем на некоторых участках решает Путь Замысла.

Адолон и его Третье Лицо не работают со ставшим устоявшимся, требующим дальнейшего подтверждения и утверждения. Не работают они и с сегодняшним. Система управления Божественного Работника работает на то, чего сегодня нет и что должно стать.

Адолонические движения в человеке во имя Искренности и во имя будущего в разных смыслах и значениях.

Прохождение Пути Замысла получает конкретную подмогу от Третьего Лица. Оно видит, что надо создать, знает зачем и создает. Его Адолон просто так прозревателями не разбрасывается. Каждый прозреватель появляется на Земле не стихийно, а специально для свершения определенной работы. Приливы духовного сознания в народе или человечестве не обходятся без прозревателей разного масштаба.

Третье Лицо смотрит только вперед, не под ноги. Ему важны люди, чья аития и волящая свобода устремлены в грядущее. Из них выбираются прозреватели.

Всякая современность, в том числе и многовековая, в том числе и традиционная общедуховная, не есть точка приложения Третьего Лица и его Адолона. Прозреватель «современен» с точки зрения Пути Замысла, но не с точки зрения человеческой современности. Стать современным, как и жестко конфессиональным человеком, для прозревателя значит погубить свой дар и самого себя.

Общедуховная традиция – прошлое, переходящее в современное. Прозревание – нацелено не в прошлое и не на современное, а в будущее, на становящееся. Более того, на то, что им самим предполагается к становлению.

Прозреватель и в рамках традиций общедуховной жизни обращен в будущее. Его прозрения предполагают восхождение и, следовательно, слом традиционных общедуховных представлений. Среди религиозных ортодоксов, охранителей и консерваторов, прозревателей не бывает.

* * *

Прозреватель не открывает новые знания, он раскрывает тайны. Любые его раскрытия по всем фронтам человеческой и надчеловеческой жизни можно понять как акты управления человеческим миром или Божественным Работником.

Есть тайны, которые не могут быть раскрыты прозрениями человека Пятого Дня. Многие тайны закрыты от человека потому, что он, в соответствии с уровнем духовного сознания, использует тайные знания в утилитарных целях и во зло.

Прозрения прозревателя раскрывают то, что на данном отрезке необходимо для продвижения по Пути Замысла.

Третье Лицо со своих высот обзрывает прохождение Пути Замысла. И соответственно действует через Адолона и его духов создания. Адолонический дух превращает человека в дух делания Адолона. Адолон как всякий Демиург призван создавать новый мир или участвовать в его создании на определенной стадии. С санкции Третьего Лица, конечно.

Путь Замысла не устанавливает повседневность базисной и земной жизни. Устанавливает ее система управления Божественного Работника. Устанавливает тогда, когда ему нужно.

В основном Божественный Работник живет в порядке самодвижения. Его Адолон рулит лежа. Третье Лицо мобилизует Адолона (свой штаб), когда дело идет к переломным точкам на Пути Замысла. Адолон вчерне намечает ход предстоящей операции и спускает план на конкретную разработку в базисное человечество Третьего Лица. Оно видит базисную жизнь вокруг себя и по возможности рулит ею в мире филических двойников и в Филиоэдене.

Базисный человек Третьего Лица не обладает волящей свободой, особенно необходимой для создания сценариев конкретного действия в боях одоления роковых рубежей на Пути Замысла, и не может обойтись без волящей свободы прозревателей. В определенные моменты прозреватель по заданию Адолона пытается определить новый сюжетный ход на Пути Замысла и дать новый толчок исторической судьбе.

Именно прозреватели на Земле разрабатывают для базисного человека Третьего Лица программу управления. Прохождение свободного пути не для человека и востребуется не человечеством. Свободный путь нужен Пути Замысла и востребован на нем.

Кроме стандартных дел обеспечения жизни базисного человека у прозревателей есть и другое пророческое служение. В этом служении прозреватели расчищают дорогу пророку, обеспечивают его своими прозрениями, прокладывают путь к нему. Они его предтечи. Стрелы их прозрений выпускаются навстречу пророку и необходимы для обеспечения грядущей пророческой деятельности.

Пророк – тот, кто устанавливает ход Пути Замысла в его переломных точках. В пророческом служении прозреватели раскрывают то, что необходимо для пророческой деятельности на

определенном отрезке Пути Замысла. Прозреватели разрабатывают разные сценарии прохождения Пути Замысла на этом отрезке, пророк отбирает и утверждает один из них к постановке.

Прозреватель – человек Адолон. Он рождается от базисного человека Третьего Лица и сам в работе своей жизни должен сделать себя работником Адолон.

Пророк – воплощение Третьего Лица. В этом смысле пророк – человек Третьего Лица.

У каждого пророка своя степень воплощения Третьего Лица. Полное воплощение Третьего Лица – Великий прозреватель, точнее **Великий Пророк** последней стадии Преображения.

Прозреватель – рабочий Адолон Третьего Лица. Пророк – полномочный посланник Третьего Лица на Землю. И является он не сам по себе, а по особому решению Третьего Лица.

Пророчество не достигается, оно назначается Третьим Лицом при поддержке Сара Шестого Лица. Прозреватель, даже самого высокого класса, стать в результате своего развития пророком не может. Пророку, то есть воплощенному Третьему Лицу, выходить на свободный путь не нужно. Он вообще вне Пути восхождения.

Пророком можно стать в любом зрелом возрасте, как будет угодно Третьему Лицу.

Пророк – чудесное явление в мире человека. Так он всегда и воспринимался.

Волящая свобода пророка нечто большее, чем дар Триады Божественных Лиц. Пророк имеет полубожественный статус. В его волящей свободе непосредственно задействована совокупная воля Триады Божественных Лиц. Пророк – в некоторой степени носитель воли Божественной Триады. В полной мере – в Великом Пророке.

Пророк не обязательно обладает громовым голосом в человечестве. Человечество его может не услышать. Это не имеет особого значения. Голос у него не человеческий. Его слышит Адолон и Божественный Работник.

Пророк, пророчествуя, не угадывает события, он их создает. Но прежде чем события станут реальностью, их должно утвердить Третье Лицо.

Третье Лицо в пророке утверждает сценарий, берет его к исполнению на Пути Замысла, общие контуры которого намечены Замыслителем до начала времен. Чьей Волей устанавливаются найденные пророком решения Третьего Лица в сюжет Пути Замысла? Думаю, что не волей-властью Божественного Сара и Его Седьмого Лица, а волей Отца и Его Десятого Лица.

Божественное Лицо Отца определяет, внедрять ли добытое Третьим Лицом в Божественном Работнике решение путевых задач на Пути Замысла или не внедрять. Его постановления исполняет Адолон и его базисные люди. Таким образом Адолон запускает процесс разработки движений на Пути Замысла, и он же получает результат к исполнению.

* * *

Пророческая деятельность служит осуществлению Пути Замысла в переломные моменты Пути Замысла.

Первое осевое время обозначено по-разному разного рода пророками. Возникшая после первого осевого общедуховная власть при своем формировании опиралась на пророческую деятельность.

Не надо думать, что роковые моменты Истории, например, большие войны, возникают благодаря пророческим предначертаниям. Многие в Истории происходят в порядке дурного самодвижения, а не восходящего исторического развития. И все же создается впечатление, что весь XIX век и войны первой половины XX и Большой отлив XXI века (во вторую половину которого мы вступили) входят в единый процесс подготовки человечества к эпохе Преображения.

Весь Пятый День надобности в пророках не было. В эпохе Преображения возникает постоянная необходимость в пророках и пророческой деятельности.

Без пророков человечество пойдет куда угодно, только не на Преображение. Само по себе человечество топчется на месте и в этом топтании растопчет дружины стартового поколения. Без подмоги пророков и воли Божественной Триады в них Преображение не состоится.

В эпоху Преображения Божественный Работник держит под контролем базисную и земную жизнь и рулит самим собой с помощью пророков. Без целенаправленного управления пророками никакая стадия Преображения состояться не может. В каждом времени эпохи Преображения свои пророки. Во времена стартового поколения одни, во времена серафического взрыва другие. Свои пророки в разных частях человечества, совершающих Преображение.

Базисный человек высылает в навигацию прозревателя для прямого общения с Адолоном. Адолон ждет разговора с ним.

Прозреватель, о чем бы он ни говорил, ведет диалог не с людьми, и даже не с самим собой, а, минуя базисного человека, непосредственно с Адолоном, который послал его и дух создания которого он несет в себе. Диалог этот продуктивен тогда, когда Адолон отвечает ему. Без диалога с Адолоном все усилия прозревателя тщетны.

Прозреватель разговаривает с Адолоном и потому не должен рассчитывать на одобрения людей и уповать на то, что люди поймут его верно. Люди могут знать или не знать о разговоре прозревателя с Адолоном. Для того чтобы люди восприняли прозревателя, нужна особая санкция Божественного Работника.

Прозреватель разрабатывает сценарий не потому, что сам захотел, а по прямому заданию Адолона. И предъявляет разработанное ему, а не людям, которые не знают, что делать с этим. Божественный Работник в тайниках Адолона, сообразуясь с базисной жизнью и состоянием всех своих инстанций, принимает или не принимает предложение прозревателя и тем самым отбирает нужный ему сценарий.

Выбранный Адолоном сценарий развития на Пути Замысла Божественный Работник исполняет в базисной жизни, но влияние его на человеческую жизнь и человеческую Историю ограничено.

Только пророк как воплощение Третьего Лица, провозглашая будущее на Земле, окончательно устанавливает выбранный сценарий в реальной обстановке исторической жизни.

Прозреватели создают сценарии прохождения различных участков эпохи Преображения в зависимости от создающейся исторической ситуации и состояния общедуховной жизни. Пророки, фигурально говоря, утверждают к исполнению один из сценариев Преображения.

Божественный Работник на Пятом Дне вне добра и зла. Эденские Светы не есть его достоинство. Божественный Работник решает задачи на Пути Замысла, не руководствуясь милосердием. Он допускает разные решения развития на Пути Замысла. В том числе и дающие старт для самых трагических для человека тенденций развития Истории.

Божественный Работник особо не щадит человечество. Избежать бед, которые наступают на него, человечество может только с помощью Третьего Лица.

Замыслитель предоставляет Третьему Лицу (и, следовательно, его пророку) право осуществлять разные варианты оперативного течения Пути Замысла. В том числе и варианты, разработанные с позиции эденских Светов, с которыми он, как Лицо Отца, завязан.

Мы вступаем в эпоху Преображения. Это время чревато глобальными катастрофами. Угроз, в том числе и угроз смертельных, множество. Все ходы Пути Замысла, как мы увидим в третьем томе этой книги, резервированы и перерезервированы. Человечество в составе Божественного Работника как-то преодолет эти угрозы, оставаясь на Пути Замысла. Но оптимально ли? И с какими потерями?

Процесс Преображения, особенно поначалу, может идти либо трудным, радикальным и трагическим путем, либо щадящим, терапевтическим. Задача прозревателей ближайшего будущего в том, чтобы найти выход из того угрожающего положения, в которое поставлено к концу Пятого Дня человечество. И по возможности, предложить более милостивые вари-

анты путевого развития, чем те, которые осуществлялись бы сами по себе. Времени осталось немного.

8

Марине Шиммер

Главный вопрос всех времен и особенно нашего времени: кто есмь человек? Любимое детище Бога? Воитель Всевышнего? Законопослушник Бога? Место борьбы Бога и Дьявола? Ответственный член великого сообщества (как в конфуцианстве)? Недоразумение (как в буддизме)? Или сам он божок, человекобог?

Для нас человек – Работник и Работа Замысла Бога. Чтобы понимать человека таким, надо в самых общих контурах знать Замысел, которому он служит, его высших Осуществителей, вместе с которыми он трудится, и нормативное место человеческой работы в общей Работе Замысла. Чтобы знать все это, надо прежде постигнуть рабочую Структуру внутреннего мира человека и направления его восхождения, в которых им производится Божественная Работа. Зная это, следует понять то, что человек срабатывает своей жизнью для осуществления Замысла. На основании всего этого должна быть понята градация человеческих ценностей в отношении осуществления Замысла.

Искать ответы на все эти вопросы непродуктивно, поскольку ответить на них нельзя, покуда человек априори понимается не как Работник и Работа Бога.

Чтобы браться за это дело на свой страх и риск, надо обладать особым мышлением. Не философским, не научным, не мистическим, не провидческим, не Богословским, а прозревательским. Вне этого мышления понять человека как Работника и Работу Бога нельзя.

Восприятие плодов прозревательского мышления можно ждать от тех, кто восприимчив или склонен мыслить прозревательски. Это во все времена встречается редко. Это особый дар.

Прозревательское мышление, хотя начинается с юности и взводится после Первой Критической точки – мышление свободного пути. Способность к прозревательскому мышлению прирожденная, но надо прожить долгую жизнь, чтобы хоть как-то овладеть ею.

Понятие прозревательского мышления, опыт которого в человечестве минимальный, не надо приравнивать к разуму-мудрости, хотя одно без другого не обходится. Мудрец, носитель эденского разума, не обязательно прозреватель, носитель прозревательского мышления, но он способен свободно воспринять прозрения этого мышления. Они – из одного семейства, двоюродные братья: один от Четвертого Лица Отца, другой от Третьего Лица Отца.

В прозревательском мышлении, как и в мудрости, нет места духу соревновательности. Нет творческой ревности. Только радость за то, что глубокая мысль прозрения вошла в мир, неважно, через кого и откуда она исходит.

Всякое мышление человека, достигая определенного уровня, стремится освоить этот уровень, идет вширь. Прозревательское мышление вообще вширь не развивается. Движение его – всегда и только ввысь и вглубь.

Прозревательская мысль – всегда первая проба хождения по целине. Идти всегда незнамо куда, чтобы найти незнамо что, впервые пытаться понять лишь намеченное, совсем не ставшее, даже не состоявшееся – огромный риск для мыслителя. Но иначе, как по целине, прозреватель ходить не может. Он начинает с нуля, хочет ли он сам этого или не хочет.

Мудрец в восхождении стремится опереться на мудрость прежних мудрецов и быть продолжателем в ряду их. Он вместе со всеми мудрецами своего народа и мира. Или ищет и находит свой ряд близких ему по духу (по своей истине) мудрецов.

Как всякий человек прозреватель не может не стремиться быть вместе со всеми, в том числе и мыслью, но традиционная мысль не для него. Его адолонистическое постигновение трудно совмещается с постулатами любого Исповедания, поставленными общедуховной властью на массовое потребление и не подлежащими вопрошанию. Поэтому прозревательские способности, в основном, пользуются не в общедуховности, а в личнодуховной жизни.

Чтобы хоть как-то прозвучать в этом мире, необходимо совпасть с некоторой традицией мышления или догматами, или уже получившими признания философскими или религиозными учениями. Такие совпадения у прозревателя есть, но они у него наносное. Прозреватель не может в качестве доказательства правоты своей мысли искать подтверждения в мнениях других (лучше знаменитых) людей. Для него позади него никого нет. Его время всегда не пришло.

Прозреватель, быть может, и желал бы опереться на добытые до него прозрения, да не находит их. Не потому что их никогда не было, что у него нет предшественников, а потому, что они, как и у него, рождались в полном одиночестве свободного пути жизни.

Свободный путь жизни – дорога одинокого. Прозревательское мышление – мышление одинокого и мышление одиночки. Адолон предоставляет в его распоряжение и свой дух создания, и эденский Свет Разума, но обрекает его на сугубо одиночное восхождение.

Одиночество – свой крест прозревателя, крест на каждый день.

Полвека назад я положил под стеклом на рабочем столе записку, написанную моей рукой, по-видимому, в минуту яркого прозрения предстоящей жизни. «Выхожу – один я – на дорогу. Предо мной тернистый путь лежит. Ночь мрачна. Никто не вмешает Богу. Лишь звезда с звездою говорит».

На обложку этой книги я поместил картину писателя-прозревателя Леонида Андреева «Один оглянулся». Прозреватель – тот, кто один и оглядывается.

9

Адолон несет адолоническое начало – начало Искренности и прозревательского мышления. Задушевная Искренность – сияние Света Адолона. Прозрения – сияние духа создания Адолона. То и другое – адолоническое сияние в человеке. Задушевная Искренность сама по себе прозрение.

Человек, обращающийся за Искренностью и получающий ответ, – адолонический человек, с рождения как-то причастный Третьему Лицу.

Четвертое Лицо работает с эденским Светом Разума. Восьмое Лицо с эденским Светом Любви. Третье Лицо работает с двумя другими Лицами Отца и с эденофилическим Светом, свитым из эденских и филических Светов. Своя совесть, своя истина и своя любовь требуют своей Искренности. Это неременное условие. Бессовестный человек искренним не бывает. В прозревателе всегда горит свободное нравственное чувство.

Прозревательского мышления не бывает без своей совести, своей истины и своей подлинности. У прозревателя на свободном пути своя истина, своя правда, своя подлинность всегда вместе.

Искренность предваряет прозрения. Состояние задушевной Искренности – состояние юности прозревателя.

Обращение за Искренностью (к своей правде) – расчистка дороги к прозревательскому мышлению, освобождение ее от хлама. Все наносное, неподлинно подобное улечивается в лучах Света Адолона. Огрехи прозрения на свободном пути сами себя разоблачают Искренностью.

В самой по себе задушевной Искренности есть волящее начало. Адолонический человек не всегда человек мудрый, но всегда – сарически волящей Искренности.

Адолоническое начало и его воля действуют исключительно во внутреннем мире человека. Она обращена к себе и на себя. Ею в человеке обладает не авторское Я и, тем более, не Я-Встречи, а серафическая личность. Самость при этом может жить своей жизнью.

Жить с адолоническим даром трудно. Воля задушевной Искренности часто требует действия, которого Самость не хочет. Адолонический человек, чтобы быть изворотливым в житейских делах, во многих случаях предпочитает не спрашивать себя.

Как прозревателю различить прозрения от игры воображения и интеллекта? Со стороны, в готовом продукте это различить очень трудно. Но сам прозреватель (в силу Искренности) знает, когда он сам совершал усилия воображения или интеллекта, а когда беструдно получил, что получил, самым неожиданным образом.

Иногда думаешь об одном, мысли идут потоком, и вдруг, даже не обрывая их, на миг сверкнет искра прозрения, ничего общего не имеющая с ходом мысли. Я не раз пытался проследить связь потока мысли и этого инородного прозрения, и не смог. Словно кто-то продолжает за меня мою работу без моего ведома. Более того, указывает мне на то, как я должен продолжать начатую работу.

Прозрение почти всегда постороннее тому течению мысли, в котором оно явилось. Бывает, что искра прозрения с огромной скоростью промелькнет в сознании и может никогда не вернуться, оставляя после себя духовное страдание от упущенного прозрения. Всегда есть соблазн додумать начатую мысль до конца и обратиться к прозрению. Этого нельзя. Прозрение дается на определенный миг, за который прозреватель должен зафиксировать его. Это особое нарабатываемое многим опытом умение.

Ошибиться, принять полет вдохновения и своего творчества за наитие гения Адолонда нельзя еще и потому, что прозрения, как правило, приходят в состоянии изнеможения, упадка сил, когда даже намек на какое-либо возбуждение творческой воли нет. Это родовая черта прозрения.

Впадаешь в состояние полной творческой нищеты, полного самопогашения, безысходной бездарности, пустоты в себе и ощущения своего ничтожества. Ни тьмы, ни света на душе. И мозговая немощь, чисто физиологическая. В полупрострации и без сосредоточения смотришь в себя и видишь груды отгоревших углей мысли. И вот внезапно в груды остывших углей извержение, яркий столб, который не ослепляет, а удивляет. Потом понимаешь, что тебе дано именно то прозрение, которое тебе необходимо, чтобы работать дальше.

Именно это состояние, видимо, описывал Исайя. Одно из прозрений своей жизни, то самое, которое Толстой описал в «Записках сумасшедшего», начиналось с «арзамасского ужаса», ужаса переживания души как бездонной темной дыры в себе.

Это состояние прозреватель испытывает не раз и не два, а многие десятки раз, но опыт ничему не учит. Каждый раз ничего не ждешь от себя, страшишься, что теперь это с тобой навсегда, не веришь, что сможешь стать другим, и полон отвращения к себе. И всегда, как в первый раз, удивляешься на пришедшее неожиданно новое прозрение. А когда оживаешь, когда тьма пустоты внутри прекращает давить, то мигом возвращаешься к себе и с удивлением сознаешь, что опять не понимал, что с тобой происходило. Поразительны дела Твои, Господи.

Чем дальше по свободному пути, тем явление, о котором рассказываю, становится чаще и поразительнее.

Понятно, что прозрения приходят в состоянии творческой немощности потому, что творческая активность, и прежде всего воображение (которое творит в развитие или в украшение), забивает их источник. Но Адолонд трудится вообще независимо от того, что происходит с прозревателем. Он высвобождает душевное пространство и устанавливает тишину и тем самым в пустоте раскрывает дверь прозрению.

Адалонд насильно и безапелляционно вводит прозревателя в немощное состояние, как бы догола раздевает его, и таким, голым и немощным, представляет его Третьему Лицу.

* * *

На свободном пути сераф раскрывает себя в человеке не иначе, как вместе с гением Адолонда, который для этого внедряется во внутренний мир человека и трудится в нем. Гений от Адолонда трудится не с авторским Я, а с серафической личностью человека, в которую со стороны серафа входит своя истина или своя совесть.

Прозревателю во внутренней жизни поглощен взаимодействием адолонического гения и серафа. Прозревателское мышление – мышление адолонического гения и серафической личности прозревателя.

Адолон сообщает человеку адолоническую волю. Адолоническая воля серафической личности в общем ряду духовных волей человека, в котором и волящая свобода аитии, и воля к сторгии, и эденская воля.

Прозрения чувствуешь, как удары биения другого сердца в себе.

Прозревателю всегда беременен мыслью. От кого забеременел, собственно говоря, не знаешь. Прозрение всегда подарок и только подарок. Все равно, кто одарил тебя им, – Третье Лицо, Адолон или человек.

Беременность может длиться секунды или десятилетия. Бывает, что беременен сразу несколькими беременностями. Плоды прозревателской мысли рождаются в неведомой последовательности и никогда не опорожняют прозревателя.

Особенность прозрения в том, что, получив его, понимаешь, что оно прозрение, что оно дано, но что дано и зачем дано – не понимаешь.

«Знаю, что ничего не знаю» надо понимать не в том смысле, что мало знаний, а в том, что всегда узнаешь зачаточное, которое зреет и никогда не созревает. Прозревателю, как бы далеко его горизонты ни раскрывались, всегда чувствует себя не в начале и не в конце пути, а в середине. Узнаешь, узнаешь, узнаешь, уже очень много знаешь, но, все равно, впереди всегда столько, сколько позади. И так всю свою жизнь.

На вершинах свободного пути прозревателю чувствует себя поникшей яблонею ветвью в урожайный год, вот-вот готовой сломаться под тяжестью своих плодов.

* * *

Несмотря на долгий навык обращения с прозрениями и включения их в действующую работу мысли, всегда растерян от этой мысли ниоткуда, не знаешь, что с ней делать, не понимаешь что к чему и как она должна изменить ранее выработанные представления. Главное, что не поверить и отбросить этот готовый безвопросный ответ уже никак нельзя. Сначала возникает представление неведомо к чему, потом поиск, к чему бы оно, потом само собой находится свое место, как правило, не то, которое намечалось в начале поиска.

В прозревателском производстве не исключены браки. Семя прозревателской мысли обычно попадает в горсть плевел. Дело прозревателя – не потерять семя в этой горсти. Вообще говоря, это не всегда удается сразу. Может и не удастся.

На прозрения набрасываются авторские мысли. Это всегда проблема. Многие из них не пригодны к делу. С остальными надо работать прозревателской интуицией. Семя прозрений прорастает в них.

Основной практический критерий верного отбора всякой мысли – соответствие его своей истине. Прозрение вводится в соответствии со своей истиной в разной степени.

Самого себя прозрения должны восхищать так же, как восхищает красота. В процессе разработки прозрения испытываешь чувство, схожее с первым влюблением, и мыслишь во многом для того, чтобы продлить это чувство. Для достоверности мысли это не совсем безопасно.

На вершинах ума прозрений нет. Умом прозрения добыть нельзя. Все то, что вытужено умом, своим собственным или взятым напрокат, все не прозрения. Прозрения не добываются усилиями интеллекта. Интеллектом работает человек, а не адолонический гений в нем.

Мысль прозревателя возрастает не со ступени на ступень, она раскручивается, раскручивается, как у метателя диска, и потом взмывает ввысь и вдале.

Задушевная Искренность не входит в число основных измерителей достоинства интеллекта.

В отличие от интеллекта прозрение не может быть востребовано в утилитарных целях.

Чем выше прозревательское мышление, тем меньше оно нуждается в интеллекте и умозрении.

Проблематика материальности принципиально не для прозревательского мышления. Адолон и его духи создания – существа эденофилические. В отличие от гениев – существ филических – им нечего делать в мире отграниченности, в сугубо материальной сфере Природы и Вселенной. Для Адолона материальный Космос на другом берегу, ему неинтересно. С теми, кто плавает туда, ему не по пути.

Неизведанное поле прозревательского мышления возделывается для осмысления человека в связи с путевыми процессами в Божественном Работнике. Адолонический человек – выразитель Адолона в земной жизни и носитель адолонического гения и аитии – привлечен к разработке Пути Замысла.

На Пути Замысла нужны темные прозрения. Таковы темные прозрения Ницше. И они от Третьего Лица.

Прозревательское мышление – тот образ мысли, с помощью которого можно разрабатывать локальные сценарии. Иным типом мышления это сделать нельзя.

Мышление всех пророков, как оставшихся, так и не оставшихся в памяти человечества, не прозревательское мышление. Оно иное, особое, мне незнакомое. Пророческое мышление – непосредственно от Третьего Лица, а не от духа создания Адолона.

Пророк на Земле совершает множество дел, но всегда устремлен к вершинам Третьего Лица в глубинах Божественного Работника. Стрела восхождения и прозревательского и пророческого мышления направлена к вершине Великого прозревателя и пророка. Он встанет на эту вершину и завершит Преображение.

10

Прозреватель прозревает про себя, в диалоге с Адолоном, в тайниках Божественного Работника, не на публику. Прозреватель никогда не публичный человек, потому и не ниспровергатель, и не обличитель, и проходит незамеченным. Адолон светит в нем, но светит так, что не привлекает внимание.

Чтобы прозреватель смог вынести им постигнутое к людям и быть воспринятым ими, нужно, чтобы в самом постигнутом присутствовала сарическая сила, обеспечивающая необходимое воздействие на людей. Присутствие ее можно ожидать тогда, когда прозрение прозревателя в мистическом смысле не преждевременно, соответствует мистическим задачам своего времени. Прозрения прозревателя входят в общечеловеческую жизнь не по желанию прозревателя и не по его заслугам, а тогда, когда нужно Замыслу.

Прозревательскому мышлению нельзя научить или обучить. Его нельзя привить. Оно не может стать цеховым (профессиональным) или исповедальным (конфессиональным). На нем не учредишь школу мысли. Прозрение воспринимается только теми, кто владеет, пусть азбучно, прозревательским мышлением.

Высоко взошедший на свободном пути прозреватель – во все времена уникальное явление в человечестве. Не такая большая редкость люди, которые, не будучи прозревателями, восприимчивы к плодам прозревательского мышления и узнают его от других. Но, в основном, человечество Пятого Дня опирается на ранее добытую и достаточно прочно принятую (традиционную или готовую стать традиционной) мудрость. Человек, настаивающий на своей общедуховной подвластности, с большим подозрением относится к тому, что исходит от Третьего Лица, сам не может быть объектом внимания Адолона и не восприимчив к прозрениям.

Прозрение интерпретируется в рамках наличного уровня духовного сознания. Сверх уровня оно может быть принято на веру по повелению общедуховной воли. Сверх уровня и не по велению общедуховной власти люди не то чтобы отвергают, а не знают, как к нему относиться, и не принимают в себя.

Быть может, отсутствие прозревательского мышления понуждает глубоко мыслящих людей замыкаться в установленных рамках, мыслить в пределах общепринятых положений, да еще возводить это в высшее достоинство.

Прозреватель – не ясновидец будущего, он разработает иного рода мышление, для которого видение грядущего в определенном ракурсе становится возможным. Может ли это мышление быть использовано для других типов мышления? Не знаю. Знаю, что для того, чтобы явить прозревательское мышление, надо специально отойти от любого иного мышления, порожденного филическим разумом, и постараться полностью переключиться на адолический дух в себе.

Прозрения надиктованы не на словах, а на безмолвном слове. Прозреватель должен суметь вразумительно перевести безмолвное слово гения Адолона на человеческий язык. Готовые средства для этого не приданы.

Прозреватель не в состоянии адекватно выразить то, что ему нужно выразить, потому стремится как можно более полно дать понять, и то не всем людям, а тем, кому предназначено его слово. Прозреватель не дарит мысль людям, но воспринимающий ее человек иначе, как дар, воспринимать ее не может.

Прозреватель идет незнамо куда, чтобы найти незнамо что, но при этом повествование его должно быть не лишено стройности и определенности.

Изустно передаваемая услышанная мысль и мысль записанная, читаемая – два разных состояния выражения мысли: одно мягкое, текучее (вода), другое твердое, стоячее (камень). Мягкие и подвижные мысли прозрения находятся в рожании и принципиально не могут выходить из состояния мысли-родов. Это всегда формирующиеся и никогда не сформированные мысли. Таков их статус. По этому статусу они полноценно существуют не на письме, а устно, устность им предпочтительна. При записи они закостеневают, формализуются, искажаются, становятся более определенными, чем им положено быть. Читатель может сам понизить уверенность авторского тона мысли прозревателя.

Прозревательство на Пятом Дне не легитимно и до эпохи Преображения не требует легитимации. Задача нашего времени в том, чтобы легитимизировать прозревательское мышление в качестве законного способа постигновения дел на Пути Замысла.

Сказано: молодое вино в старые меха не вливают. Деятельность по легитимации прозревательского мышления не может не вступить в противостояние с интеллектом, в том числе с ученостью, и действующими общедуховными парадигмами.

Современный человек ждет работ от автора одних и тех же интеллектуальных кровей, но не прозрений человека. Современный ученый ориентирован не на истину, а на цех ученых. Успехом пользуется то философское блюдо, которое вкусно приготовлено по вкусу философов. Все остальное не первой важности. И карается замалчиванием.

Прозреватель плохо понимает конкретные житейские побуждения людей вокруг себя. Он беззащитен в практике жизни. Если кто и охраняет прозревателя в жизни, то только Адалон. Охраняя прозревателя, Адалон, по сути, охраняет самого себя и своих. Без его защиты прозреватель выжить не сможет.

Адолон надзирает за происходящим в прозревателе и опекает его по мере достижения им определенных результатов. Сначала он чуть-чуть организует его жизнь (через мир филических двойников). После Второй Критической точки становится его ангелом-хранителем. В конце создает в человеческом (и природном) мире условия для исполнения порученного на вершинах свободного пути задания.

* * *

На свободном пути прозревателя нет стадий. Прозреватель всегда в росте свободного сознания, изменяющего результаты прежней его работы. Последующие прозрения при доста-

точном удалении от прежних прозрений корежат ранние, во всяком случае представляют их в ином виде.

С каждым новым прозрением прежние прозрения становятся все более несовершенными.

Беседовать с прозревателем сложно, потому что как только читатель вникнет в одно утверждение прозревателя, так ему предлагается другое, в чем-то отменяющее прежде усвоенное. Движение мысли прозревателя основано на фундаментальных мировоззренческих положениях, но в них недостает фундаментальных построений, неизменных от прозрения к прозрению.

Внедряться в другие души прозреватель не умеет. Бомба прозрений, которую прозреватель сбрасывает на человека, не имеет взрывателя. Человек должен иметь взрыватель в себе, иначе она не взорвется в нем.

Читая эту книгу, читателю надо знать особенности построения ее. Перед автором стоит неисполнимая задача – выстроить в линейный повествовательный ряд явления, которые четко можно видеть только в объеме многих других понятий, вводимых в дальнейших разделах книги.

Для цельности и стройности изложения учения прозревателю нужно было бы начать с конца, с последних прозрений, или сразу запахать на необходимую глубину. Но и то и другое невозможно. Ему волей-неволей приходится снимать слой за слоем, в ряду отдельных друг за другом следующих чтений. Попутно уясняются некоторые загадочные явления человеческой жизни.

Изложение учения прозревателя может идти только пластами, от первого чтения, где понятия обозначаются в самом общем понимании, и последующих, где они раз за разом уясняются и расширяются с помощью вновь введенных представлений. Разные чтения – проявления разной яркости и глубины прозревательского мышления.

К тому же я строю книги не так, как это было бы удобно для читательского восприятия, а так, как мне рождалось учение, в той последовательности, в какой темы приходили ко мне.

Каждое последующее чтение более основательно, чем предыдущее. Первый том этой книги – первое чтение. Второй том – второе чтение. Третий том – третье чтение. Каждое новое чтение не иначе, как соизволения Третьего Лица. В каждом новом чтении больше Третьего Лица.

Первое чтение прозревательского мышления – намеки и наметки видений на существующее, происходившее, происходящее и грядущее.

Второе чтение превращает наметки в штрихи первичного видения надчеловеческого знания Божественного Работника.

Третье чтение разворачивает это видение так, что становится возможным им руководствоваться.

В первом чтении мы вводим основные представления прозревательского мышления. Во втором чтении мы уточняем и углубляем их с тем, чтобы решить первейшие задачи, поставленные перед человечеством в эпоху Преображения.

Во втором чтении указывается на части палитры земных навигаций от базисного человека. В третьем чтении хорошо бы понять, как и что производит базисный человек своей работой на Божественного Работника. Общее учение о навигациях возможно только в четвертом чтении.

11

У каждой стадии Преображения свои пророки. Адолон посылает прозревателей, которые должны совершить для них предварительную работу. Среди таких работ – разработка мировоззрения для разных поколений эпохи Преображения. Одна из задач этой книги – создание матрицы рабочего мировоззрения людей стартового поколения эпохи Преображения на осно-

вании постижения Божественного Работника и понимания человека в нем. Драматично то, что я работаю на людей, которых нет и никогда не было. Не совсем исключено, что и не будет.

Другая задача книги – продемонстрировать прозревательское мышление в его результатах. Насколько нам удалось продемонстрировать его, а тем более заложить с его помощью новые парадигмы понимания, в том числе и человека, не известно, но задача эта так или иначе выполнена. Осталось в общих чертах продемонстрировать прозревательское мышление в движениях моей жизни.

Путь восхождения нормативен для человека серафической навигации, в том числе и для прозревателя. В прозревательском восхождении есть своя специфика. Ее я попытаюсь обнаружить в своей жизни. Не исключено, впрочем, что мое прохождение Пути восхождения кое-что даст понять о прозревательском восхождении вообще.

Я вижу себя копателем, археологом, всю жизнь откапывавшим фрагмент за фрагментом чего-то неведомого. И книга моя построена от прозрения к прозрению через прозрение, по мере их поступления. Такое построение устанавливается не мною, а тем, кто выдает последовательность прозрений. Мое дело вовремя освоить эти прозрения, стараясь не исказить их.

Вкратце остановлюсь на прорывных прозрениях и основных видениях моего Пути жизни.

* * *

Первые послевоенные годы. Мне 13 лет. Зима. Звуки ночной Москвы за окном. Тихое ровное дыхание мамы. Тепло и сладко. Наверно, мечтаю или вспоминаю о чем-то. Вдруг захватило дух. Мне пришла мысль: «Философия, – думаю я в кровати, – это логические рассуждения!» И вижу (как у Анны Карениной Толстого), как в темноте блестят мои глаза.

Я чувю, что в моей жизни случилось что-то важное, очень важное. Ничего такого со мной прежде не было. Ко мне прибыла первая «настоящая» МЫСЛЬ. С ней вместе наступает иная жизнь, жизнь МЫСЛИ. Какие же великие мысли у меня будут в 17 лет! Что же со мной и ими будет лет эдак в 30! А дальше, за горизонтом зренья, где невозможная старость, лет в 40?!

То было первое прозрение, открывающее впереди бесконечный ряд их. В видении грядущего передо мной уходила ввысь **лестница мысли всей моей жизни**. Да, да, я видел перед собой не тяжелый подъем в гору и не скалолазание, а именно крутую винтовую лестницу, возносящую меня со ступени на ступень, от прозрения к прозрению. В этом видении грядущей лестницы мысли (видении душевного рождения) я предугадал себя прозревателем. И сразу пережил это в себе как прозрение.

О своем видении грядущего на самом старте жизни моей мысли я вспоминал редко, но всегда его помнил. Оно хранилось во мне не как воспоминание отроческого казуса жизни, а как актуальное представление, пригодное для разных этапов моей долгой жизни. Оно никогда не покидало меня. Оно двигало мной.

Вот и сейчас, в 86 лет, в глубокой старости, я ловлю себя на том, что смотрю в будущее такими же глазами, как тогда. И вижу, как в 13 лет, впереди все так же уходящую ввысь лестницу мысли, прозрений третьего тома этой книги.

* * *

Прозревательские потенции долгое время не мешают вольному бегу жизни во всех направлениях. Прозреватель не сознает себя, пока не сознает своей одинокости.

Мысль – родная моя стихия. Я импровизировал ею легко и свободно всегда и в любой ситуации. И не обращал на нее специального внимания. Мыслить для меня все равно как говорить или петь. Кто-то надоумил меня записать мысль, и тогда оказалось, что я буквально не могу связать вместе трех слов. Это напало на меня лет в 25. Какая-то странная робость перед письменным словом вводила меня в совершенный ступор. Писать я в то время не намеревался и преодолевать это мне ни с какой стороны не было нужно. И тем не менее, я, понятия не имея, чего я добиваюсь и зачем, вступил в упорную борьбу со своим письменным косноязычием. Это оказалось трудно. Целый год изо дня в день я учился писать, как учатся говорить после травмы

мозга, бесконечно складывая и перекладывая слова и варианты в одном и том же этюде. Готовая страница текста добывалась с огромным трудом. Ничего ценнее ее для меня не было.

Борьба эта длилось долго, в общей сложности, лет пять. Все эти годы надо мной довлела бессознательная ответственность за каждое письменное слово. Это определенно было связано с реализацией прозрительского мышления в будущем. Через много лет я понял, что столь странный дефект письменных способностей нужен был для того, чтобы я с самого начала (как дитя) ориентировал особым образом свою личную творческую волю.

Прежде чем стать тем, кем обязан стать, я должен был найти (или создать?) в человеческом языке свою особую ноту, которая попала бы в резонанс с безмолвным словом моего адолесцентного гения. Это заранее надо суметь вытудить самому. Она не дана готовой.

* * *

Первая Критическая точка. 1971 год. Я весь дрожал от переизбытка требующих траты сил и неутоленного желания пойти мыслью куда-то, не видел куда, и найти нечто предчувствуемое, единственное и мне необходимое, чему мог совсем отдать себя. Нужен был штурм. Я взял отпуск и с огромным чемоданом умных книг уехал из Москвы. Читал их месяц по 15 часов в сутки и ничего не отыскал. Бродил по мартовской слякоти, пил березовый сок и так ни на что не набрел в себе. Набрел на местную скромную библиотеку, зашел в ее маленький читальный зал, сел, взял «Войну и мир» и стал листать просто так.

Книга раскрылась на смерти князя Андрея в Ярославле. Я, разумеется, хорошо помнил это место Толстого, но почему-то особо не отмечал его удивительную и больше нигде у него не встречающуюся особенность. Описывая пограничное состояние своего героя, Толстой, гений слова, будучи не в силах на человеческом языке описать то, что открылось князю Андрею, на полстраницы ставит одни точки. Я ощутил, как толстовское прозрение Птицы Небесной передается мне, и затих.

Индукцированное от Толстого прозрение полужемного состояния Птицы Небесной – стартовое прозрение себя в качестве прозрителя.

Особенность всякого прозрения в том, что, получив его, понимаешь, что оно прозрение, что оно дано, но что дано не понимаешь. Я жил с откровениями князя Андрея года три^{*)}, завлек в работу 17-летнего сына и, в конце концов, вытудил нормативный Путь восхождения человека.

*) Желающие могут ознакомиться со статьей «Откровения князя Андрея» на сайте mardov.org.

«Откровения князя Андрея» дорого мне тем, что, в работе над этой статьей, как понимаю сейчас, я получил задание всей жизни. Сначала, со времен Первой Критической точки, я пытался вникнуть в восхождение человека к высшей его точке, к запредельному состоянию Птицы Небесной. Реализуя прозрение Птицы Небесной, я через несколько лет, в светлом откровении на подъеме Пробуждения, прозрел основные вехи Пути восхождения.

С вдохновением я годы бился не только над сюжетом и течениями Пути восхождения, но и над до сих пор неясным мне значением начертания кривой восхождения. В самом начертании этом (быть может, предъявленном в ином времени) скрыта тайна, восходящая к самому Пути Замысла.

Путь восхождения привел меня (совершенно неожиданно для меня!) к иному Божественному Лицу, к Божественному Лицу Отца. И от него к пониманию Замысла Всевышнего. Теперь ведет меня к осмыслению сюжета Пути Замысла. И выведению Третьего Лица из тени.

* * *

Путевое видение дает поручение, ничего не открывающее, только призывающее. Путевое видение не сообщает прозрение, оно властно движет к пробойному прозрению, а то – к новому путевому видению. Видение Птицы Небесной, видение Первой Критической точки, вело меня

к прозрению Пути Восхождения личнoдуховной жизни, а то – к видению Второй Критической точки.

На третьей стадии Пути прозревателя должна быть произведена работа на дальних и на ближних подступах ко Второй Критической точке. Адолон заказывает эту работу, он же принимает ее и выдает видение Второй Критической точки.

До Второй Критической точки прозреватель восходит и доводится до кондиции, при которой он способен принять в себя адолонического гения из базисной жизни. Это удастся ему при условии верно направленных усилий его аитии и его волящей свободы в опыте творческой духовной жизни. В дифференциале времени надо суметь услышать множество разного рода подсказок адолонического гения, зафиксировать их и заключить в мысль.

До Второй Критической точки надо осознать и принять общую диспозицию своей жизни среди людей. Она стала уясняться мне в прозрении одинокости, о котором сказано выше. И стала совсем ясна мне в темном откровении на путевом подъеме Пробуждения. Это было прозрение о тотальном духовном равнодушии современных людей и их противодуховной агрессии. В нем я впервые ощутил неприятие современности к тому, что рождается и будет рождаться во мне. Понял, что примут, если вообще примут, как плод антинаучного интеллектуально-художественного творчества или за чертовщину, за нечто, портящее колодцы благополучной жизни. Понял, что именно так должно быть, и не стоит волноваться по этому поводу.

Чтобы пройти Вторую Критическую точку, надо что-то доказать Адолону и принести жертву.

Осуществление Пути восхождения требует жертвы, как особого рода победы над собой. Жертва возбуждает в глубинах души сарические силы, которые поддерживают Путь. Жертва (либо свободное и чрезвычайное волевое усилие над собой) нужна всякий раз, когда встаешь на старт нового поприща Пути.

Вместе с прозрениями непременно несешь груз мистической ответственности. Жертва утверждает и подтверждает твою мистическую ответственность за грядущее прозрение.

Я отчетливо сознавал, что прежде чем садиться за книгу о Пути восхождения, надо принести жертву. Я выбрал самую простую и трудную: бросил курить. Ничто, ни здоровье, ни общий тонус жизни не побуждало меня в 43 года делать это. 10 августа 1977 года я прекратил курение и разболелся на четверть века.

После Второй Критической точки, открывающей свободный путь жизни, адолонический гений воплощается, сам возглавляет прозревательскую работу, сам встает на капитанский мостик и ставит прозревателя у руля. Но до этого прозреватель сам для себя должен найти тему для разработки на свободном пути жизни.

Видение Второй Критической точки вовсе не было подарком мне. Я, сам того не зная, заранее вытрусил то, что поставило меня на определенную колею свободного пути.

Теперь я понимаю, что я должен был сам, еще до Второй Критической точки поставить структурный вопрос внутреннего мира человека. После книги о Пути восхождения я два-три года пытался разрешить этот вопрос в объемной работе, по сумбурности и незрелости оказавшейся не востребовавшейся в дальнейшем. Этим я подавал своего рода заявку Адолону на решение вопроса, над разрешением которого мне суждено было биться десятилетия. Я как бы сам предъявил Адолону себя и свои возможности. Он принял заявку, поверил в меня и решил испытать. Видение Второй критической точки, по сути дела, отклик Адолона на мои усилия.

Примерно в это же время я остро заболел темой мнимодушевности и мнимодуховности. Все мои тексты об этом из тех времен (начало 80-х годов). По сути, я поднимал в себе пласт задушевной Искренности и осмыслял его. Адолон оценил и это.

* * *

Действие видения Второй Критической точки я испытал 35 лет тому назад. Оно прожило во мне 17 лет. Приходится только сожалеть, что я за всё это время не попытался описать его.

Оно выдало установочное задание, повелело исполнять его и погасло, когда сочло нужным. Сейчас оно основательно стерлось из памяти.

Это произошло утром 11 февраля 1985 года. Мне привиделось всесветное чрево, в нем в крайне смутном очертании что-то совершалось, всё варилось и бурлило, зарождалось и зрело, сливалось и разливалось, неодолимо завораживало и не давалось взгляду. Это было грандиозно, торжественно, могуче, неопределенно, таинственно. Раскрывшееся потрясало, завораживало, заволакивало и вместе с тем не впускало в себя.

Всякие обстоятельства момента пробойного прозрения или видения память ярко сохраняет на многие годы в мельчайших деталях, до листика или крохотной выбоины в асфальте. А тут я в забытьи совершенно выпал из реальности. Всякое впечатление окружающей действительности закрылось от меня на два-три дня. На четвертый день я старался и не мог вспомнить, ел ли, спал ли, где ходил, что делал, с кем встречался и встречался ли, что чувствовал и о чем думал. Полная дыра времени.

Видение это обладало гипнотической волей. Оно приковывало меня к себе и требовало увидеть. Вот-вот тайна его готова была раскрыть себя, казалось, только одно усилие, еще один взгляд – и я приближусь и рассмотрю, что там происходит, зачем и для чего. Я вглядывался, вглядывался, видел и не видел.

Видение чрева и исходящая от него воля всегда были во мне. Оно завладело мною, звало и приковывало к себе, не давая покоя. На целых 17 лет я стал его невольником, в любой момент дня и ночи мог заново пережить его и ощутить его сарическую волящую силу.

Давление, исходящее в меня от видения чрева, не вводило в состояние творческого восторга, это была постоянная мука ожидания и бессилия, страдание каждый раз незавершенного в решающий момент усилия вникновения. Вот-вот увижу, еще одно усилие, и не могу! Казалось, что снять с себя это давящее наваждение, удовлетворить его можно, лишь как-то изобразив это видение, в каком-либо виде предьявив его себе.

В декабре 2002 года в аэропорту Бен-Гуриона в моем сознании объявился общий графический контур Структуры внутреннего мира человека: треугольник трех душ с общей вершиной коренного Я, с Самостью и серафической личностью и их общим авторским Я.

Конечно, я сразу же осознал тогда, что нашел решение Структуры, что это важная веха. Переживал это радостно и спокойно. Всё вдруг оказалось на своем месте и стало само собой разумеющимся. Ничего схожего со статическим рисунком Структуры в волящем видении чрева близко не было. Удовлетворения от завершения многолетних усилий во исполнение полученного от видения чрева задания в помине не было. Подумать, что обретенное мною знание Структуры есть то самое, что требовало от меня видение чрева, что оно могло многие годы звать и вести меня к этому простому рисунку, было невозможно. Это вполне выявилось, когда через полгода обнаружилось, что видение чрева и его гипнотическая воля, к моему удивлению, навсегда покинули меня.

Предельно схематический рисунок Структуры внутреннего мира человека, объявившийся в аэропорту Бен-Гуриона, не был тем, что я искал долгие годы, но именно это решающее Структуру представление, к моему удивлению, раз и навсегда погасило во мне горение видения чрева.

Теперь я понимаю, что исчезло оно именно тогда, когда был раскрыт путь к познанию Структуры внутреннего мира, ее работе, а следовательно, к Произведению жизни, к Божественной Триаде и, наконец, к Замыслу. В решении вопроса Структуры внутреннего мира я обрел надлежащую начальную позицию для направления прозрений, по которому мне предстояло пойти на свободном пути жизни и прийти к тому пониманию Замысла, о котором, пусть эскизно и поверхностно, рассказал людям.

* * *

Задача моей жизни сугубо предваряющая. Я пытаюсь предъявить потомкам новое мышление, на основании которого прозреватели следующих поколений смогут осмыслить встающие на Пути Замысла задачи.

Вероятность того, что труд мой найдет читателя, на сегодня крайне мала. Прошу чудом появившегося читателя (особенно молодого) оказать помощь в сохранении этой книги лет на 20, 30.

Прозревателя выпускают к подножию горы и предлагают взбираться. Он сам взбирается по заранее выбранной тропе вверх. Адолон потихоньку начинает поддерживать (чтобы не сорвался) его тогда, когда он дошел до определенной высоты. Затем, чем выше карабкается он, тем поддерживает больше. С какой-то высоты его подхватывают, и он взлетает птицей. Это состояние полета наступает в самое последнее время жизни, в глубокой старости.

Первое поприще моего восхождения длилось, как и положено, 14 лет – с душевного рождения до личностного рождения. Второе поприще – лет 10, до Первой Критической точки в 37 лет и видения Птицы Небесной. Главные прозрения на этом поприще – прозрение одиночества и связанное с ним начальное прозрение сторгии.

Третье поприще между Первой и Второй Критическими точками длилось 14 лет. Это время темного прозрения (связанного с предшествующим прозрением одиночества) и Пути восхождения в светлом прозрении.

Четвертое поприще длилось 17 лет, начиналось видением чрева и завершалось прозрением Структуры внутреннего мира человека. Видение чрева в одном ряду видений с отроческим видением лестницы мысли и видением Птицы Небесной. Основные прозрения этого времени – необходимые для прозрения Структуры Общей души (в том числе прозрения Власти) и прозрения личнодуховной жизни. В это же время, странное дело, появлялись некоторые прозрения о грядущей эпохе Преображения.

Пятое поприще – от прозрения Структуры до прозрения двух Божественных Лиц, Подлинника и Отца, стремящихся друг к другу на Зачатие Божественного Адама. Поприще это длилось лет 7, с 67 до 74 лет. Это было время прозрения работы Структуры – прозрения Произведения жизни, посмертной души, сторгии и керува, Филиоэдена.

Прозрению Произведения жизни предшествовало не видение, а слышание. Поначалу Произведение жизни явилось мне как музыкальное произведение, заносимое нотами в филиоэденский плод. Я пытался запечатлеть эту музыку в слове и не смог. Знаю, что жизнедействие нового адама исполняется по филиоэденским нотам музыки человеческой жизни.

Шестое поприще – от 74 до самого последнего времени, до 84 лет. Это главное прозрение Божественной Триады и Десяти Дней Пути осуществления Замысла. Но и прозрение нового адама, потайного двойника, Лиц Отца, саризма и филиосарической жизни. Все они вошли в первый том, в первое прочтение Замысла. В это же время возникло прозрение о евическом, керувическом и адомическом человечествах, о которых мы будем говорить в третьем томе.

Первоначально второй том задумывался для осмысления эпохи Преображения. Сначала я намеревался говорить о природе зла и злого в человеке, потом перейти к Большому отливу (в котором сейчас мы живем) и Преображению. Но некстати вперед вышел мир филических двойников, сам встал в работу и потребовал осмыслять его. Это меняло планы, но как – я не понимал. Начал наработанную ранее тему зла. И в ней, неожиданно для меня, возникла тема Дельфиса и Филиосара Мозга. Все инстанции Структуры Божественного Работника обозначились сами собой, и сами собой сложились в целое. Не могу сказать, что это было прозрение.

Теперь я удивляюсь не прозрениям, а тому, что они приходят не когда угодно и не ранее, а тогда, когда приходит их время, – встают на мой рабочий стол ровно тогда, когда это оптимально для дальнейшего построения текста. Словно ряд прозрений имеет свою архитектуру и сами собой выстраиваются по ней. Все возникает помимо моей творческой воли и в большом темпе. Еще несколько лет назад такого не было.

Значит ли это, что мой нынешний труд, созданный в столь тесном сотрудничестве с Третьим Лицом, не подлежит забвению? Описанное мною явление свойственно, по-видимому, любому прозревателю, достигшему определенной высоты на свободном пути жизни. Я не особый избранник Третьего Лица.

Я всегда считал, что во всем Пути восхождения 12 семилетних периодов и 6 стадий. Совсем недавно я обнаружил, что вошел в 13 период и, возможно, в седьмую стадию. Это период (стадия?) третьего чтения.

Некоторые понятия Преображения – стартовые поколения, серафический взрыв, Протодом – зрели давно, но с возникновением Божественного Работника развернулись иначе. Появилось прозрение о базисном человеке и его базисной (посмертной) жизни. Это прозрение отослало меня к видению Птицы Небесной, небесноземному состоянию жизни князя Андрея перед смертью. Многие строчки одних точек в этой сцене «Войны и мира» не фигуральный художественный прием. За ними скрыто видение Толстого о базисной жизни. Оказалось, что к нему я шел всю свою жизнь.

Завершая эту книгу и отправляя ее в печать, я обрываю себя на полуслове. Нам предстоит прозреть принципы и вехи продвижения человечества на начальном этапе эпохи Преображения, до серафического взрыва. Это потребует большего вникновения в базисную жизнь и ее взаимодействия с земной жизнью. Успех, разумеется, не предрешен.

Весь вопрос, хватит ли времени жизни и справлюсь ли я.

12

По нехватке времени жизни я только объявляю тему художественного прозревания, никак не разворачивая ее.

Художественное прозревание – иной тип творчества, не филический, а филиоадолонический.

Гениальный человек – это человек, обладающий могучей филической волей и творческими возможностями. Он особенно вкусно готовит художественное блюдо людям. Он – филический дух делания, принявший в себе филический дух создания Гения Шестого Лица.

В художнике-прозревателе трудятся вместе художественный гений и адолонический дух. Он – покуда в нем летит диск гения Адолона – охотник. И вместе повар.

Адолонический дух подминает всё в Структуре человека, в том числе и художественного гения. Играющий гений в художнике-прозревателе ставится на службу Адолону и Третьему Лицу. В этом суть и величие художественного прозрения.

Адалон трудится иначе в художнике и мыслителе. Художественные прозрения действительны без осмысления прозревателем мышлением. Автор художественных прозрений вряд ли определенно сам понимает их.

Отличительная и неременная черта художественного прозревателя – задушевная Искренность в сочетании со значительностью личности художника. Неискреннее может быть художественным, но не может иметь веса художественного прозрения. Адолоническая Искренность определенного накала придает художественности всечеловеческое звучание.

Великая литература потому и великая, что гениальное искусство живет в ней вместе с адолоническим духом и задушевной Искренностью.

Задушевная Искренность была главной и большой темой Культуры XIX века. Кодекс чести Культуры того времени возвещал Искренность в качестве основы всякого произведения искусства. Главный писатель этого века Лев Толстой – человек предельной задушевной Искренности. Толстой дышит Искренностью, как водолаз кислородом. Иначе он не жив.

Толстой – высший образец филиоадолонической мощи художника-прозревателя Пятого Дня. Ею он покорял людей. Толстовские произведения излучают гипнотическую волю прозревания и Искренности. Им подражать невозможно. Неудачи Толстого («Альберт», «Семейное

счастье») неудачны по недостатку Искренности. Именно адолонический дух прекратил дальнейшее написание романа о Петре Первом.

Герой «Севастопольских рассказов» – Правда. Правда – не то, что не ложь, и не то, что не ложно, не соответствует фактам. Совокупность фактов, какой бы широкой она ни была, – не вся Правда. Есть нечто сверх факта, что составляет Правду.

Понятие Правды не приложимо не к материальности, ни к природе. Только к чисто человеческой сфере жизни. Человеческая Правда постигается силой задушевной Искренности, которая, вообще говоря, не обязательно требует фактологического постигновения. Факт – негодный инструмент для познания человеческой жизни. Нельзя, изучая только факты человеческой жизни, понять ее. Доказать Правду нельзя. Более того, в доказательстве Правды всегда есть лицемерие неправды. Правда раскрывается не в слепой объективности, а в зрячести адолонической Искренности.

Искренность близка исповедальности. Толстой с молодости припал не столько к идеям, сколько к исповедальности Руссо. Жаловал мыслителей и писателей, которые светились задушевной Искренностью, от Сократа до Паскаля, Мопассана, Гюго, Пушкина. Всё, что не определено задушевной Искренностью, нейтрально к ней (например немецкая философия), для Толстого малоинтересно.

Толстой притягивал к себе человеческую искренность и искренних людей. Личный круг общения Толстого составляли адолонические люди – Чертков, Тютчев, Сулержицкий и т.п. Их он любил. Не любил тех, в ком, несмотря на все их прочие достоинства, задушевной Искренности не хватало (Бунин, Горький).

Воля Третьего Лица, не выходящая из внутреннего мира человека, организует внутренний человек на началах аристократического достоинства адолонического духа. Это черта Льва Николаевича. Князь Андрей и Пьер Безухов таинственно привлекательны аристократическим звучанием задушевной Искренности в себе, ничего никому не доказывающим.

Анна Каренина и Левин – люди, вся жизнь которых установлена на Искренности. И разделяют участь высоко адолонических людей Третьего Лица. Все они не соответствуют состоянию жизни человека Пятого Дня и не жизнеспособны в мире людей.

Анна Каренина не могла выжить в обычных условиях человеческой неискренности. Левин (то есть сам Толстой) искал веревку на шею не от безверия, а от мук неискренности.

Подлинность и искренность доступна земному человеку как таковому. Чувства и мысли каждого героя романа Толстого мечутся между подлинностью и мнимостью. Всех, кроме Анны Карениной, – образом полной женской и человеческой задушевной Искренности. Она великая женщина не полнотой страсти нежности, а по совершенству Искренности. Если «Воскресение» – роман о свободном нравственном чувстве в человеке, то «Анна Каренина» – роман о взлетах и падениях адолонического духа в людях и их адолонической Искренности.

Скрытая подноготная неподлинность внутренней жизни человека высвечивается Толстым с позиции Искренности. Искренность и душевное лицемерие чередуются в человеке и определяют его жизнь от неустранимого и вечно повсеместного явления всякой человеческой жизни до откровенного душевного лицемерия.

«Анна Каренина» – энциклопедия Искренности и душевного лицемерия. Даже дворянские выборы в романе с позиции Искренности. При освещении Светом Искренности каждый персонаж становится по-особенному интересным и важным.

Духовное свойство Искренности – основополагающее во внутреннем мире Толстого. В Искренности души – величие Толстого и его особый гений искренности. Искренность – главный герой «Анны Карениной». «Анна Каренина» – роман прозрений в человека с позиции задушевной Искренности. Тайна романа и его бессмертия – в чистейшем сиянии его задушевной Искренности. Все герои романа меряются по достоинству Искренности в них.

Встретив Каренина в реальной жизни, мы бы сочли его высоконравственным и принципиальным человеком. Каренин стоит на том, на чем стоял Лев Николаевич в своей проповеди. Он не лицемерил, не врал всем и самому себе и свои слова подтверждал поступками. Каренин взял непосильные для своей души (не по ее уровню духовного сознания) христианские идеалы и утверждал их своей жизнью: чувствовал, что не чувствовал, верил, во что не верил, понимал, что не понимал.

Вершина романа – сцена у постели умирающей Анны – вершина проявления задушевной Искренности в сочетании с эденским духом в людях. В этот момент Каренин действительно возвысился до подлинности своих чувств и мыслей.

* * *

Адолоническая Искренность – вершинное качество духа Толстого, которое обеспечило величие его творений. Важно не то, насколько проповедь Толстого применима к текущей действительности, стоит или не стоит следовать ей в жизни, важна ее абсолютная Искренность.

Полную власть адолонический гений обрел в Толстом во времена его духовного перелома, при прохождении им Второй Критической точки. В 1879 году Толстой вышел не на столбовой путь к эденскому рождению, а на свободный путь прозревателя.

Лев Толстой не законодатель человеческой жизни Пятого Дня. При переходе через Вторую Критическую точку душа Толстого требовала наибольшего эденского наполнения, прежде всего от Света эденской Жизненности и Восьмого Лица. Он нашел их в Нагорной проповеди и реализовал в первоначальном учении. Эденский Разум в этот момент для Толстого не на первом месте. Поверить им (а тем более умом) «В чем моя вера» и пр. не следует. Толстой велик реализацией своих эденских переживаний.

На проповедь Толстого надо смотреть не философически, а как на личные прозрения совести и истины, высвеченные задушевной Искренностью прозревателя высшей пробы. Нравственные возвещения Толстого – прозрения морали Шестого Дня.

Христианская совесть и любовь, по Толстому, действительна только, когда закреплена Искренностью. Иисус для Толстого – Учитель не только совести и любви, но и Искренности. Нагорная проповедь в Евангелии насквозь эсхатологична. Для Толстого заповеди Нагорной проповеди суть возведенное Искренностью свободное нравственное чувство Иисуса Христа. Именно Искренность привела Толстого к Нагорной проповеди.

Своей проповедью Толстой пытался образовывать человека на прозрениях и прозрениями. Нагорная проповедь для Толстого устанавливает духовную жизнь человека на восприятии прозрений совести и любви.

Толстовское «не то» – не то, что неистинно, а то, что не выдерживает суда Искренности. Всё обличение Толстого с позиции Искренности, подкрепленной своей истиной. В том числе и обличение мысли. От людей нельзя требовать глубокой мысли, даже не требуется понимание ее. Требуется ценить мысль честную и мыслить честно.

Как прозреватель совести, Толстой на пророческом уровне. Прозрения истины для Толстого менее важны, чем прозрения совести.

На подходах к личностному рождению Толстой, как я понимаю сейчас, вдохновил меня мощнейшим адолонизмом. Этим он формировал меня как отец сына. Я вряд ли бы вполне состоялся без Толстого.

Я узнал в Толстом своего прозревательского отца по голосу Третьего Лица в нем. Я чувствовал в нем дыхание Адолоната и рос как прозреватель на этом дыхании. В биографии толстовского духа я выискивал те прозрения, которые могли быть и моими. И впитывал толстовские прозрения, как свои.

Огромная проблема всякой прозревательской жизни – стать со-прозревателем тогда, когда сам еще на подходах. Со-прозрение – узнавание своего в прозрениях других. Вполне может быть, что мои со-прозрения не всегда были для Толстого основополагающими прозрениями.

Искренность Толстого из базисной жизни. Большинству людей она чужда. В основном тем, кому особенно важна земная жизнь, и только она.

Мы живем в мире, где уже нет чести и бесчестия, нет правды-справедливости и правды-нелжи, нет справедливого и несправедливого. Нет не по цинизму, а по отсутствию глубинных оснований для такого различения – Света Искренности и Света эденской Жизненности.

Мир, в котором мы живем, возник в результате отказа человека от задушевной Искренности. В отсутствии Искренности всякое чувство извращается и всякая мысль используется в корыстных целях.

В нынешней России словно совсем перевелись люди задушевной Искренности, которыми она всегда была богата. Люди культурной толпы стараются развенчать великую адолоническую Искренность Льва Толстого. Чтобы он не мешал беситься, как им вздумается.

Нынешнее отказавшееся от Искренности человечество оставлено Третьим Лицом. В нем прозревателей и прозрений быть не может. Наше время обходится без прозрений в какой-либо сфере: научной, филиософской, художественной, религиозной, политической, исторической.

Мы живем не в мире зла, а в мире имитации внутридушевной жизни, имитации добра, любви, разума и всяческой деятельности. Нам предстоит жить в мире имитации зла, еще более губительном, чем само зло.

Зло убийственно. Имитация зла под добро убийственно и самоубийственно. Грядущий мир имитации зла и безобразия под Добро и Красоту ведет к тотальному самоубийству народов и государств и к самоубийству человеческого в человеке. Самоубийства мистического и земного, духовного и плотского.

Нам придется войти в этот мир и выйти из него, прежде чем придут стартовые поколения и за ними поколения серафического взрыва.

Адолон в нашем веке не светит Светом Искренности на человека. Век этот начался в 1970-х годах, все более и более разъедает авраамическое человечество и в ближайшем историческом будущем будет еще больше извращать дух человеческий.

Преображение человека начнется с первыми лучами Света Искренности. Адолонический дух востребует, когда от человечества придет запрос на Искренность как на основное достоинство личности и как полюс борьбы с тотальным душевным лицемерием. Наступлению адологического духа Искренности заранее сопротивляются нынешние культурные толпы. Это их гибель.

Сначала в хаосе ближайшего времени придут адолонические люди, наполненные Светом задушевной Искренности. Вслед за возрождением культа адолонической Искренности востребуется прозревательское мышление.

Сегодня Искренность, завтра прозреватели, послезавтра пророки, и только потом – пришествие стартовых поколений.

Запрос на идеал Искренности породит запрос на новую адолоническую художественность и новую адолоническую Культуру. Это время, когда Лев Толстой станет нужен людям, как никогда прежде. Высоты прозревательской художественности будут достигнуты в последующие прозревательские времена. Эти времена поставят некоторые важные проблемы Культуры, без разрешения которых стартовое поколение не выйдет в человечество.

6 декабря 2020 года

Приложение. Содержание всех книг

ТОМ ПЕРВЫЙ. СТРУКТУРА И РАБОТА ВНУТРЕННЕГО МИРА ЧЕЛОВЕКА (ПЕРВОЕ ПРОЧТЕНИЕ ЗАМЫСЛА)

Книга первая. При жизни и после смерти (человек и его посмертный плод)

- Часть 1. Три души
- Часть 2. Производство человеческой жизни
- Часть 3. Потайной двойник человека
- Часть 4. Посмертный филиоэденский плод
- Часть 5. Я и его производные
- Часть 6. Происхождение человека

Книга вторая. Восхождение человека

- Часть 7. Общая душа
- Часть 8. Сторгическое и сарическое
- Часть 9. Узлы структуры
- Часть 10. Путь восхождения
- Часть 11. Подлинник и Отец

Книга третья. Десять дней осуществления Замысла

- Часть 12. Первые дни пути Замысла
- Междусловие. Два такта
- Часть 13. День шестой
- Часть 14. Новый Адам

ТОМ ВТОРОЙ. ПУТЬ ЗАМЫСЛА (ВТОРОЕ ПРОЧТЕНИЕ ЗАМЫСЛА)

Книга четвертая. Божественный работник

- Часть 15. Мир филических двойников
- Часть 16. Истоки зла в человеке. Чистилище
- Часть 17. Базисный человек
- Часть 18. Сюжет преобразования человека
- Часть 19. Прозреватели и пророки

ТОМ ТРЕТИЙ. НАХОДИТСЯ В РАБОТЕ (ТРЕТЬЕ ПРОЧТЕНИЕ ЗАМЫСЛА)

Книга пятая. Человечество в эпоху преобразования

- Часть 20. Триады человечеств
- Часть 21. Духовная власть на Пути Замысла
- Часть 22. Большой отлив. Предварительная чистка эпохи преобразования
- Часть 23. Филиоохлотеократии (века филических филиократических толп)

Часть 24. Дружины и толпы

* * *

Эту и другие книги можно найти на сайте www.imardov.ru .